

Иса КАПАЕВ

*Меч судьбы*





СТАВКА МАЛОЙ НОГАЙСКОЙ ОРДЫ МАДЖАР

*Гравюра из книги Сезера Фамена о Крыме и Кавказе из серии  
"Земля. История и описание всех народов".  
Барселона 1839 г.*

Иса Капаев

# ***МЕЧ СУДЬБЫ***

ИСТОРИЧЕСКИЕ ИССЛЕДОВАНИЯ



Голос-Пресс  
МОСКВА 2017

Использованы рисунки художников  
А. Койлакаева, Г. Гагарина, Д. Фёдорова

Автор благодарит издательство  
«Голос-Пресс» за оказанное содействие  
в издании книги.



*Книга состоит из двух исторических исследований, дополненных и переработанных автором. В первом из них в жанре эссе поведено о биографии родоначальника ногайских правителей, известного полководца Эдиге, в другом исследовании «Меч судьбы» на основе многочисленного документального материала рассказано о государственном образовании Малая Ногайская Орда, существовавшем на Северном Кавказе с 1550-ых по 1640-е годы. Придерживаясь хронологии развития событий, автор широко осветил взаимоотношения средневековых ногаёв с такими государствами, как Турция, Персия, Россия. Исследование снабжено приложением, где приводятся ценные народные предания о верованиях, топонимических названиях и исторических деятелях ногайского народа.*





***Иса Суронович Капаев*** — автор 31 книги на ногайском и русском языках. Родился в ауле Эркин-Юрт Ставропольского края 16 июня 1949 года. В 1975 году окончил Литературный институт им. Горького в Москве.

В 1974 году дебютировал с рассказом «Верность очагу» в журнале «Юность», за который был удостоен премии этого издания. Произведения писателя также публиковались в журналах «Дружба народов», «Знамя», «Дон» и других.

Книги Исы Капаева выходили в таких российских издательствах, как «Современник», «Советский писатель», «Советская Россия», «Молодая гвардия» и других. Книги и отдельные произведения И. Капаева издавались в Казахстане, Турции, Болгарии, Украине, Польше. Книга «Сказание о Сын-таслы» дважды переиздавалась в республике Казахстан на казахском языке.

В 1978 году Иса Капаев стал одним из победителей Всесоюзного литературного конкурса им. Н. Островского, за заслуги в литературном творче-

стве в 1998 году ему была присуждена Международная премия им. У. Алиева, а в 2008 году – премия Президента Карачаево-Черкесской Республики.

Историческое эссе ногайского писателя «Бессмертная смерть» (Ставрополь, 2004 г.) неоднократно переиздавалось в России и Казахстане. В Казахстане – под названием «Бессмертная степь» (из-во «Аударма», Астана, 2008 г.)

С 1991 по 1996 годы Иса Капаев являлся главным редактором литературно-публицистического журнала «Половецкая луна». В первом номере журнала был напечатан перевод на русский язык знаменитой ногайской эпической песни «Эдиге», до этого запрещенной властями СССР. Во всех номерах публиковались неизвестные материалы об истории ногайцев и других тюркских народов.

В настоящее время издано четырёхтомное собрание избранных произведений Исы Капаева на родном языке. В него включено историческое эссе «Пламенная душа Сарайчика», а также научная работа «Я с душою Небесного волка ногаец» и исследование о творчестве средневековых ногайских йырау.

Иса Капаев успешно занимается переводами. Он перевёл на современный ногайский язык тексты «Орхоно-Енисейских надписей» и стихи Юсуфа Баласагуни, Ахмета Ясави, Сейф Сарайи, Кутбы, Югнаки. Переводы включены в «Антологию ногайской поэзии» (г. Черкесск, 2013 г.). Он является автором-составителем «Русско-ногайского разговорника» (Ставрополь, 2007 г.).

В 2002–2004 г. Иса Капаев, удостоившись Гранта Президента РФ, создал Народный музей истории и культуры ногайцев в а. Эркин-Халк Карачаево-Черкесской Республики.

Научные исследования Исы Капаева печатались в различных тюркологических сборниках, издаваемых в Москве, Астане, Астрахани, Махачкале. Особо надо отметить книгу И. Капаева «Опыт мифологического словаря. Ногайские мифы, легенды и поверья» (изд-во «Голос-Пресс», Москва, 2012 г.). Как отмечали учёные на презентациях книги, это основательное исследование о ногайской мифологии и весомый вклад в развитие тюркологии.

Исе Капаеву присвоены почётные звания Народный писатель Карачаево-Черкесской Республики, Заслуженный деятель культуры РФ и знак деятеля культуры Республики Казахстан. В 2006 году имя ногайского писателя вписано в энциклопедию «Лучшие люди России», а в 2016 году в энциклопедический словарь «Историки современной России».

В настоящее время Иса Капаев является членом Президиума Всероссийского литературного содружества в г. Москве.



*ОТ ЧИНГИЗ-ХАНА  
ДО ЭДИГЕ*







AMIDEX NEW YORK 2011

WAMAH





## От Чингиз-хана до Эдиге <sup>1</sup>

В 2001 году вышел в свет объёмный труд известного российского историка В.В. Трепавлова «История Ногайской Орды» (1). Учёный много лет успешно работает в ногаеведении, известен также ряд его фундаментальных работ в области истории кочевников Евразии. В «Истории Ногайской Орды» им широко использованы многочисленные архивные материалы, привлечены труды российских и советских историков, восточных и европейских авторов. Уже опубликованы положительные отзывы на этот труд.

Не задаваясь целью исчерпывающего анализа всего материала монографии В. Трепавлова, собственные суждения о некоторых основополагающих выводах учёного я высказал в своей книге «Бессмертная смерть» (2). Возвращаясь к этой теме, уже в рамках задач настоящего издания, хотелось бы сказать о следующем.

В «Истории Ногайской Орды», несмотря на уже высказанное рядом ученых (Л. Гумилёв, М. Сафаргалиев, А. Сикалиев, Е. Алексеева, Р. Керейтов и др.) мнение о связи этнонима *ногай* с именем известного золотоордынского военачальника Ногая, жившего в XIII в., В.В. Трепавлов, руководствуясь легковесными сведениями, фактически опровергает это мнение, склоняясь при этом даже к версии о происхождении этнонима от жившего век спустя Тугай-тимурида Кара-Ногая, хотя добавляет здесь следующее: «однако по известным мне материалам я не могу ни подтвердить ее, ни опровергнуть» (1, 488 ).

---

<sup>1</sup> Статья в сокращенном виде публиковалась в книге И. Капаева «Бессмертная смерть» (Ставрополь, 2004 г.) и сборнике «Эдиге: Ногайская эпическая поэма», ответственный составитель Н.Х. Суюнова (Москва, Наука, 2016 г.).

Касаясь этногенеза ногаев, В.В. Трепавлов делает любопытное заключение: «Во главе всех племенных улусов встали отныне мирзы из правящего эля мангыт. Поэтому ногаи и звались мангытами почти повсеместно на Востоке. Кипчакские кочевники с общим именем «ногаи» несколько десятилетий пребывали под предводительством победителей-мангытов, сохраняя прежнюю структуру элей... Монополизирование мангытскими мирзами управления всеми элями в начале 1520-х годов стало, очевидно, последним шагом в формировании этноинтегрирующего сознания у жителей Ногайской Орды, превращения слова «ногаи» из политонима в этноним...» [1, 490—492].

Я намеренно не цитирую абзац до конца, т.к. в следующей фразе учёный утверждает, что название «ногаи», до того, как стать этнонимом, являлось, прежде всего, географическим и политическим понятием, обозначением Орды, но тут же добавляет, что для такого определения не имеется документальных подтверждений.

Здесь требуются важные уточнения. Если допустить, что «ногаи» — это политоним, то как быть с тем, что к XIV—XV векам, т.е. ещё до возвышения мангытов, большинство кочевников западной и центральной части Дешт-и-Кипчака, называло себя *ногаями*? Значит, все-таки «ногаи» — это был этноним и первоначально употреблялся кочевой знатью. Самым же весомым подтверждением тому является возникновение ногайского героического эпоса «Эдиге», который начал складываться при жизни беклербея Золотой Орды Эдиге (по Ибн-Арабшаху, примерно с 1391 г.). Возникновению эпоса был дан толчок со стороны представителей военной элиты Орды, так как требовалось мощное идеологическое оружие, способное объединить народ-войско. Харизматичный образ мангыта Эдиге, складывавшийся из его незаурядных личных качеств, был прославлен в эпических сказаниях, объединив вокруг его имени ордынцев. Этим и объясняется столь широкое распространение эпоса в среде евразийских кочевников: в Поволжье, Крыму, Приазовье, На Северном Кавказе, Западном Казахстане, Сибири, на Алтае. Во всех вариантах песни, записанных у ногайцев, казахов, каракалпаков, главные персонажи — Эдиге и противостоящий ему Тохтамыш называются ногаями. Даже в сводном татарском тексте «Идегей», выпущенном в Казани (сост. Н. Исанбет, перев. С. Липкина, 1990 г.), хан Золотой Орды Токтамыш неоднократно заявляет о своей принадлежности к дому нугаев:

Род мой нугайский, будь сплочён.  
Я с тобой опять неразлучен, —  
Сохранись и после меня. (16, 155)

Или:

Если я останусь в живых,  
Если Аллахом буду ведом,  
Если в великий нугайский Дом  
Я вступлю властелином-вождём.(16,172)

Неоспоримым, документально подтвержденным фактом является то, что Эдиге был родоначальником правящей династии государственного образования Ногайская Орда.

В.В. Трепавлов не даёт ответа на главный вопрос: Почему Орда стала называться Ногайской? Непонятно также, почему ни В.В. Трепавлов, ни десятки других учёных не могут точно сказать, как называл себя основной государствообразующий народ Золотой Орды? Извне его называли и *татарами*, и *монголами*, иногда просто *татаро-монголами*, но это не было самоназванием, несомненно, уже сформировавшегося единого этноса кочевников. Понятно, что не всегда находятся на поверхности точные сведения о происхождении этнонимов, но для специальной монографии об истории Ногайской Орды это должно было быть все-таки принципиально важным моментом. Вероятность того, что к распаду государства Золотая Орда самоназванием кочевого народа было *ногаи*, — весьма велика.

Нам известно, что правила исследования в исторической науке основываются на первостепенности привлечения письменных источников перед эпосами, которые считаются вспомогательными историческими материалами. Эпос само собою мог претерпеть изменения в течение времени, «слово «ногай» могло быть внесено» — возразят нам оппоненты. Тем не менее, собравшись воедино многочисленные данные вспомогательных исторических источников согласно методу дедукции позволяют сделать более уверенные выводы. Один из аргументов, которым пользуется Трепавлов В.В. в отрицании преемственности этнонима «ногай» от темника Ногай — это отсутствие прямых указаний на переселение племён, подвластных Ногаю, в Волго-Уралье. Однако же свидетельства таковые имеют-

ся и приводятся в многочисленных шеджере, родословных родственных ногайцам народов, у тех родов, кто производит себя от ногаев — у башкир, каракалпаков, части узбеков, среди некоторых родов кыргызов (Р.Г. Кузеев, Р.Х. Керейтов, Л.С. Толстова и мн. др).

Данные эти, справедливости ради надо сказать, приводит в своём исследовании сам уважаемый В.В. Трепавлов. Как и информацию о пребывании мангытов с их подвластными некогда, до основания Мангытского юрта, на Кубани и в Крыму. Однако отчего-то картина не сложилась воедино. Ключевым моментом в доказательстве отсутствия преемственности является и отсутствие доказательств бытования этнонима «ногай» по письменным источникам в период до основания Мангытского юрта. Но и такие письменные свидетельства имеются!

Интересное сообщение нам даётся в публикации Николая Руссева «Молдавия в «тёмные века»: материалы к осмыслению культурноисторических процессов»:

«На морской карте Андреа Бианко 1436 г. исследователь увидел сравнительно небольшой район, ограниченный нижним течением Днестра и его левым притоком Кучурганом, обозначенный надписью «zizera ya de nogay». Современное издание карты венецианца дает возможность прочитать слово «nogai», действительно помещенное близ моря, вдоль левого берега Днестра» (21, 379—408)

Карта выпущена более ста лет после смерти Ногая. Николай Руссев, как и арабские, и иранские, и русские авторы придаёт большое значение деятельности Ногая. Он по примеру русских летописей его называет ханом. Приводит ценный нумизматический материал, найденный по близости от Исакчи — столицы улуса Ногая. В Аккерманском, Оцеленском, Узунбаирском, Прэжештском кладах, насчитывающих тысячи серебряных монет, найдены монеты отчеканенные с тамгой Ногая. Кроме того, Н.Д. Руссев далее, опираясь на имеющиеся источники связывает упомянутое обозначение именно с некими «ногаевцами», «людьми Ногая»: «Отмечу, что карта Бианко вероятно не единственный источник, сообщающий о «ногаевцах». Ф.О. Петрунь, ссылаясь на неизвестную мне «Валашскую хронику», которая под 1402 г. свидетельствует, что Белгород входит в «землю ногайскую» (Петрунь 1928: 167). Другое не совсем ясное по содержанию сообщение о «белгородских ногайцах» датируется 1489 г.» (21, 379—408).

Известный турецкий картограф Пири-Рейс в своем морском атласе «Китаб и Бахрийе» впервые вышедшем в Стамбуле 1513 году область прилегающую к северо-восточным берегам Азовского моря обозначил под названием **یاغون کوچوک** КУЧУК НОГАЙ (МАЛЫЙ НОГАЙ) см. рис. 11).

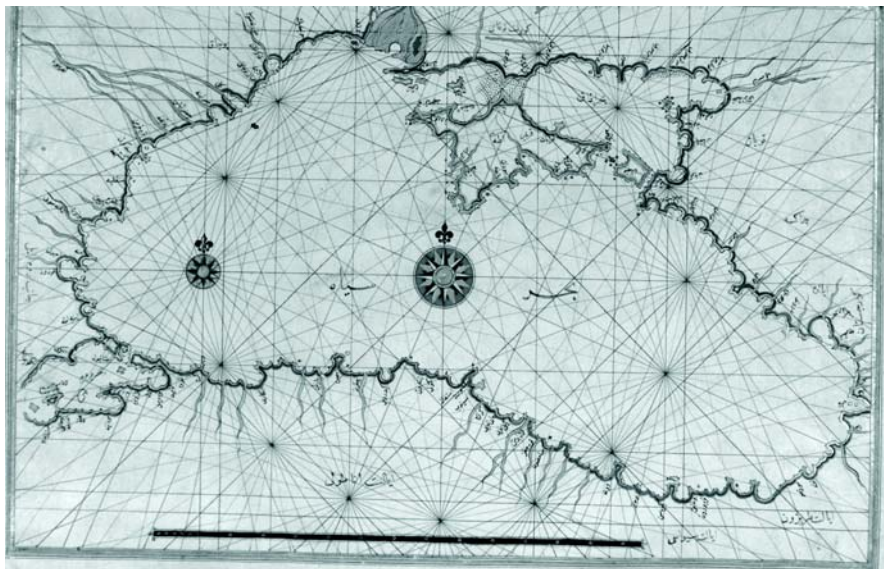

Карта Черноморского побережья из атласа «Китаб и Бахрие» Пири-Рейса, вышедшего в 1513 г.

**Рис. 11** Карта Черноморского побережья из атласа «Китаб и Бахрийе» Пири рейса, вышедшего в 1513 г. С обозначением **یاغون کوچوک** «Кучук Ногай» т. е. Малый Ногай.

Это обозначение появилась почти за полвека до образования Малой Ногайской Орды<sup>1</sup>, и находится территориально в ином, но не столь уж и отдаленном регионе от региона помеченного как «nogai» венецианцем Бианко (см. рис. 12).

<sup>1</sup> Map of the Black Sea Coastline (Piri Reis –Kitab-э Bahriye s.11; Пири-рейс. Китаб и Бахрийе с. 11) заглавие с экрана, режим доступа : <http://art.thewalters.org/detail/79936/map-of-the-black-sea-coastline/>



Карта Причерноморья из книги Андреа Бианко 1436 года

**Рис. 12.** Карта Причерноморья из книги Андреа Бианко «*Navigazione Atlante Nautico*» 1436 года. На карте по левому берегу Днестра обозначены «*pogai*».

Главным доказательством версии существования этнонима *ногай* является образование в центре распавшегося государства нового ханства — Ногайской Орды и распространение эпических песен об Эдиге и его потомках — ногайских батырах — по всей территории бывшей Золотой Орды.

В книге В.В. Трепавлова очень много достоинств, однако, после ее прочтения, полноценное удовлетворение получить сложно. Причина тому, прежде всего, — излишняя осторожность, несвобода автора от устоявшихся стереотипных, а по сути, гипотетических утверждений, в коих нет недостатка в научном обороте. Хочется надеяться, что ненамеренно, однако, ученый почти избегает возможностей описать те яркие страницы истории народа, которые питали бы чувство гордости современных ногаев своим прошлым. К примеру, нет акцента на сведениях из биографий легендарных исторических личностей, хотя о Ногае, Эдиге, Юсуфе, Сююмбийке, Дивее-мурзе, Кантемире, Петре Урусове, Иштереке и др. предостаточно исторических, фольклорных, литературных источников. Более того, интригующим выглядит отношение ученого к этнической принадлежности исторических лиц. Если даже в исторических документах четко и конкретно говорится о них, как ногаях, то В. Трепавлов настойчиво указывает на их принадлежность к роду мангыт. Это равно тому, что если, к примеру, в «Истории государства Российского» постоянно называть Владимира Мономаха, других русских князей древней Руси скандинавами, варягами.



Не столь однозначно следует, видимо, воспринимать другой, проходящий через всю книгу, основополагающий вывод В. Трепавлова о том, что первоначальные ногаи-мангыты появились из Бухарии, т.е. Чагатайского улуса. Вряд ли оправдана для такого принципиального вывода ссылка лишь на поздние устные предания. К примеру, в одном из них, записанном в 1837 году на Северном Кавказе, говорится о том, что «предки ногайцев обитали прежде в Бухарии и были тогда идолопоклонниками: приняв ислам от «Султана Бабатукла», они перешли из Бухарии на реку Волгу, в нынешнюю Астраханскую область» (1, 56). В другом случае учёный ссылается на устный рассказ старика в 1907 году, в котором информатор сообщал русскому исследователю (Пашину), «что ногайцы проживали в прошлом и вышли из Индии» (1, 57). Конечно же, эти устные рассказы отражают события XVI—XVII вв., когда ногаи постоянно перемещались с левобережья Волги на правобережье и наоборот. Все было бы логично, если В. Трепавлов, увязывал эти рассказы с передвижением кочевников из Монголии в XIII веке.

Хотя и здесь не все просто: в исторических хрониках периода завоеваний Чингиз-хана и его преемников мангыты не указаны переселенцами в улус Джучи. Это для В.В. Трепавлова очень существенно. Отсутствие мангытов вызывает вопросы и у других исследователей. Но в этих скудных сообщениях о составе улуса Джучи также не указываются и найманы, и кирейты, и джалаиры, и катаганы, которые были довольно многочисленны и играли большую роль в ранней и поздней истории как Золотой, так и Ногайской Орды. По мнению В.В. Трепавлова, мангыты, заложившие основу ногайского народа, изначально жили в Чагатайском улусе, т.е. в Средней Азии.

А ведь по происхождению основателя ногайско-мангытской династии есть зафиксированные письменно источники XVI—XVII веков, и они — древнее приведенных устных рассказов. Речь о родословных князей Юсуповых и Урусовых, «берущих начало от Эдиге и его предков». И В. Трепавлов в своей книге использовал эти материалы, но не для доказательства вышеупомянутых вещей. Ногайский ученый-историк Аминат Курмансеитова, на основе русских дворянских родословных и книги Николая Юсупова «О роде князей Юсуповых», написала несколько научно обоснованных работ, в числе которых — ее статьи «Князья Юсуповы» и «Князья

Урусовы» (3). Ее, бережно обращающуюся с историческими сведениями, следует назвать в числе немногих исследователей, старающихся пролить свет на подлинную историю ногайцев. Книга князя Н.Б. Юсупова называется «О роде князей Юсуповых», и представляет собой собрание жизнеописания семьи, грамот и писем к ним Российских государей с XVI века до половины XIX века и других фамильных бумаг, с присовокуплением поколенной росписи предков князей Юсуповых с XVI века. Само название говорит о том, что книга представляет огромную ценность для всей российской науки. А. Курмансеитова обращает внимание на сделанное Н. Юсуповым предупреждение к книге, т.к. в нём ярко выражена нравственно-этическая позиция автора. Весьма ценен и литературный слог произведения, в котором ощущается проникновенность и ясность мысли, образованность, высокий интеллект автора. «Есть фамильные акты, — пишет русский князь Н. Юсупов, — которые, по важности их нравственного и политического значения, принадлежат истории. Это самое побудило меня озаботиться приведением в порядок древних столпцев, фамильных бумаг и грамот, дошедших ко мне от моих предков и переходивших от века в век в возрастающем числе. Выражая нравы минувшего времени, отношение России к другим государствам, и распоряжение мудрых монархов, они свидетельствуют и доверенность, какую пользовались от них князья Юсуповы. Забвение свойственно человеку, но здесь уже вступает в права История, заботливо собирая всё, что напоминает потомству события достопамятные. В сохранении их — дань уважения прошедшему и поощрение будущему» (3, 48). Последующие цитаты из книги Н. Юсупова и работ А. Курмансеитовой имеют прямое отношение к начатому разговору.

«Род князей Юсуповых, — пишет Н. Юсупов, — ведёт свое начало от Юсуфа, могущественного владетельного князя Ногайской Орды, отца Казанской царицы Сююнбеки (Сумбеки), бывшего в сношениях с Иоанном Грозным и пересылавшегося с ними посольствами. По грамотам Иоанна к Юсуфу и Юсуфа к Иоанну, хранящимся в Московском государственном архиве, видно, что Юсуф был прямой потомок знаменитого Эдиге мангита, Тамерлана полководца, ордынского вождя и князя. Эдигей был признаваем потомком мусульманских Султанов, обладавших Дамаском, Антиохией, Меккою и пр.» (там же).

В ранней статье «Ярлык Токтамыш-хана и могущественный князь Эдиге» (4) Аминат Курмансеитова, обращаясь к родословной Юсуповых, сделала такую выписку: «В конце XVII века князь Иван Дмитриевич Юсупов представил в Разрядный приказ древний свиток своих предков, копию этого документа — «Список с древнего столпца о роде Юсуповых» — в 1655 году заверил *Абдулла Культеев* (подчеркнуто мной. — И. К.), и она хранилась в семейном архиве князей Юсуповых... Указание предков Юсуфа восходит до «Абубекира, правившего после Магомеда всем мусульманским родом», как сказано в акте. Но это был не Абубекир, тесть Магомета, после него правивший мусульманами, а соимённый ему через три века Абубекир-Омра, князь князей и султан султанов, соединявший в лице своём правительственную и духовную власть. Это был верховный сановник утопавшего в неге и роскоши калифа Ради-Биллага, представившего ему всю власть свою в духовном и светском значении. Потомки Абубекира-Омра были султанами и калифами, с царской властью в руках, в Дамаске, Египте, Антиохии, Медоиме, Константинограде, Кехбе и Мекке. Один из потомков Абубекира — Омры — переселился к берегам Азовского и Каспийского морей, где, по преданию, *была его родина* (подчёркнуто мной. — И. К.). За ним последовали верные ему многочисленные племена. По родословной Юсуповых у Термеса был сын Карапчи, у Карапчи сын Сламкая, у Сламкая — сын Каддырка. Сын Каддырка Кудлукай взял Кумкент и стал в Кумкенте царём. А сын Кадлукай Идегей взял у Джанибека юрт и стал на его месте царём, и от него, Эдигея князя, начинаются родословные ногайских князей и мурз» [3, 101, со ссылкой на книгу «О роде князей Юсуповых»].

То, что Эдиге был сыном Кутлы-кая (Кутлы-кия, Кутлугкая), отмечено и арабским историком Ибн-Арабшахом, а также в родословной, приведённой в «Сборнике летописей» Кадыр-Алибека Джалаири и, наконец, в ногайском эпосе. Персидские историки отца Эдиге называют Балтычаком, турецкие — Аланджаком. А то, что Эдиге был из рода мангыт, бесспорно подтверждается почти всеми родословными. В родословной русских князей Юсуповых большое сомнение вызывает указание сановника под именем Абубекира-Омры. По данным Кадыр-Алибека Джалаири, первым в Дешт-и-Кипчак переселился отец Термеса Баба Туклас (ног. Баба Тукли Шашлы-ас). В Средней Азии Баба Тукласа считали

потомком первого мусульманского халифа. Возможно, В. Трепавлов и другие учёные правы, видя причину фантастического возведения предков Эдиге к мусульманскому халифу в необходимости легитимизации их правления над кочевниками. Ведь, не будучи чингизидами, клан Эдиге не мог властвовать в степном государстве. Возможно, если это не было родством по женской линии. Однако, то, что для современного учёного фантастика, вовсе не является таковой для монархов XVI века. Цитата из книги Н. Юсупова: «В то же время, когда Иоанн Грозный отправил с дарами к Юсуфу посланника Петра Тургенева, тогда же явились ещё два посольства: от хана Крымского и от Султана Турецкого (1549 г. — *И. К.*), надеявшихся привлечь к себе Юсуфа на помощь мусульманам. Могущественный Солиман (Сулейман Великолепный. — *И. К.*), которого царствование было, пожалуй, самым блистательным в Турции, не только посылал богатые дары Юсуфу, но ещё почтил его титулом: «Князь Князей и Султан Султанов», тем самым, которым наделен был Абубекир, эмир эль-Омра. Это свидетельствует о том, что потомки Юсуфа небезосновательно выводили свое происхождение от царей...». Окончательное подтверждение этого обстоятельства — в родословной князей Урусовых, близких родственников Юсуповых.

«Граф А. Бобринский, — пишет в статье «Князья Урусовы» А. Курмансеитова, — в книге «Дворянские роды, внесённые в общий гербовник Всероссийской империи» дал выписку из гербовника, где сказано, что род князей Урусовых, как показано в справках Московской коллегии иностранных дел и Разрядного архива и в родословных книгах, происходит от ногайских князей. Предок сего рода Абабек-Керей сын Док был владетелем и потомки сего Абубека в древнейшие времена в Египте и в других местах были царями. Происшедший от сего рода князь Муса (правнук Эдиге. — *И. К.*), владетель ногайских татар, оказал России верность во время нападения трухменского князя Амгурчея. У сего князя были дети: князь Юсуп, от него пошли князья Юсуповы, и князь Исмаил, который в царствование царя и великого князя Иоанна Васильевича равным образом охранял российские пределы от нападения крымцев и в верности России присягу учинил. Онный князь Исмаил имел сына князя Уруса, от коего произошли князья Урусовы и многие были в знатнейших чинах, именованы от российских государей князьями, жалованы были деревнями и другими

поместьями и знаками монарших милостей. Все сие доказывается справкою архива Коллегии иностранных дел, Разрядного архива и родословной князей Урусовых».

Опять обращает на себя внимание то, что предки Эдиге были с древнейших времен властителями в Египте. Но именно в данной родословной загадочный Абубекир указывается как Абабек-Керей сын Дока. Этот сановник был эмиром у Эль-Омра. Таким образом, есть, пусть хоть нетвердое, но основание увязать Дока с мангытами.

Из истории создания изначального ханства на Востоке мы знаем, что племя мангытов было опорой Чингиз-хана. Знаменитый глава мангытов Куилдар был побратимом августейшего владыки, он не жалел сил ради роста могущества своего хана и в конце концов отдал за него свою жизнь. Влияние Куилдара было столь велико, что Чингиз-хан после его смерти мангытам назначил специальный (сиротский) налог с добычи. Такими привилегиями редко пользовались даже чингизиды.

Из преданий и летописей о Чингиз-хане и его преемниках хорошо известно имя другого мангыта — Дохолгу. Это может быть искажённое тюркское имя или титул Док-улуг (*ток* — сытый, *улу* — сын). Имя, титул в тюркском понимании, соответствует и занимаемому посту Дохолгу, он был *черби*, командовал гвардейцами, следившими за продовольственными поставками ханской ставки и армии. Черби командовал тысячей мангытов. При Октай-кагане (Угедее) Дохолгу казнили. Кажется, его тысяча участвовала в западном походе под предводительством Бату-хана. Возможно, что Бату-хан оставил при себе эту тысячу мангытов, а затем отправил их под командованием Тутара (или Татара), сына Минкадара (брата Ногая), в войска Хулаги для участия в «жёлтом крестовом походе». Таким образом мангыты могли попасть на Ближний Восток. Известно, что войска Хулаги под командованием наймана Кет-Буги завоевали Дамаск, Алеппо и остановились на подступах к Иерусалиму. Золотоордынские войска здесь получили приказ от рассорившегося с Хулагой Берке-хана вернуться домой или же переходить на сторону мамлюков. Вполне возможно, что кто-то из предков Эдиге в это время был поставлен управлять Дамаском, а затем, при переходе к мамлюкам, уже Бейбарсом поставлен управлять Меккой, Антиохией и другими областями.

В летописи Кадыр-Али-бека Джалаири родословная Эдиге повторяет родословную князей Юсуповых, но у относительно далёких его предков есть дополнительные имена. По этой летописи у Абубекира было два сына: Керемет-Азиз и Джелал-ад-дин, последний являлся отцом Баба Тукласа. У Баба Тукласа было четверо сыновей. Опираясь на другие сведения, Кадыр-Али-бек утверждает, что их было трое, один из которых похоронен рядом с Каабой, другой — в Крыму, третий — в Ургенче (5). Как видим, и Крым, и Ургенч — это территория Золотой Орды. Дальнейшая информация о предках Эдиге в родословных идентична. Сын Баба Тукласа Терме перебрался в Дешт-и-Кипчак и умер на родине. У Терме был сын Карачид, у Карачида — сын Ислам-кая, у Ислам-кая — сын Кадыр-кая, у Кадыр-Кая — сын Кутлы-кая, последний же являлся отцом Эдиге.

Подача родословной Эдиге в летописи не только подтверждает родословные князей Юсуповых и Урусовых, но и достоверность основных фактов биографии предков. Легче было допустить, что предки Эдиге, на самом деле будучи курейшитами (родственниками пророка Магомета), выдали себя за мангытов, чтобы управлять этим сильным и воинственным племенем. Но среди кочевой знати родословные очень ревниво и тщательно изучались, ибо гордые и спесивые мангыты ни за что бы не согласились принять в свой аристократический круг чужака, будь он даже из семьи пророка.

Известно, что Эдиге ревностно соблюдал законы и отправлял ритуалы ислама, о чем достаточно и литературных, и фольклорных свидетельств. При нем завершилась исламизация населения Ногайской Орды. Вслед за Узбек-ханом, он запретил работоторговлю мусульманами в Золотой Орде. В.В. Трепавлов приводит любопытную цитату из грамоты Муса-бия о своём родоначальнике: «Сего света держава на великих местех, счастливой осподарь, умной как Бюрека, ум ся о него родил, вере надежа, людем подпора, Богом возлюблен, а от людей почтен, над судьями судья (функция ногай. — *И. К.*), а великие люди слову его были ради, иных осподарей был и салтанов — Едигеи князь» (грамота Мусы-бия Ивану III — Посольская, 1484, с. 39) (1, 82). В примечании учёный даёт пояснение, кем был Бюрека. В нём он видит сподвижника и духовного наставника Хромого Тимура Береке, который был родом с Арабского Востока и принадлежал к саидам — потомкам проро-



ка Магомета. «Возможно, пишет В.В. Трепавлов, — во время своих приездов в Мавераннахр, начиная с 1376 г., Эдиге познакомился со знаменитым богословом и беседовал с ним на политические и религиозные темы (так можно трактовать фразу «ум ся о него родил»), (там же).

О том, что предки Эдиге имели родственные связи в арабских странах, может говорить и приведённое ранее сообщение из сочинения арабского историка Амин Аль-Холи о том, что «в 1416 году в Египет прибыла жена Эдигея с 300 всадниками» (7).

Хронологически родословные князей Юсуповых и Урусовых древнее книги «Родословная тюрок» Абдул-Гази Бахадура и сочинения Кадыр-Али-бека Джалаири. Столпцы, на которые опираются эти родословные, вывезены из Ногайской Орды первыми основателями русских дворянских фамилий Юсуповых и Урусовых в середине XVI века. Возможно, настоящим предком Эдиге являлся мангыт Абабек-Керей сын Дока, этот вельможа оказался на Ближнем Востоке во время «жёлтого крестового похода». Его сын Баба Туклас (имя связано, скорей всего, с его сакральными качествами) и внук Терме переселились к «берегам Азовского и Каспийского морей», которые, по преданию, являлись их родиной. Если мы возьмем самый минимальный срок появления нового колена предков в 17—18 лет, то переселение на родину должно было произойти приблизительно за 80—90 лет до рождения Эдиге. Эдиге родился в 50-е годы XIV в. (по Кадыр-Али беку, Эдиге умер в возрасте 63 лет, годом смерти его считается 1420 г.; по данным арабских историков Айни и Сахави — в 822 г. по хиджре, по христианскому же летоисчислению 28 января 1419 — 16 января 1420 г. По Абдул-Гази Эдиге родился в 1352—1353 гг.). В таком случае, предок Эдиге Терме появился на исторической родине в 70—80-е годы XIII века, т.е. во время правления Ногая. Продвижение в междуречье Волги и Урала могло состояться после разгрома Ногая (1300 г). Судя по этим сведениям, мангыты, по крайней мере, предки Эдиге, не появились из Бухарии, а прибыли на территорию Золотой Орды из Ближнего Востока.

В.В. Трепавлов, по всей видимости, безосновательно «искореняет» мангытов в улусе Джучи. Мангыты, конечно же, были в улусе Джучи, и поодиночке, и в родовом объединении, со времен Бату-хана. Представители мангытов, как и конгратов, киятов, салджиутов, джалаириков, дюрменов и всех остальных племён из ко-

ренного юрта, при раскашивании, интегрировались, для надёжности и контроля, во все кочевые объединения. И Ногай, и Тохта, и потомки Орды, и Шибана держали в повиновении покорённое население за счет представителей этих племен.

В.В. Трепавлов, а ранее и ногайский историк Б.Б. Кочекаев, обосновательно ставят под сомнение устоявшееся мнение многих учёных о перемещении подвластных беклербея Ногая с запада Золотой Орды в междуречье Волги и Урала (1, 22, 488). Тогда вполне резонен вопрос: где была подвластная соправителю Золотой Орды Ногаю территория? Столицей территории Ногая являлся город Исакчи (Ясакчи) в низовьях Дуная. В арабских источниках к имени Ногая часто прибавляется приставка Иесу (Правитель), Иесу-Ногай (Правитель Ногай). Видимо, и название главного города беклербея возникло от этой приставки (Иесакши или Ясакши). Возможно, что и имя Ногай являлось титулом и означало — Высший судья. Этот титул знаменитый полководец мог получить от аборигенов, проживавших вблизи ставки: потомков печенегов ( ср.: *патшанаги — печенеги — баджанаги — патша — ногаев*, т.е. царских ногаев, а в греческих документах — царских скифов). Мог получить ещё в ранней молодости, во время завоевания Западного Дешт-и-Кипчака и стран Западной Европы в середине XIII в, при правлении Бату-хана. Затем Ногай более 50 лет возглавлял золотоордынские войска, правил западным крылом Орды и был подлинным соправителем в государстве. Ногай прослыл незаурядным полководцем, побеждая войска иранских чингизидов, вынуждая склонить головы византийского императора, болгарских, сербских правителей. В последние двадцать лет его жизни без ведома темника не решалось ни одно сколь-нибудь значимое дело в Золотой Орде. Исторические документы свидетельствуют о том, что под влиянием Ногая были: Северный Кавказ, Подонье, западнорусские земли, Болгария, Сербия, Венгрия, Польша и близкий к ставке Крым. В документах арабских историков есть любопытное сведение. Цитата из «Летописи Бейбарса»: «Он (Токта) поставил Янджи, сына Курмыши, на место брата его Абаджи, а двух сыновей своих Тукулбугу (Токалбугу. — *И. К.*) и Ильбасара (Эльбасара. — *И. К.*) отправил во владения Ногая. Что касается Тукулбугу, то он утвердился в Исакчи, на реке Дунае, и на местах, прилегающих к Железным воротам, где находились становища Ногая, а Ильбасар устроился на реке Яике. Так

перешли Северные области вполне к царю Токте» (6, 117). Такое же сообщение делает арабский энциклопедист Ан-Нувейри (там же). Выходит, что если у Ногая были подвластные земли на Яике, то сомнения современных исследователей В.В.Трепавлова и Б.Б. Кочекаева о распространении этнонима *ногай* на территории, где образовалась Ногайская Орда, совершенно безосновательны и на таком утверждении строить исследование неправомерно. Не так уж и трудно, скорей всего, найти сведения и о перемещениях подвластных Ногаю людей. Только, видимо, ни Кочекаев в свое время, ни Трепавлов ныне по существу не занимались проблемой передвижения подвластных Ногая на восток. А такие миграции были постоянно. Тут надо вспомнить, что в эпоху Ногая из-за того, что несколько тысяч кочевников по собственному волеизъявлению перешли от Токты к Ногаю, возник первоначальный конфликт между ханом и беклербеом (см.: Бейбарс, Ан-Нувейри, Рашид-ад-дин). Такие перемещения в пределах одного государства были естественными и в мирное, и в военное время. Особенно массовый характер эти процессы приобретали в периоды войн, локальных и масштабных. Потому естественно, что массовое перемещение подвластных Ногаю кочевников состоялось и после разгрома прославленного беклербея в 1300 году. Хан Токта, во избежание сепаратизации, разделил улус Ногая пополам и поставил их под начало своих сыновей. Самые строптивые кочевые объединения он переселил в левое крыло, к потомку Орда-хана Баяну. Крупные миграции кочевых племён в Золотой Орде произошли после смерти хана Бердибека и прихода к власти мятежного Мамайя (1359 г.).

Но до этого существенные перемены произошли в Золотой Орде. После смерти хана Токты (1313 г.) государством долгое время правил Узбек-хан (умер в 1343 году). Узбек у хана – титул, данный военной знатью, собственное его имя Ахмед и матерью его была Инкар-Айым, дочь Ногая (8, 418). С детства он воспитывался у аталыка в Черкесских горах, на Северном Кавказе, там, где живут и современные ногайцы. Возведение Ахмеда в ханы коротко описано в «Шынгыс-наме» Утемиш-Хаджи (Алматы, «Дайк-Пресс», 2005 г.). Оно примечательно тем, что к этому событию привлечено участие легендарного предка ногайских батыров Баба-

Тукласа. Очевидно, что происхождение Узбека по материнской линии сыграло значимую роль в консолидации военной знати, как следствие, стабилизации обстановки в Золотой Орде.

Историки расценивают время правления Узбека как период наивысшего расцвета страны. Известно, что в целях сплочения государства, Узбек-хан провел исламизацию Орды и это было актом распространения не только единой веры, но и культуры, пришедшей с исламом. Бурное развитие культуры, искусства, архитектуры – тому свидетельство. Мечети, построенные во времена Узбека, сохранялись до последнего времени в Крыму, на Северном Кавказе. Через территорию Орды проходил Великий Шёлковый Путь, давая возможность расти торговле, ремесленному производству, строиться городам. Узбек-хан установил тесные связи с ведущим государством мусульманского Востока Египтом, он породнился с султаном, отдав за него свою сестру. В Золотой Орде распространялась не только вера, но и утверждались принципы восточного управления государством.

Среди оседлого населения успешно внедрялось шариатское судопроизводство. (Я не говорю о кочевниках, т.к. они и в более поздние времена придерживались народных традиций и закона Великого Ясака). Узбек-хан был властный и сильный правитель, поэтому не только находил общий язык с кочевой знатью, но, как и предшественники, опирался на народ-войско. Всех предводителей он держал в крепких руках. Во время его правления больших внутренних войн не было. Единственное надо отметить, что подчёркивал Л.Н. Гумилёв, это преследование христианского населения. При Узбек-хане многие знатные степняки, не согласные менять свою веру, покинули ханство и нашли приют на Севере, в Московской Руси. Мне думается, что притеснения относились именно только к знати. Большинство христиан по-прежнему жили в городах и сёлах Причерноморья, Подонья, Северного Кавказа и Поволжья.

Проблема государственного устройства Золотой Орды при Узбек-хане плохо изучена в науке. Особенно вопрос престолонаследия. На мой взгляд, Узбек-хан, беря в пример Египет, пытался искоренить чингизидский принцип передачи власти: от брата к брату, а затем от дяди к племяннику. Хан Узбек был прозорливым государственным деятелем и, взойдя на трон, начал с истребления разросшихся в невероятном количестве чингизидов. По некото-

рым сообщениям, Узбек-хан убил 120 царевичей, или, как их ещё называли, огланов. Эта традиция передалась ближайшим потомкам Узбек-хана. Чтобы утвердиться во власти в Сарае, его сыну Джанибеку пришлось убить своего брата Динибека. А сын Джанибека Бердибек по кровожадности превзошёл предков: он прикончил больного отца, чтобы тот не смог изменить завещание в пользу других сыновей, а затем — всех своих братьев. Когда бабушка Тайдулла-хатун принесла к нему восьмимесячного брата, чтобы он его пожалел и пощадил, Бердибек взял младенца за ноги и прикончил, ударив о землю. Всего три года процарствовал кровожадный Бердибек, а после его смерти в Золотой Орде объявился лжецаревич Кельдибек. Был пущен слух, что он — один из выживших сыновей Джанибека. Но вскоре Кельдибек был убит за своё отвратительное царствование... В 1361 году оборвалась линия правящего клана Бату-хана.

Все эти события вызвали огромное недовольство знати. Главная военная сила государства — кочевники — мечтали о возврате прошлого, былого могущества. В Золотой Орде стихийно началось возрождение чингизидской традиции престолонаследия. Кочевое общество было потрясено зверствами Бердибека. Одновременно кочевники хотели восстановления былых прав. В кочевой среде издревле знать назначала хана. Первую попытку совершил темник из племени киян Мамай. Держа при себе марионетку хана Абдуллаха, Мамай силой попытался взять в руки власть в Сарае, но поддержку получил только в западном крыле, которое само, в свою очередь, раздиралось внутренними этническими и религиозными противоречиями. К тому времени от Золотой Орды стали окончательно отходить западные территории. Мамай искал поддержки то у генуэзцев в Крыму, то у правителей возвышающегося Польско-Литовского государства. О том, что этот Мамай не был популярен, кое-какие сведения сохранил ногайский фольклор. Его, например, в отличие от эпического Мамаю, жившего в XVI веке, ногайцы называли Кылый Мамай, т.е. Косой Мамай. Кстати, в русских летописях тоже отмечается его физическая ущербность, он называется теляком — зайкой (ног. *тилкау* — зайка). Для установления своей власти в Золотой Орде у Мамаю не хватило сил. Об этом наглядно говорит и Куликовская битва. Более серьёзное сопротивление Мамай мог встретить за Волгой, среди ногайских племён. Консервативная восточная часть Золотой Орды вдруг напомнила о себе. Поскольку она является глав-

ным войсковым крылом, Ак-Ордой, то прерогатива в назначении хана должна остаться за знатью этого крыла. Восточные историки отметили неправомерное смещение крыльев в Улусе Джучи только во время «великой замятни» (так в русских летописях называется период быстротечной смены почти 20 ханов). Многие исследователи пытались найти причину этого явления. Наиболее правдоподобно расположение крыльев в государстве пытался объяснить известный русский учёный В.Л. Егоров. Рассуждения его достойны внимания, и я их хочу процитировать подробно.

«Общий принцип административно-государственного устройства Золотой Орды во всех основных чертах копировал систему, введённую в Монголии при Чингис-хане, которая базировалась на принятом в монгольской армии десятичном делении... — Далее В.Л. Егоров конкретизирует: — В соответствии с этим принципом основной стороной (передней) считался юг. Именно поэтому монгольские юрты всегда устанавливались дверью к югу (кстати, как и ногайские терме, а с переходом к оседлости и дома. — *И. К.*). Противоположность составлял север, определявшийся как задняя сторона (ногайцы север называют словом керу, что означает обратная сторона. — *И. К.*). В соответствии с этим запад считался правой стороной, а восток — левой. Так как владения Бату по отношению к местонахождению хана Орды (имя брата Бату) располагались западнее, они и получили, в соответствии с традицией, название правого крыла Улуса Джучи, а земли, отошедшие Орде, — левого крыла. Согласно тем же традиционным представлениям монголов, каждая из сторон света имела свой конкретный цветовой символ. Юг обозначался красным цветом, север — чёрным, запад — белым, восток синим (голубым). Цветовая символика по отношению к разным крыльям Улуса Джучи нашла отражение в некоторых источниках, называвших владения Бату и его наследников Ак-Ордой, т.е. Белой Ордой, а владения преемников хана Орды — Кок-Ордой, т.е. Синей Ордой. Довольно большую путаницу в вопрос о соотношении этих названий, по отношению к правому и левому крылу Улуса Джучи, внесло сочинение Муинад-дина Натанзи, больше известное под названием «Аноним Искандера». В нём по отношению к владениям (потомков) Бату ошибочно применено название Кок-Орда, а улус (потомков) Орды назван Ак-Ордой. Специально занимавшийся разбором этого вопроса Г.А. Фёдоров-Давыдов доказал после скрупулёзного анализа широкого круга источников неправомерность такого



отождествления. Ошибка Муин-ад-дина Натанзи в значительной мере связана с вторичным делением владений Бату на правое и левое крыло, т. е. по отношению к владениям Орды улус Бату являлся правым крылом, но, в свою очередь, он сам также имел внутреннее деление на правое и левое крыло. Сведения о существовании такого деления содержатся в арабских источниках, где упоминаются начальник левого крыла Маву и начальник правого крыла Тайра, занимавшие эти должности при Менгу-Тимуре. В источниках нет прямых указаний на место прохождения границы между правым и левым крылом Золотой Орды. Г.А. Фёдоров-Давыдов показал необоснованность мнения, что таким рубежом была Волга. Скорее всего, граница между двумя крыльями золотоордынского государства проходила в районе р. Яика» (10, 161).

Неоценимый вклад в развитие исторической науки внёс русский учёный В.Г. Тизенгаузен. Свой труд по собиранию восточных сведений о Золотой Орде он выполнял по заданию председателя Археологической комиссии С.Г. Строганова. Первый том, в который вошли сочинения арабских историков, вышел при жизни В.Г. Тизенгаузена. Второй том, в котором были труды персидских историков, вышел уже после его смерти, и есть основания предполагать, что собранные ученым сведения при издании этого тома подверглись редактированию. Однако, несмотря даже на это, можно найти необходимые свидетельства по обсуждаемым проблемам. Текст «Аноним Искандера» начинается с запутывающего историков абзаца. На с. 127 второго тома «Материалов Золотой Орды» В.Г. Тизенгаузена содержится буквально следующее: «После этого (следует сноски подготовивших текст: «Перед этим автор излагает историю потомков Джучи по Рашид-ад-дину, кончая поражением и бегством сыновей Ногая». Затем сразу, без упоминания о смерти Токты, идёт приведённая нами часть) улус Джучи разделился на две части. Те, которые относятся к левому крылу, то есть пределы Улуг-тага, Сегиз-ягача (Сенгир-ягач) и Каратала до пределов Туйсена (Тюмени), окрестностей Дженда и Барчкенда утвердились за потомками Ногая, и они стали называться султанами Ак-орды; правое же крыло, к которому относятся Ибир-Сибир, Рус, Либка, Укек, Маджар, Булгар, Башкирд и Сарай-Берке, назначили потомкам Токтая и их называли султанами Кок-орды» (11, 127).

Скорей всего, автор «Анонима Искандера» ничего не путает, напротив, предельно правдив. А именно: произошло перемещение людей правого крыла в восточную часть Улуса Джучи и они сохранили за собой право называться Ак Ордой. А право это было почётным, поскольку давало привилегии при избрании главного хана Золотой Орды. Но странно то, что указанная Ак Орда связывается с потомками известного беклербея Ногая. Ногай и его сыновья были убиты. Очевидно, что к такому противоречию привели издержки перевода, и надо читать вместо «утвердились за потомками Ногая» «утвердились за потомками людей Ногая». В связи с переселением кочевников с запада на восток в титулатуре потомков хана Орды (брата Бату) появляется название Ногай. Так этот титул связывается с именем хана Ак Орды Сасы-Бугой. Титул Ногай ему присвоили переселившиеся с запада кочевники.

Если обратиться ко времени этого знаменательного переселения, то получается следующее. По сведениям Рашид-ад-дина, Сасы-Буга — правнук хана Орды, сын Баяна (12). Баян же правил восточным крылом Улуса Джучи во времена Тохты и Ногая. Надо сказать, что в это время внутрисосударственные столкновения происходили и на востоке. В правом крыле начались столкновения Токты и Ногая, а в левом — законный наследник, внук хана Орды, Баян воевал с двоюродным братом Кулюком (в летописях Кублюк). Главный хан Джучиевого улуса Токта, дав ярлык на правление, поддерживал Баяна. Кулюк же считал себя претендентом на власть в левом крыле, его поддерживали агрессивные восточные чингизиды: Кайду из коренного юрта (Монголии) и чагатаид Дува.

Ханы чагатайского улуса изначально считали себя обделёнными при выделении им владений, они постоянно претендовали на восточные земли джучидов. Видимо, Кулюк в случае победы над Баяном обещал за поддержку чагатаидам кое-какие территории. Хан Токта хорошо знал, какие опасные последствия возникнут в результате ослабления крыла Баяна, но во время войны с Ногаем не мог помогать военной силой. Затем, после победы над Ногаем, в 1302—1303 гг., эта помощь была оказана, об этом сообщают послы Баяна к ильхану Газану. «Токтай — наш союзник и пришлёт войска. Он уже прислал два тумана с тем, чтобы они соединились с войском каана в Дерсу (в Дарше), так как пределы их области находятся близ области каана, а прежде даже прилега-

ли друг к другу» [11, 44]. Эти слова приводит Рашид-ад-дин. Два тумена — это двадцать тысяч воинов. Но надо полагать, что тумены были переданы на постоянное проживание, т.к. было в интересах единства государства держать постоянный контингент войск. Значит, в восточное крыло вместе с воинами были переселены и семьи. Если вообразить, что в каждой семье минимально было пять человек (а у кочевников детей в семьях было гораздо больше), то количество переселённых составит около или более 100 тысяч человек. Естественно, Токта снимал с плеч и другую проблему, он ослаблял и одновременно расчленил мятежно настроенные ногайские племена в западном крыле.

Авторство «Анонима Искандера» тюрколог В.В. Бартольд приписывает Муин-ад-дин Натанзи. Произведение написано примерно в 1413—1414 гг. и было посвящено тимуриду Искандеру, сыну Омар-шейха, управлявшему Фарсом и Исфаганом в 1409—1414 гг. Автор сочинения был современником интересующих нас событий в XIV—XV вв. В произведении огромное количество тюркских и монгольских слов, это обстоятельство побуждает учёных думать, что первоисточник был написан на тюркском языке. Наверное, поэтому в «Анониме Искандера» больше, чем в каком-либо другом персидском сочинении, конкретного исторического материала, касающегося восточного крыла Улуса Джучи. Вот некоторые выдержки из этого сочинения. «В то время, когда взшёл на престол царь Тогрул, сын Тохты, современником его был Сасы-Бука, сын Ногая, правитель улуса Ак-орды. Он по-прежнему соблюдал правила подчинения и повиновения. Он правил 30 лет и за это время совершенно не сходил с большой дороги службы Тогрул-хану и Узбек-хану и не уклонялся ни от одного вызова и курултая. Таким же образом в совершенном единении он умер естественной смертью в 720 г. (12.11.1320 г. — 30.01.1321 г.). Могила его находится в богохранимом Сауране» (11, 129). Во всех других источниках Сасы-Буга является сыном Баяна, но в «Анониме Искандера» почему-то он указывается сыном Ногая. Думается, что такое могло случиться только из-за того, что Сасы-Буга выдвигался знатью правого крыла, ранее служившей Ногаю. В другом персидском источнике «Книга побед» Низами-ад-дина Шами имя сына Баяна вообще названо как Сасы-Ногай (11). Такое прибавление к имени можно объяснить тем, что акордынская знать принесла с собой титул легендарно-

го беклербея и так оказывала честь новому господину. Если выражение: «сын Ногая» читать по-тюркски, то можно понимать и как «сын народа Ногай» — «Ногай улы».

После Сасы-Буги Ак-Ордой стал править его сын Эрзен (ног. *иершен* — последователь). В «Анониме Искандера» о нём пишется следующее: «По указу Узбек-хана он стал после отца его преемником и, благодаря большим способностям ума и прозорливости знания, проявил хорошую сущность (свою). В непродолжительное время степень его положения стала близкой величия Узбек-хана, однако он таким же образом проявлял повиновение и подчинение. Он был царём крайне умным, праведным, превосходным и богобоязненным. Большую часть медресе, ханака (скитов), мечетей и других благотворительных учреждений, которые находятся в Отраре, Сауране, Дженде и Барчкенте, устроил он. Благодатью своей справедливости и милости он сделал весь Туркестан образом высшего рая» (11). Такая характеристика деятельности Эрзен-хана почти точно совпадает с заметками выдающегося казахского учёного Чокана Валиханова. В XIX веке он писал: «Довольно странно и замечательно, что все почти кочевые народы среднеазиатских степей всё древнее приписывают ногаям и многие почитают их своими предками. Так говорят каракалпаки, дикокаменные киргизы, которые, судя по скудным фактам истории этого народа, особенного родства и сходства иметь не могли» [13, 208]. Далее Ч. Валиханов пишет: «Предания о ногайцах замечательны тем более, что они общие для всех кочевых среднеазиатских племён. Киргиз-кайсаки (казахи. — *И. К.*) тоже все развалины в южной и западной полосе своей земли приписывают тоже ногаям. Каракалпаки и башкиры также имеют притязание на ногаёв. Пункт этот особенно достоин исследования, и я намерен говорить о нём более подробно в другом месте...» [13, 388].

Многие советские исследователи, в том числе и казахские, старались придать этим высказываниям мифическое и фантастическое значение, не особенно желая их и цитировать. По сути же они имеют историческую подоплёку. Эрзен-хан правил в Ак-Орде 25 лет и умер в 1345 году. Благополучные времена правления Сасы-Буги и Эрзена в общей сложности составляют более полувека. И за это время не только возросло экономическое благосостояние, но и почти втрое выросло население Орды. Здесь имеется в виду и переселённое население, которое стало основной воен-

ной силой восточного крыла. Этот народ-войско хранил в памяти имя легендарного беклербея Ногая. Эту память хранили и окружающие народы, оседлое население. В первую очередь, окружение, зная прошлое этих кочевников, стали называть их ногаями.

После Эрзен-хана в Ак-Орде ханом стал Мубарек-ходжа, но из-за своей жадности и несносного характера он продержался на троне всего шесть месяцев. После него трон Ак-Орды достался Чимтаю, чингизиду по линии Тукай-Тимура сына Джучи, который пробыл ханом почти 17 лет. Именно во время правления Чимтая западные племена, переселённые ещё при Токте, вспомнили, что они исконные представители правого крыла всей Золотой Орды и что их воля должна превалировать в государстве. Был созван курултай, давший решающее слово Чимтаю, который предложил кандидатуру своего брата Орда-шейха. Он и был избран ханом Золотой Орды. Но не так было просто править крупнейшим городом мира Сараем, когда главные сторонники в другой части страны. Среди знатных и влиятельных золотоордынцев нашлось много несогласных. После года правления Орда-шейх был убит. Тогда на новом курултае эмиры Золотой Орды на главный трон посадили Хызра, сына известного Сасы-Буги. Хызр в Сарае правил тоже недолго, он был убит через год. Затем на трон Золотой Орды взошёл другой сын Сасы-Буги по имени Албай (в «Анониме Искандера» Хальфай). Он провластвовал всего 9 месяцев. После Албая трон занял Тимур-ходжа, сын Орда-шейха, убитый через два года известным историей Мамаем, пытавшимся утвердиться в Сарае. Но аристократия Золотой Орды, особенно восточные правители, не поддерживали Мамаю и его ставленника чингизида Абдуллаха. После Тимур-ходжи акордынцы выдвинули на должность хана Мюрида, сына Орда-шейха. Он тоже продержался совсем недолго. За ним — Азиза, сына Темир-ходжи, за ним — Хаджи-хана, сына Эрзен-хана.

У правящего в Ак Орде Чимтай-хана сын Урус-хан ещё при жизни побуждал отца взойти на золотоордынский трон в Сарае. Однако Чимтай-хан не соглашался: или он понимал зыбкость восхождения на престол в Сарае и из соображений безопасности обеспечивал родственникам тыл в восточной части Улуса Джучи, или же ему по каким-то канонам нельзя было претендовать на верховную власть. После смерти отца Урус-хан на первом же курултае сообщил о своем намерении и снарядил войско для захвата Са-

рая. Урус-хан захватил Сарай и воссел на трон Золотой Орды. Он приложил много сил для удержания власти и продержался на престоле 9 лет.

Тут надо сказать о том, что в Ак Орде, в отличие от западной части государства, традиционно сохранялась власть ветви сыновей Джучи. Так, отец будущего хана Золотой Орды Тохтамыш Тойхожа был правителем Мангышлака. Тойхожа также представлял ветвь последнего сына Джучи Тукай-Тимура. Известно, что примерно в это время на Сыр-Дарье имел резиденцию и другой владетель по линии другого сына Джучи Шибана. В исторической литературе этот шибанид известен под именем Кара-Ногай. К сожалению, некоторые ученые (казахский исследователь Кузембайулы) связывают с ним название Ногайской Орды и этноним народа ногай. Однако, слишком он для этого малоизвестен. Более вероятно, что этот потомок Шибана, став беклербеем в Ак Орде, получил бытовавший титул Ногай, а добавление Кара (Чёрный, Могучий) было его собственным именем или характеризовало его воинские заслуги.

При выступлении Урус-хана на Сарай отец Тохтамыш Тойхожа отказался идти с ним, за что и был казнён, а Тохтамыш бежал и скрылся в Чагатаевском улусе, у Аксак Тимура. Среднеазиатский правитель дружелюбно принял молодого хана, всячески покровительствовал ему. После начала «великой замятни», Урус-хан фактически объединил Золотую Орду. Ему не подчинялся только основавшийся в Крыму Мамай, который опирался на генуэзский капитал и вошёл в союз с Литвой. Конечно, в этот период некоторые представители кочевой знати, недовольные правлением Урус-хана, мигрируя из центральной части и восточного крыла, находили приют в Крыму. Непоследовательно вела себя и знать больших городов, сосредоточенная на Волге, в Подонье, на Северном Кавказе и на берегах Азовского и Чёрного морей. В них проживали этнически и религиозно различные народы, насаждённая со времён Узбек-хана кочевая знать обросла родственными и другими связями с местным населением, при этом не хотела платить податей, желая политического обособления. Урус-хану всё же удалось подчинить их себе, посредством силы, уговоров, подкупа. Однако, эта знать не была надёжна, зачастую принимая сторону мятежного Мамаея. Было очевидно, что в Улусе Джучи государственная система управления изжила себя. «Вели-

кая замятня» продолжалась и после смерти Урус-хана. За короткий срок у престола Золотой Орды сменилось ещё около десятка ханов. Среди них известны такие имена, как Токтакия, Тимур-Мелик, Науруз, Черкес, Базарчи, Кутлук-ходжа и др.

Сообщения в труде Муин-ад-дина Натанзи вызвало немало разногласий в советской исторической науке. Видя, что географически владения Бату и его наследников не могли быть Кок-Ордой, Синею Ордой, левым крылом государства, учёный Г.А.Фёдоров-Давыдов предположил, что в восточных источниках разговор идёт о вторичном делении левого крыла Золотой Орды. Более детальное исследование провёл известный историк В.Л. Егоров. Он отметил, что деления на крылья – это чисто армейское понятие. «Таким образом, – пишет учёный, – в XIV в. традиционное деление на правое и левое крыло в Золотой Орде сохраняется только в отношении воинских соединений» [10, 161]. С таким определением можно согласиться, но надо сказать и о том, что знать правого крыла имела привилегии и преимущества на курултаях в мирное время, особенно при избрании хана всего государства. Хан же, находясь во власти, был обязан всячески благодарить своих избирателей. Пожалуй, перемещение ногайской знати в восточную часть улуса Джучи вызвало нарушения в традиционном управлении Золотой Орды и стало главной причиной возникновения «великой замятни».

С 1361 г., в течение двадцати лет более двадцати представителей разных ветвей потомков Джучи восходили на царствование в Сарае. И все эти восшествия сопровождались кровавыми стычками среди народа-войска. Конец «великой замятни» приходится ко времени прихода к власти Тохтамыша. Мангышлакский правитель своё восхождение к престолу начал с восточного крыла, именуемого Ак Ордой. Тохтамыш с помощью войск Аксак Тимура вторгся в Ак Орду и захватил основные области: Сыгнак, Сауран, Отрар. Против него выступил занимающий должность хана Золотой Орды Тимур-Мелик (в некоторых источниках его называют Тимурбеком) со своим беклербеем Балтычаком. В состоявшемся в 1378 г. сражении победил Тохтамыш, убив Тимур-Мелика и казнив преданного ему Балтычака.

Тохтамыш пытался склонить могущественного Балтычака на свою сторону, но беклербей потребовал немедленной смерти, чтобы остаться навечно преданным своему хану. Попытка уговорить

Балтычака говорит о том, что мангытский род, который он возглавлял, уже пользовался большим авторитетом среди кочевников, среди народа-войска. Интересно, почему при наличии большого количества членов монаршего рода Тимур-Мелик выдвинул на такой пост представителя кочевой знати? Видимо, уже в это время многочисленные и воинственные ногайские племена были сплочены и одержимы идеей прихода к власти в улусе Джучи. Об этом свидетельствует и то, что Тохтамыш вскоре склоняет на свою сторону старшего сына Балтычака Ису (Исабека), а затем и самого Эдиге. Тохтамыш опять-таки возводит Ису до ранга беклербея, второго лица в государстве. Став ханом в Сарае, Тохтамыш наводит порядок в государстве, временно сглаживает противоречия среди чингизидов и привлекает на свою сторону степную аристократию, уставшую от распрей чингизидов.

Нет необходимости в контексте задач статьи вдаваться в подробности сложных взаимоотношений Аксак Тимура и Тохтамыша, но причина нахождения мангытских биев при дворе золотоордынского хана, видимо, в следующем: пришедший к власти Тохтамыш попытался решить проблему несоответственного расположения военных крыльев. Об этом, пусть и не очень внятно, написано в анонимном сочинении «Родословная тюрков» (11, 207), относящемся к середине XV века. Правда, автор этой «Родословной тюрков» перестановку крыльев Тохтамышем связывает с поражением от войск Аксак Тимура. У Тохтамыша в правом крыле командовал некий Яглы-бай-бахадур из племени багрин (баарын), но хан для победы решил это крыло перевести на левый фланг. «Согласно указу, — пишет автор, — Яглы-бай-бахадур-багрин со всем илем (эле́м. — *И. К.*) перешёл на левое крыло и приготовился к бою» [11, 207]. Затем в сочинении описывается полуфантастическое сражение между Тохтамышем и Аксак Тимуром. Видимо, здесь автор опирается на фольклорные источники. Перед сражением Яглы-бай-бахадур требует, чтобы цепью связали его коня, т.к. во время битвы его воины бегут, и он один бьётся, не сдвигаясь с места, и героически погибает. Из этого отрывка ясно, что перемещение не способствовало победе и что произошла измена воинов. Всё это, похоже, отголоски реальных событий. По эпосу ногайцев племени баарын и ширин, которые впоследствии будут жить в Крыму, были сторонниками Тохтамыша и враждовали с домом Эдиге. Но в «Родословной тюрков» автор пытается объяс-



нить и суть перемещения крыльев: «С того дня улус багринов (бааринов. — *И. К.*) получил на курилтяях узбекских султанов место (*орун*) на левой стороне, которую на монгольском языке называют джунгар, а по-тюркски *сол гол* (сол кол), раньше же, подобно своим родичам — кунгратам, найманам, джалаирам, уйшунам и другим — это племя также сидело и бывало на правой стороне, которую на монгольском языке называют унгар, а по-тюркски *он кол* (онг кол). Причиной единства улусов является это...» (там же). Излагая эту суть, автор опять пытается объяснить, что перемещение крыльев делалось Тохтамышем ради победы. Для нас ключевым моментом здесь является то, что до Тохтамыша существовало несоответствие в обозначениях западной и восточной части Золотой Орды.

Для объединения ханства Тохтамыш в 1380 году разбивает обосновавшегося в Крыму Мамай. Мамай, хотя потерпел поражение от Дмитрия Донского на Куликовом поле, сохранял силу и влияние в западной части Золотой Орды. Уничтожив войско Мамай, Тохтамыш совершает поход на Москву (1382 г.), разоряет её и требует подчинения, уплаты дани. Затем предпринимает успешный поход на сибирские владения, в Закавказье, Персию. В то время земли в Закавказье считались владениями Аксак Тимура, при поддержке которого Тохтамыш получил власть. Неблагодарный Тохтамыш идет дальше, на Хорезм. В закавказском и среднеазиатском походах Тохтамыша, наряду с чингизидами, главным его эмиром называют брата Эдиге Исабека.

Дерзкие выпады Тохтамыша не могли не вызвать гнев Аксак Тимура, и могущественный полководец в 1391 г. предпринимает грандиозный тысячекилометровый поход. Войско Аксак Тимура через Тобол выходит к Яику, оттуда поднимается в верховья реки и, перейдя её, в районе современной Самарской области, вблизи речки Кундузчи, обнаруживает войско Тохтамыш-хана. Золотоордынский хан терпит сокрушительное поражение, но, видимо, не полное, т.к. Аксак Тимур не развивает успех и с большой добычей людского полона и скота возвращается обратно.

Эдиге перед этим походом находился при дворе Аксак Тимура. Из текста ярлыка Тохтамыш-хана, написанного польско-литовскому королю Ягайло, следует, что Эдиге был послан мятежными царевичами (чингизидами. — *И. К.*) в стан Аксак Тимура. По другим сведениям (Ибн Арабшах), Эдиге был вынужден бе-

жать от Тохтамыш-хана из-за дворцовых козней. Его харизматические качества: тонкий ум, смекалистость, храбрость, решимость — раздражали приближённых хана, и они всячески оговаривали, клеветали на него. Дошло до того, что Тохтамыш пригрозил ему казнью. Эдиге и его племянник, рождённый от его сестры, чингизид Тимур-Кутлуг, нашли приют в Самарканде и прожили при дворе Аксак Тимура около шести лет. Несомненно, что грозный завоеватель имел виды на Тимур-Кутлуга для замены Тохтамыша. Многие историки, и древние, и современные, считают, что Эдиге, чингизиды Тимур-Кутлуг, Кунче-оглан и многие мурзы, перебравшиеся в Самарканд, стали главными инициаторами первого похода могущественного завоевателя на Золотую Орду. Ибн Арабшах приводит даже слова Эдиге, обращённые к Аксак Тимуру: «Из Приволжской Орды богатства к тебе придут на собственных ногах...». Персидские же источники указывают на то, что беглецы из Золотой Орды были только лишь провожатыми во время похода. Автор замечательного научно-популярного очерка «Эдиге» Фатых Урманче считает, что поход спровоцировали, главным образом, «три известных исторических деятеля: Кунче-оглан (чингизид. — *И. К.*), Тимур-Кутлуг-оглан и эмир Эдиге» и приняли участие в битве на реке Кундузчи (14, 21).

По персидским источникам, Эдиге, перед началом похода Аксак Тимура, послал своих нукеров предупредить ногайские племена о вторжении войск среднеазиатского правителя. Об этом пишет и арабский историк Ибн Арабшах. По его сообщению, Эдиге предварительно «послал гонцов к своим родичам, соседям и племенам левого крыла, без ведома о том Тимура, чтобы они ушли из своих мест и откочевали из своих родных краёв, направляясь туда, где самый центр и местности до него (представляют) трудное сообщение и много опасностей, чтобы они, коли возможно, на одном привале не оставались два дня, и чтобы они (непрерывно) поступали так, иначе Тимур, застигнув их, рассеет их и погубит всех. Они последовали тому, что предписал Идеху, и шли не останавливаясь» (6, 532).

Предупреждение было своевременное, и родственные Эдиге племена сумели уйти в безопасные места. И прав Фатых Урманче, когда говорит: «Этот шаг Эдиге значит, что он даже вдали от родины не забывал о своих близких и единомышленниках и обратился в данном случае к весьма своеобразному пути спасения их»

(14, 21). Войско Аксак Тимура шло через территорию Ак Орды, и шедшие вместе с войском Тимур-Кутлуг и Эдиге, под предлогом, что они хотят собрать своих людей, отстали. Аксак Тимур во время поиска войска Тохтамыш-хана всё же послал людей к Эдиге, чтобы узнать, почему они не принимают участие в походе. Когда послы прибыли, то Эдиге, по сочинению Ибн-Арабшаха, ответил им: «Отправьтесь к вашему господину, облизывайте его руки и сообщите ему, что сроку нашего общения тут конец и что я (далее) не причастен ему, ибо страшусь Аллаха!» (6, 532).

Многие учёные отмечали, что в сочинении Ибн-Арабшаха были использованы устные рассказы. Я думаю, что если эти неуважительные слова в адрес грозного завоевателя были произнесены, то почему Аксак Тимур не пошёл против Эдиге и Тимур-Кутлуга? Наверное, эти слова были приписаны соотечественниками Эдиге позднее, когда он обрёл могущество в Золотой Орде. В создавшейся обстановке логичнее думать, что Эдиге, спровоцировав поход, объявил нейтралитет. И для Аксак Тимура, и для Тохтамыш-хана его нейтралитет был лучше, чем если бы он с войском Ак Орды принял сторону их противника. Но одновременно, например, для Тохтамыш-хана неучастие Ак Орды на его стороне выглядело изменой, о чём написано в «Родословной тюрков». Выглядело это изменой и для Аксак Тимура, о чём писали историки могущественного завоевателя на персидском языке.

Трудно утверждать, но можно предполагать, что до сражения на реке Кундузчи Эдиге вёл переговоры с Тохтамышем или же с братом Исой. В.В. Трепавлов, хотя и не уточняет времени установления соглашения, пишет о том, что Эдиге получил тархан (владение с налоговым иммунитетом) из рук Тохтамыша. В его владения стали стекаться кочевые племена. О прибывающих «вереницах множества людей» в юрт Эдиге пишет историк Ибн Арабшах. Очевидно, что Эдиге с Темир-Кутлугом, после сражения Тохтамыш-хана с Аксак Тимуром, обеспечили полную самостоятельность Ак Орды, а произошло это благодаря тому, что они спасли народ-войско от губительного похода среднеазиатского завоевателя. Цenia политический ум и полководческие способности Эдиге, кочевая знать приняла его сторону и стала стекаться в его юрт. Приблизительно такого же мнения придерживается и доктор исторических наук Фатых Урманче. «И Эдиге, — пишет татарский учёный, — когда он «отстал» от Тимура у себя на родине,

начал принимать новые шаги для осуществления своих давно задуманных планов. Осенью 1391 года Эдиге возвращается в свой родной Мангытский улус Золотой Орды и начинает жить там как правитель и единственный властитель этого улуса. В недалёком будущем из этого улуса возникнет знаменитая и мощная Ногайская Орда».

Тохтамыш-хан имел благое намерение сохранить былую мощь государства и предпринимал иногда разумные решения. После поражения на реке Кундузчи он понимает, что Ак Орда уже не будет ему надёжной опорой, и начинает приводить в порядок западную часть Золотой Орды. Для обеспечения безопасности он устанавливает мирные соглашения с бурно развивающимся польско-литовским государством, об этом свидетельствует его ярлык, написанный в 1393 году к Ягайло. Пытается наладить отношения с сельджукским султаном Баязидом и египетским султаном Баркуком, и добивается кое-каких результатов. В целях угоды потенциальным союзникам или в целях своего возвышения он предпринимает поход в Закавказье для возврата земель Улуса Джучи, потерянных ещё при Берке-хане. Воистину курица сама находит нож, которым будет зарезана. Даже если Тохтамыша подстрекали на этот поход люди из его ближайшего окружения, то не надо было иметь много ума, чтобы удержать свои аппетиты и не вызывать гнева столь сильного полководца, как Аксак Тимур. Узнав о вторжении Тохтамыш-хана в его иранские владения, Аксак Тимур выступает немедленно и гонит золотоордынское войско до самого Терека.

На северокавказской равнине (в 1395 г.) хан собирает подмогу от всех подчинённых народов. В источниках среди командующих войсками ни Эдиге, ни его брат Иса не фигурируют. Из кочевой знати был знакомый нам по первому походу чингизид Кунче-оглан, полководцы Бек-Ярык и Актау командовали донскими и приднепровскими степняками, среди которых особо выделялись конгыраты и кипчаки. Правитель Северного Кавказа Удурка командовал корпусом из горцев и воинами из кипчаков и асов, живущих на равнине.

На Тереке состоялось кровопролитное сражение, которое, благодаря своему военному искусству, Аксак Тимур выиграл. Тохтамыш-хан бежал с поля битвы. Один из корпусов самаркандского правителя преследовал воинов Бек-Ярыка до самого Узи (Днеп-

ра). Войско Аксак Тимура основной базой сделало предкавказские степи, и отсюда стали совершаться опустошительные завоевания всех областей Золотой Орды по правую сторону от Волги. Известные города Джулат, Маджар, Татартуп, Макас, Азак, множество крымских и волжских городов были разрушены до основания. Зимой войско предприняло поход на Хаджитархан (Астрахань) и Сарай-Берке. В тот год на Дешт-и-Кипчаке стояла суровая зима. Воины Аксак Тимура прошли по льду замёрзшей Волги. Золотоордынцы, уверенные в своей непобедимости, ни крепостных стен, никаких других оборонительных сооружений не строили, и их города оказались лёгкой добычей для врага. Хаджитархан и Сарай-Берке — крупнейшие города мира — были разорены, почти всё население уничтожено, оставшиеся в живых учёные, ремесленники, женщины и дети были уведены в плен. Многие пленные погибли от холода и голода.

Аксак Тимур в разрушенном Сарай-Берке оставил править чингизида Кыйгырчака, который находился при ставке завоевателя с самого начала похода. Свою жестокость среднеазиатский завоеватель объяснял тем, что он очищает землю этого государства от неверных, но на самом деле его воины убивали и грабили всех подряд. Фактически крупнейшие в мире мусульманские центры: Сарай-Берке, Булгар, Хаджитархан после этих событий не возродились уже никогда. Вместе с гибелью чиновничьего, торгового, ремесленного населения в Золотой Орде навсегда угасает традиция развития ремёсел, не возрождаются очаги культуры, религии, прекращается градостроительство.

Частично Аксак Тимур был прав, когда говорил, что вёл войну против неверных. В стране ещё немало оставалось язычников-кочевников, а в городах был большой процент христианского населения. Надо сказать, что среди христиан было немало тюрков из асов и половцев, а в самом Сарай-Берке располагалось даже православное епископство, к которому относились и христиане русских княжеств. Кроме того, Аксак Тимур уничтожил города Золотой Орды из-за того, что они являются экономической базой государства и одновременно источниками смуты, достаточно вспомнить его разрушение спорного города Хорезма, в котором жители присягали в верности то ему, то ханам Золотой Орды. В конце концов Аксак Тимур велел разрушить даже фундаменты строений и засеять это место просом. Правда, Хорезм после уничтоже-

ния опять возродился, и после смерти грозного завоевателя, в последние годы своей жизни в нём обосновался опальный Эдиге.

После двух опустошительных завоеваний среднеазиатского правителя нетронутым остается улус Эдиге, где он правил самостоятельно, держа при себе Тимур-Кутлуга для сарайского трона. Во время этих страшных войн в Ак Орде не только сохранилось подвластное население, но оно значительно увеличилось за счет беглецов из разорённого западного крыла. Опять-таки эти беглецы были из кочевого населения, т.к. жители городов и сёл вряд ли могли убежать от конных отрядов противника. И собственные, и прибившиеся кочевники были не только благодарны прозорливому беклербею, но уже при жизни боготворили и идеализировали его. Об этом откровенно свидетельствует сочинение Ибн Арабшаха. Знаменитый ученый попал в плен мальчиком, после взятия Дамаска среднеазиатским завоевателем. Он долгое время жил при дворе Аксак Тимура и использовал в своём труде рассказы тех людей, которые лично знали Эдиге. Он даже даёт портрет основателя династии ногайских биев. «Был он смугл (лицом), — пишет Ибн Арабшах, — среднего роста, плотного телосложения, отважен, высокого ума, щедр, с приятной улыбкой, меткой проницательностью и сообразительностью, любитель учёных и достойных людей, сблизился с благочестивыми и факирами, беседовал с ними в самых ласковых выражениях и шутливых намёках, постился и по ночам вставал (на молитву), держался за законы шариата, сделав Коран и сунну да изречения мудрецов посредником между собою и Аллахом всевышним» (6, 473).

В то время как Тохтамыш-хан становится беглецом и находит приют в Литве, Эдиге свергает Кыйгырчака и объявляет ханом Золотой Орды своего племянника Тимур-Кутлуга. Теперь почти 20 лет глава ногаев правит всем государством. Слава о нём распространяется на весь мир. Европейские авторы его называют «делателем королей» (Клавихо). Арабский историк Элайни приводит такой факт: «Начало его дела было такое: когда он, после умерщвления Тохтамышхана, как мы сказали, овладел землями (Дештскими), то при нём находился человек из рода Чингизханова, по имени Дервишхан, которого Идики поставил (над ними) в виде хана (на самом деле) власть да право приказывать и запрещать принадлежали ему (Идики)» (6, 532). Кстати, при Дервишхане в Золотой Орде чеканится монета, где на обратной стороне

ставится имя Эдиге (15, 54). Яркие характеристики предоставляют все восточные авторы. «Он, — пишет Ибн Арабшах, — водворял в султанство кого хотел и смещал его с него, когда хотел; прикажет — и никто не противится ему, проводит грань — и (никто) не переступит черту» (6, 472).

Эдиге предпринимает много усилий для возрождения Золотой Орды. С этой целью он требует от польско-литовского государства выдачи Тохтамыша, в результате чего обостряются отношения с этим государством. Хорошо известный истории знаменитый полководец Витовт выступает с войском и сторонниками Тохтамыша против Золотой Орды. Против него выступают и Эдиге с Тимур-Кутлугом. На реке Ворскла (в 1399 г.) состоялась кровопролитная битва, из которой победителем выходит Эдиге. В этом сражении погибают известные польские и литовские дворяне, много русских князей и даже немецкие рыцари. В это время польско-литовское государство активизировало свои действия в восточном направлении и подчинило себе многие западные и южные русские области. Историки отмечают заслугу Эдиге в приостановлении экспансии на русские земли (Н. Карамзин).

Окрылённое победой на Куликовом поле, сильное к тому времени Московское княжество совершило несколько набегов на ослабленные северные территории Золотой Орды. Особенно опустошительным был поход московского князя Юрия Дмитриевича в 1400 году, тогда подверглись разорению города на Средней Волге. В ответ на ряд безнаказанных набегов Эдиге в 1409 году собирает войско, в союзе с Великим князем Тверским Иваном Михайловичем доходит до самой Москвы и окружает её. Но в это время из Сарая приходит известие о подходе к столице войск сына Тохтамыша. Эдиге, получив крупный выкуп от Московского княжества, вынужденно возвращается на Волгу. До конца жизни могущественного Аксак Тимура исходит опасность повторного завоевания, но Эдиге применяет разные дипломатические приёмы, чтобы отвлечь эту беду. Но после смерти Аксак Тимура, при первой возможности, отвоевывает Хорезм и укрепляет эту границу.

Изыскания современных учёных свидетельствуют о том, что Эдиге занимался градостроительством, он даже хотел возродить разрушенный Сарай-Берке (Ф. Урманче). Ссылаясь на «Историю о Донском войске» А. Попова (1814 г.), В.В. Трепавлов приводит

старую казачью легенду о том, что Эдиге «из города Черкассы, называвшемся тогда Орн, перешёл на восточную сторону Азовского моря и между двумя рукавами Кубани построил замок своего имени Ада». Я думаю, что древнее название острова Ада (по-ногайски ада, атау означает остров) никак не связано с именем Эдиге или Атике. Но смысл в приводимой легенде вполне определённый, так как между основным руслом Кубани и её рукавом Кара-Кубанью издревле располагался ногайский город Капу (капу по-ногайски означает ворота). Некоторое время, при Дели-Султане, этот город был столицей Малых ногаёв, русские называли этот город Копыл. Если действительно Эдиге возрождал древний город Капу (Понтикапей, Ворота Понта), то, наверное, прекрасно понимал стратегическую ценность данного места.

За несколько веков сложился и сохранился устойчивый эпический образ родоначальника ногайских правителей. Эдиге воплощает идеал справедливого, мудрого, честного и храброго мужа, заботящегося о чести рода, о благополучии народа. В ногайском эпосе (главным образом, в прозаических преданиях) Эдиге, имеющий второе имя Кубыгул (Кубы-огул означает Богатырь-сын), выступает как *тореши* (установитель закона торе и ясак, судья). Он вершит суды и мальчиком в детстве, и глубоким стариком. Предания о судах Эдиге бытуют и отдельно от исторической песни, то есть фольклор сохранил для истории значимость его личности. Эдиге был при Золотой Орде Ногаем — верховным судьей.

Возможно, что эта должность, в зависимости от времени, называлась по-разному. К сожалению, источники не сохранили имена всех исторических лиц, исполнявших эти функции. При августейшем владыке Чингиз-хане и его сыновьях роль старшего судьи отводилась братьям и сыновьям. При Октае и Менгу эта должность была за Багу. В Золотой Орде долгое время судьёй был *Есу Ногай* (так имя зафиксировано в арабских хрониках), поэтому русские князья обращались не к хану в Сарае, а к «судье Ногаю». Если вновь обратить внимание на первую часть имени *Есу* (Иеси), то видно, что оно совпадает с именем отца Чингиз-хана Есугей (уменьшительно-ласкательная форма Есуке), который не был ханом и занимал должность, похожую на должность беклербея. Город, в котором проживал Ногай, назывался Исакчи (Иесакчи, Ясакчи), название означало: «город того, кто исполнял закон Яса», т.е. «город судьи».



Об Эдиге писали арабские, персидские, армянские, европейские, русские, польско-литовские авторы, и во многих сообщениях он характеризуется как устроитель закона Торе и Ясак. Это же подчёркивается в посланиях потомков Эдиге к русским правителям. Выше уже приводились строки грамоты Муса-бия, в которых Эдиге назван «судьей над судьями». Это обстоятельство напрямую связано с возникновением этнонима ногай.

Акордынская знать, после смерти Бердибека, боролась за возвращение её главному представителю прав Ногая, т.е. старшинства среди аристократии, что позволяло восседать на курултаях с правой стороны. До появления Эдиге высшую знать представляли чингизиды. Эдиге был удостоен такой чести из-за харизмы, силы, воли. Кажется, прецедент был создан в улусе Чагатая, где эмир, князь из племени барлас Аксак Тимур узурпировал власть и, отстранив чингизидов, стал даже самостоятельным правителем. Поэтому потомки Эдиге и ссылаются на духовного наставника Береке, который, видимо, внедрял в жизнь мусульманские догмы, где говорится об одной только божьей власти и равенстве людей.

В.В. Трепавлов в своей книге справедливо отмечает: «После смерти Эдиге его сыновья смогли удержать влияние мангытов в Улусе Джучи и монополизировать пост беклербека в татарских ханствах. Основная причина их удачной карьеры, кажется, — это инерция их великого предшественника». При этом учёный, к сожалению, умалчивает о ногайской знати, о ногаях, почему-то делит мангытов по принципу места проживания, как будто в Крыму, Большой Орде (другое название Тахт-эли), Казанском ханстве находились какие-то другие мангыты — не ногаи. Хотя тут же указывает, что занимающие пост беклербея в новообразованных ханствах являются представителями клана Эдиге. По всей видимости, такие противоречия в позиции ученого объясняются наличием притязаний ученых других тюркских народов на личность Эдиге и на одноимённый эпос. Несомненно, в результате массовой инфильтрации в соседние ханства, ногаи распространяли свой эпос, который становился достоянием культуры этих народов, но справедливо же при этом называть их ногаями, а не представителями племен, из которых уже сложился к тому времени ногайский этнос. Видимо, во внимание бралось то, что если ногаи будут именоваться в соответствии с родовой принадлежностью, вне этнической, то тогда легче будет обобществить имена

легендарных личностей, таких, как Эдиге и его потомки, объявить их героями истории и эпоса любого народа. В такой ситуации В. Трепавлов, из осторожности, мангытов в отпочковавшихся ханствах представляет чуть ли не как отдельное племя. Возможно, ученый подвергался давлению, и принципиальные формулировки в силу этого не сложились, помимо этого, еще не преодолено до конца соответствующее отношение, в частности, к эпосу «Эдиге», более 50 лет находившемуся под запретом. Только академик В.М. Жирмунский имел смелость в 1974 году издать свое великолепное исследование «Тюркский героический эпос», в котором представил правду о ногайском эпосе как отражении истории народа. Оценка позиции Вадима Трепавлова получилась такой еще и потому, что он, неоднократно ссылаясь на татарский вариант эпоса «Идегей», пишет: «В его татарском варианте Тохтамыш говорит Идегею: «Гай, татарин ты! От мангыта рождённый нечистый нагульный татарин...» (1, 63). А ведь в казанском тексте и на татарском (19, 21) и на русском (16, 15) языках Тохтамыш хан с этими словами обращается не к Идегею, а к его отцу Кутлыкя. «Гай син татар, гай татар, Мангыттан азган чал татар!» («Гай, ты татар, ты татар, от Мангыта представший седой татар!» – подстр. пер. И. К.), в данной цитате произносящий её Тохтамыш-хан сравнивает отца Идегея с чуждым народом татар. Хотя в русском переводе совершенно другой смысл: Кутлыкя предстаёт изгоем татарского народа. Конечно, можно сослаться на издержки перевода прекрасного переводчика Семёна Липкина, но очевидно, что смысл исказили те, кто составляли подстрочный перевод. Как тут не вспомнить книгу татарского учёного Фаргата Нурутдинова «Булгарский вопрос» (18)?! Эта книга состоит из двух частей: 1. «Как машина зла убивала народы» и 2. «Служилые татары, или Похитители Чингиз-хана с Идегеем» – наименование второй части ярко говорит о своём содержании. В.Трепавлов, с большой вероятностью можно утверждать, посвящен в эти факты.

Так называемые «крымские мангыты», предводителями которых были потомки Мансура, сына Эдиге, возглавляли ногаев. Они внесли в войсковую терминологию Крымского ханства даже должность *нурадина*, бытовавшую только в Ногайской Орде. Например, в Большой Орде (Тахт-эли) беклербеем состояли сын Эдиге Науруз и его потомки. Они, опять-таки, не возглавляли одних мангытов, их народ-войско представляли ногаи, состоящие

из разных родов и племён. Сын Эдиге Казый (Гази) оставался правителем в отцовском юрте, но одновременно был беклербеєм то у Кучук Мухаммеда, то у хана Джумадука; его вотчина называлась Мангытским юртом, и отнюдь не из-за того, что в нём поголовно жили одни мангыты, а из-за его собственной принадлежности к роду мангыт. В.В. Трепавлов это также не может не знать.

Понятно, что в официальных источниках обозначение нашего народа термином *ногаи* появляется во второй половине XV века (хотя сегодня это является спорным утверждением). Такое запоздалое появление в источниках является основной причиной кривотолков, разночтений. Но ведь известны примеры, когда целое тысячелетие народы фигурируют под другим, не своим именем. Взять хотя бы адыгов, широко известных под названием черкесы, или армян, у которых самоназвание *хаи*, казахов – *киргиз-кайсаки* вплоть до XX века. Хотя в венгерских источниках за 1285 год, в китайских источниках есть сообщения о «ногайских татарах». Но эти факты и не рассматриваются вовсе. По крайней мере, к моменту создания эпоса «Эдиге» под самоназванием *ногаи* находилось большинство кочевых племен в Золотой Орде.

Эдиге для своего времени был крупнейшим политическим деятелем. Например, – и об этом говорят многие учёные, – он прекрасно понимал, что раздираемая противоречиями Золотая Орда идёт к упадку. Зная, что в ханстве крепко живёт миф, идеализирующий потомство Чингиз-хана, он не мог открытыми действиями приняться за искоренение разлагающегося рода. Он не мог пойти по пути Аксак Тимура. Но в этой тяжелейшей обстановке он сумел создать видимость, что Золотой Ордой управляют чингизиды, а управлял сам, по собственному усмотрению. Одновременно он приложил много усилий для создания своего улуса, своего юрта, который служил надёжной базой для сосредоточения, а значит, сохранения военного потенциала всего ханства. Исключив сепаратизм, он придал своему улусу суверенное существование. Ногайская Орда (Мангытский улус) имела территорию с границами, управленческую вертикаль, своё войско – самое мощное в то время, сохранял налоговый иммунитет, имел развитые дипломатические отношения, городскую инфраструктуру, активные торговые связи с дальними и ближними странами, имел свою богатую духовную и материальную культуру, при этом никому не

платила дань. Вместе с тем на народе-войске Мангытского улуса или Ногайской Орды, лежала ответственность за состояние дел в других областях. Чингизиды, потеряв власть в центральном юрте, т.е. Ногайской Орде, создали Казанское, Астраханское, Крымское, Касимовское, Сибирское ханства, а ещё отпрыски царского рода, ушедшие казаковать, — казахские жузы и ханства кочевых узбеков. Потомки Эдиге, правители Ногайской Орды, до самого конца существования своего государства (начало XVII века) пытались вмешиваться в дела всех ханств, т.к. они помнили свои традиционные обязанности, функции со времен Ногая, своё место на курултаях справа от хана.

В Ногайской Орде в память о сыновьях Эдиге появились сугубо ногайские названия должностей нурадин и кейкуват, возглавлявших соответственно правое и левое крыло.

После смерти Эдиге, как и при его жизни, его потомки занимали ведущее положение в распадающейся Золотой Орде. Так, при существовании самостоятельного государства Ногайская Орда сыновья: Нурадин, Мансур, Науруз, Кейкуват, Казы (Гази) — являлись беклербеями (по-ногайски биями), т.е. соправителями, во всех отпочковавшихся государствах. Зачастую служа одному хану, они воевали с другим ханом, войско которого возглавляли их братья. Преданность хану считалась выше кровного родства. Служба хану приравнивалась верности Сыну Неба, долгу перед Отечеством. То же самое повторили их внуки и правнуки, вечные воины. Имена Окаса, Абаса, Темира, Хорезми, Мусы, Ямгурчи, Джанкувата, Дели-Агыса, Ших-Мамая оставили неизгладимый след в истории и песенном фольклоре Великой Степи.

Потрясающим явлением в истории народов Великой степи следует считать и то, что эпический образ Эдиге и его потомков на все оставшиеся времена доминировал в сознании кочевников Улуса Джучи и даже затмил в устном народном творчестве образ самого Покорителя Вселенной, августейшего владыки Чингиз-хана. Такое могло произойти из-за того, что необратимый процесс развития фольклора требует нового осмысления истории. Во многих вариантах эпоса, записанного у ногайцев, Эдиге приравнивается Чингиз-хану:

«...Я похваюсь: да равен я  
Чингизу одному!..» (20, 46)

По крайней мере, изучение содержания и логики такой эволюции героического образа — от Чингиз-хана до Эдиге должно быть плодотворным. На этом пути возможно еще не одно открытие.

## ЛИТЕРАТУРА

1. *Трепавлов В. В.* История Ногайской Орды. — М.: «Восточная литература», — 2001.
2. *Капаев И. С.* Бессмертная смерть. Ставрополь. — 2004.
3. Курмансеитова, А. Х. Князя Юсуповы // «Половецкая луна», № 2, 1992. — Черкесск
4. *Курмансеитова А. Х.* Ярлык Токтамыш-хана и могущественный князь Эдиге // «Половецкая луна». №1. 1992. — Черкесск.
5. *Торекулов Н.* Сто мудрых биев казахов // «Казах адабияты», № 7, 1993.
6. *Тизенгаузен В. Г.* Сборник материалов Золотой Орды. Т.1.,— 1884.
7. *Амин аль-Холи.* Связь между Нилом и Волгой в XII—XV вв. — М., 1962.
8. *Хакимов М.* Айкын тарих. Алматы. — 2006.
9. *Утемиш-Хаджи.* Шынгыс-наме. Алматы: Дайк-Пресс. - 2005.
10. *Егоров В. А.* Историческая география Золотой Орды в XIII—XIV вв. — М., 1974.
11. *Тизенгаузен В. Г.* Материалы Золотой Орды. Т. 2. — М., 1941.
12. *Фазлаллах Рашид-ад-дин.* Сборник летописей. Т. 1. Книга вторая. — М. —Л. — 1952.
13. *Валиханов Ч. Ч.* Собрание сочинений. Т. 2, с. 208. Алма-Ата, — 1961.
14. *Урманче Ф.* Эдиге. Очерк // «Половецкая луна». № 2, 1992. — Черкесск.
15. *Веселовский Н.* Хан из темников Золотой Орды. Ногай и его время. — ЗРАНОИФ, Т. XIII, № 6. — 1922.
16. Идегей. Татарский народный эпос. Пер., С. Липкина. — Казань, — 1990.
17. *Кочекаев Б. Б.* Ногайско-русские отношения в XV—XVIII в. — Алма-Ата. - 1988.
18. *Нурутдинов Ф.* Булгарский вопрос. — Оренбург. — 1993.
19. Идегей. Татар халк дастаны. Казань. — 1988.
20. *Эдиге.* Ногайская народная поэма // «Половецкая луна». № 1, 1991. — Черкесск.
21. *Руссев Н. Д.* Молдавия в «Темные века»: материалы к осмыслению культурно-исторических процессов // Stratum plus. Археология и культурная антропология. 1999. № 5.
22. *Пири-Рейс.* Морской атлас «Китаб и Бахрие». Электронная версия.



# *МЕЧ СУДЬБЫ*

ИССЛЕДОВАНИЕ  
О МАЛОЙ НОГАЙСКОЙ ОРДЕ







## Орак-эли <sup>1</sup>

Название моего аула Эркин-Юрт означает Свободное селение. Это название присвоено ему в тридцатые годы прошлого столетия, когда по всей стране переименовывались города и села, им давались новые названия, угодные большевикам. Но как до переименования, так и после него, по сей день, ногайцы привычно называют аул Орак-эли. Самое примечательное, что русскоязычное население, проживающее в ауле, по старинке называет его Ураковским. Да и железнодорожная станция носит название Ураковская. Иногда наше селение называют *Орак-аул*, т.е. аул Орака. Но когда так говорят, мы, односельчане, чувствуем, что совершается некое насилие над языком. Мы убеждены, что правильно аул надо называть *Орак-эли*, что означает *эль Орака*, родина Орака. И в старых, и в новых названиях аулов кубанских ногайцев только мой аул был удостоен добавления слова *эль* к своему наименованию. Это требует объяснения.

В современном ногайском языке слово *эль* означает родина, страна. В древности это слово имело более широкое применение, им обозначалось также совокупное проживание родов и племен. В исторической литературе часто встречаются названия: *эль кипчаков*, *эль мангытов*, *эль найманов* (В. Трепавлов «История Ногайской Орды»). В названные эли входило множество аулов, такие эли охватывали обширную территорию. В самих элях преобладало названное племя, т.е. кипчаки, мангыты, найманы. Территория в свя-

---

<sup>1</sup> Очерк «Орак-эли» в сокращённом виде публиковался в книге «Орак-эли Эркин-Юрт Ураковский» (Москва, 2015 г.) и ногаеведческом сборнике (Астрахань, 2015 г.).



зи с перекочевкой могла поменяться, но слово эль сохранялось. Часто название эль прибавлялось к имени владельца. Из ногайской истории мы знаем о бытовании у ногайцев крупных родоплеменных образований, например Чобан-эли, Навруз-эли. То же самое представляет собой наш Орак-эли. В былые времена в эти эли входили кочевые и оседлые аулы. Предки ногайцев не связывали свою малую родину с определенной территорией, местностью. Малой родиной считалось сообщество родственников, племя. Да и большая родина, Ногай эль, прежде всего подразумевала народ, сообщество племен, а не какую-то территорию. Земля считалась всеобщей, данной Богом Тангри. Тангри давал землю избранным им ханам, таким, как Атилла, Чингиз-хан, Джучи, Бату-хан. Если народ чтит этих ханов, и если люди показывали себя достойными наследниками, земля передавалась их потомкам. Она находилась в общем пользовании (как при коммунистах). У слабых ханов Тангри отнимал землю.

Откуда пошло название нашего аула Орак-эли?.. Безусловно, имя владельца связано с историей Большой Ногайской Орды, находившейся в Заволжье. Имя Орака часто упоминается в русских летописях, особенно в посольских книгах за 1536–1538 годы. В этих документах оно пишется Урак. В данной работе я буду употреблять оба правописания. Это касается и других исторических имён: когда касается документов, буду писать Урак, когда же касается ногайского произношения, эпических песен и фольклора, имя будет писаться как Орак. Даже сохранились тексты ряда грамот Урака к Ивану IV и от царя к Ураку. По родословной русских князей Юсуповых, имевших ногайское происхождение, Урак являлся сыном уллубия (великого бия, великого князя, правителя) Большой Ногайской орды, а тот был сыном знаменитого Мусы от его второй жены. Отца Урака звали Алшагыром, он избирался уллубием всей Орды в 1508–1517 годы. Имя отца (в русских источниках Алчагир) тоже неоднократно упоминается в дипломатической переписке ногайских правителей с русским царём. Алшагыр был братом известных ногайских правителей: Шидака, Ших-Мамай, Юсуфа и Исмаила. Но так как Орак родился почти на двадцать лет раньше их, ногайский фольклор его, племянника, ошибочно называет братом вышеперечисленных правителей. Такую ошибку могли делать и его современники: при жизни окружающие принимали его за брата, а не за племянника правителей, имя Урака часто упоминается рядом с именами его дядьев.

Эль Орака находился на Волге, в ближайшем соседстве с Московским государством. В договорных грамотах и в личных обраще-

ниях он неоднократно заявляет о своей дружбе и прочном союзе с московским царем. В этом отношении показательна цитата из «Ногайских дел», приведенная академиком В.М. Жирмунским: «А доколе помрем, а Волги не покинем, моя тебе правда то... Сами есмя ныне по лету кочуючи до Казани докочевали, и торговали есми, а в Казань дружбы для есмя не дошли, занеже то известное наше кочевище в Казани кочевати, и ты б о том на нас не помолвил, а Казанский царь нам извечный недруг, а твоя нам дружба гораздо сходится» (3, 447). Содержание договорных грамот Орака к русскому царю, а также содержание ответных грамот говорит о высокой политической значимости удельного владетеля. Но большее тому свидетельство – ногайский эпос о нём, сохранившийся прежде всего у ногайцев во всех регионах проживания, от Иртыша до Дуная, и в Турции, куда эмигрировали наши предки. Имя Орака хорошо известно и по песенному фольклору казахов и каракалпаков.

В исторических документах мало освещена деятельность Орака, и почти ничего не говорится о его смерти или гибели. Но на той территории, где проживал исторический Орак, сохранились топонимы, свидетельствующие о былой популярности ногайского батыра. Между Казанью и Чебоксарами близ деревни Ураковой одно из мест называется Ураковым перекастом; в 30 километрах от города Камышина на правом берегу Волги есть Уракова гора (Ураков караул). Вероятно, в этом месте находилась его ставка (3, 448).

Но больше всего данных о ногайском батыре в ногайском фольклоре. У ногайцев до сих пор в ходу поговорка: «Ногай болсань, Орак бол» («Если ты ногаец, то будь как Орак»). Орак является одним из главных героев ногайского героического эпоса, фольклористы записали и сохранили несколько вариантов исторических песен о нём. Во всех песенных произведениях его ещё называют Дели-Орак, т.е. Бесстрашный Орак. Такой эпитет народная память закрепила только за тремя героями. Это Дели-Агыс, Дели-Орак и Дели-Солтан. Поясним.

Дели-Солтаном называли известного в истории сераскира (сераскир – военный начальник, наместник крымского хана) кубанских ногайцев Султана Бакты-Гирея, который в начале 18 века был одним из лучших военачальников. Своими решительными действиями он максимально приблизился к созданию ногайско-калмыцкого государства на территории, которая впоследствии стала югом России. Осуществить эту идею помешала гибель Султана Бакты-Гирея от рук подосланных к нему убийц. Дели-Агыс же был

современником Дели-Орака и отличился в дерзком захвате Крыма вместе с полководцем Мамаем в 1523 году. Ногайский эпос приписывает и Дели-Ораку участие в знаменитом набеге на Крым вместе с Дели-Агьсом и Мамаем, хотя в исторической литературе этот факт не подтвержден. Эти трое были ближайшими родственниками: Мамай приходился дядей Ораку, Дели-Агьс был его двоюродным братом. В эпической песне «Орак и Мамай» все три личности участвуют в братоубийственной войне, вызванной младшим сыном Муса-бия Исмаилом. В названной песне Исмаил подговаривает слабоумного брата Калюв (Келмамбета) убить Орака. Калюв убивает Орака, когда тот молится в мечети. В действительности же Исмаил боролся со своим старшим братом Юсуфом. В основе этой борьбы была внешнеполитическая ориентация государства ногаёв, исход противостояния определил будущее Большой Ногайской Орды. Исмаил находился в явном и тайном сговоре с Иваном Грозным (*все знали об их сговоре, этого не скрывали. Но многие планы строились тайно.* – И. К.), а Юсуф проводил самостоятельную политику, входил в сношения с Казанским и Крымским ханствами. В 1554 году Исмаил открыто выступил против брата и во время битвы убил его. Захват власти Исмаилом вызвал кровопролитные схватки между ним и родственниками. В документах, связанных с этой борьбой, имя Орака не упоминается, зато часто упоминается имя его сына Казыя, как одного из опаснейших врагов Исмаила. Некоторые учёные допускают, что и сам Орак погиб от его козней, что события, описываемые в эпосе, соответствуют исторической действительности. Это допущение вполне правомерно. До воцарения на престоле в Орде Исмаил управлял правым крылом ногайского государства, а в это правое крыло входил эль Орака и, естественно, такой предусмотрительный политик, стратег, как Исмаил, не мог допустить присутствия у себя в потенциальных конкурентах столь легендарной личности. И вражда сына Орака Казыя с Исмаилом засвидетельствована в документах за два года до воцарения на престоле Исмаила. В мае 1552 года, ещё не будучи уллубием, Исмаил сообщал Ивану Грозному о том, что из Астрахани выехали люди и пристали к Казыю-мирзе, Уракову сыну. Исмаил, тогда еще нурадин, т.е. командующий правым крылом, о Казые отзывается неприязненно, называет его врагом, изгоем, «казаком», бежавшим из Ногайской Орды. Известный историк В. Трепавлов также ссылается на одного из первых исследователей Большой Ногайской Орды М.Г. Сафаргалеева, который, «опираясь на посольские кни-

ги, сообщает об одном из первых упоминаний Гази б. Урака в июне 1555 года в связи с убийством бывшего астраханского хана Ямгурчи: тогда же в первый раз говорится о газиевских людях на Крымской (западной) стороне Волги» (2). Из этих сообщений можно заключить, что сын Орака Казы с горсткой людей появился в тех местах, где будет в последующем сосредоточено известное государственное образование, по мнению почти всех российских учёных вначале называвшееся Казыевым улусом, а в дальнейшем Малой Ногайской Ордой.

Известный учёный ногаевед В.В. Трепавлов в работе, посвященной истории Малой Ногайской Орды (2), приводит такие данные по этому вопросу: “А нагаи Казыева улуса издавна з заволжскими нагаи (*польские источники Заволжской Ордой называют главное пост-золотоордынское государство Большую Орду, но в данном месте речь идёт о Большой Ногайской Орде.* – И. К.) одни были. Как учинилась рознь Казы мурзе с Ысмаилем князем, и Казыи с своим родом... почали кочевать на Крымской стороне меж Асторохани и Азова тому болши сорока лет” /6/ [РГАДА, ф. 89, оп. 1, д. 3, л. 42–42об.], т. е. ранее 1552 г.

В русских документах XVI в. Малая Ногайская Орда обозначалась как “Казыев улус”, в XVII в. его сменили “Малые Ногаи”, а затем “Малый Ногай”. Разумеется, русские не сами придумывали эти названия, а воспроизводили (переводили) их со слов ногайских информаторов. Тюркоязычные документы действительно именуют Юрт Гази улус и Кучук ногай (см., например: [РГАДА, ф. 127, оп.1, 1648 г., д.1, л. 406])...

Однако, с нашей стороны вопрос времени о первоначальности именованья подвергается сомнению. И вот почему. В атласе турецкого картографа Пир-Рейса от 1513 года отмечена территория Кучук Ногай (13). Только так именуется территория западной части главного осколка Золотой Орды – Большой Орды (Уллы Орда – Великая Орда) или, как её ещё называли, Тахт-эли (Престольная держава). Наверное, и мы по примеру В.В. Трепавлова, написавшего книгу «Тахт эли», будем пользоваться этим именованьем.

После распада Золотой Орды (14 в.) Тахт-эли претендовала на лидерство среди отколовшихся от нее ханств и охватывала большую территорию от границ Московской Руси на севере до Кавказских гор на юге и от границ Польско-литовского государства по Днепру на западе и до Волги на востоке. В.В. Трепавлов, ссылаясь на источники, даёт такую характеристику: «Д.М. Исхакову принад-

лежит наиболее подробное на сегодняшний день описание территориального расположения «Престольной державы»: между Волгой и Днепром и от Северного Кавказа «до границ Русского государства» (вслед за М.Г. Сафаргалиевым) и Казанского ханства с рубежом в районе рек Сура, Мокша, Цна, верховьев Дона; восточнее Днепра татары кочевали по рекам Самара, Овечья Вода (Койсу), Кобылья Вода (Йылкы-су); на Северном Кавказе граница проходила «под черкасами» – в районе Пятигорья, по реке Куме; Большой Орде принадлежали земли по Дону (район Азова), Хопру и Медведице; восточная граница скорее всего располагалась Восточнее Волги – может быть по Волжской протоке Бузан...» (15,11). Престольной державе принадлежали некоторые местности и за Волгой до границ Большой Ногайской Орды, включая территории бывших столиц Золотой Орды: Сарай-Бату, Сарай-Берке. Это обширное ханство в результате внутреннего разлада между претендентами на престол и военных действий со стороны крымского хана шло к упадку. Московские государи, входя в сговор с крымскими ханами и уллубиями Ногайской Орды в Заволжье, приложили немало усилий для падения Престольной державы. Конечно, и крымский хан, и ногайский уллубий и без того сами стояли за уничтожение этого государства, пытающегося вернуть былые права на гегемонию в Дешт-и-Кипчаке. Единственным сторонником Большой Орды Тахт-эли был польско-литовский король, но из-за своей отдаленности и нехватки военной силы он не смог поддержать большеордынских ханов. Первыми сокрушительный удар нанесли ногайский уллубий Муса и царевич Сибирского ханства Ибак, который, кстати, в хрониках тоже называется ногаем...

В 1480 году хан Большой Орды Ахмат с большим войском выступил против Руси. Этот момент в русской истории известен как «стояние на Угре». *(Тут я хочу сделать пояснение для читателя. Факты, кочующие из одного исследования в другое и ставшие хрестоматийными, я даю без ссылок. – И. К.)* Ахмат долго не решался перейти реку, на другом берегу которой его ожидала готовая к обороне русская армия. После продолжительного стояния, по одним сведениям, не дождавшись польско-литовской рати, по другим – получив тревожные известия из собственной ставки, Ахмат повернул в свои владения. Такое огромное войско содержать было трудно, и по возвращении в родные места оно стало самораспускаться. Ахмат остался с восемнадцатью тысячами воинов, и в это

время на его лагерь на Северном Донце внезапно напали Муса и Ибак. Видимо, нападение произошло под утро, т.к. Ахмат был задушен руками Ибака в царской палатке. По другим источникам, убийство совершил брат Мусы Ямгурчи. Здесь надо сказать, что беклербеем Ахмата, правителем правого крыла был Темир, двоюродный брат Муса-бия. Это его юрт (подвластная земля), его владения на карте Пир-Реиса 1513 года именуется Кучук Ногай. Подробности битвы, в которой погиб Ахмат, неизвестны. Во время выступления войска Ахмата вместе с ним были его братья. Темир вряд ли был в сговоре с Мусой и Ибаком, т.к. после разгрома он каким-то образом вывез детей хана в Крым. Хотя в исторической науке есть ещё одно мнение, но они менее убедительны, чем приведённые ранее. Они приведены в книге В.В. Трепавлова «Тахт-эли». Вот этот отрывок: «Мацей Стрыйковский в своей хронике объясняет провал кампании алчностью и интригами беклербека. Заволжский царь (Ахмат. – И. К.) стал-де на реке Угре, ожидая вестей короля Казимира, а тем временем московский князь прислал богатые дары и поминки «гетману царскому князю Тимуру». Тот стал убеждать царя отступить. Хан послушался, и «тогда Тымир гетман его, за подарки князя великого зарезал» Ахмеда» (15, 74). В.В. Трепавлов не доверяет этому сообщению и так характеризует его: «Приписывание Тимуру этого убийства для выгоды русских, видимо, имело довольно широкое и долгое хождение в тюркской среде. В 1549 г. правитель Ногайской Орды бий Юсуф также уверял Ивана IV, что «Ахмата царя брат наш (на самом деле дядя. – В. Т.), Темир князь, убил братства для з белым князем» (там же). Интересно, что эта, не подтвержденная другими источниками, смерть хана Ахмата находит косвенное подтверждение в ногайских преданиях. По ним Темир не убивал своего хана, но отправил ханские сокровища на Северный Кавказ через своего не наследного сына Бийногера Темирова (имя в данном случае подчеркивает статус сына, он являлся нукером бия). По историческим данным, Темир спас сыновей хана, привезя их во вражески настроенный Крым, но о сокровищах ничего не говорится.

После этого поражения Большая Орда не смогла восстановить былого могущества. Тем более, что в 1502 году еще один разгром учинил крымский хан Менгли-Гирей. До 1520 года делались конвульсивные попытки восстановить ханство. Более всех старался польско-литовский король, у которого укрывались наслед-

ники престола. Приглашенный на престол Тахт-эли Шейх-Ахмад не смог восстановить государство. После смерти Шейх-Ахмада, в 1528 году, правопреемниками правителя Престольной державы объявили себя крымские Гирейи, они ввели в титулатуру формулу «Великой орды великий хан». Однако стать правопреемником было не так просто. Под влияние Гиреев попали обширные западные территории Тахт-эли. И после разгрома в 1502 году, и позднее крымский хан переселял на полуостров из этих территорий, в основном, кочевое население.

Астраханский хан претендовал на большеордынские земли Среднего и Нижнего Поволжья. Ногаи, живущие вокруг Астрахани и на правой стороне Волги, были подвластны хану. В 1523 году в восточной прикаспийской низменности Тюменским улусом стал править двоюродный дядя Казыя Дели-Агыс, хорошо известный по ногайскому эпосу. Московский царь планомерно прибирал к себе северные территории Тахт-эли, он стал строить крепости за Окой и на Волге. Издревле жившие на Дону казаки, пополняя свои ряды за счет беглых крестьян с Руси и бесхозных христиан-кочевников<sup>1</sup> самой Большой Орды, создали войско и стали обретать полную независимость.

Первым атаманом казачьего войска Донского считается Сары-Азман, по происхождению ногаец.

Вот в такой обстановке в степях между Азовом и Северным Кавказом объявился Казы Ураков. На Северном Кавказе граница Тахт-эли проходила по верховьям реки Кумы «под черкасами» – в районе Пятигорья. Фамилию Казыя мы будем использовать в русском написании, таковой она сохранилась за всеми потомками, вплоть до наших дней. Исследователь А.А. Новосельский так объясняет его появление: «Казы мурза, не желая признать власти кн. Исмаила и не имея сил вступить с ним в открытую борьбу, долгое время скитался. По его словам, подобно «казаку». Московское правительство вступило с ним в переписку, стремясь привлечь его на свою службу и использовать его в качестве орудия для усиления своего влияния в орде. Но Казы мурза предпочел обосноваться с уведенными им из орды улусами «между Кабардой и Азовом в

---

<sup>1</sup> Когда не стало хана в Большой Орде, они стали не в состоянии примкнуть к новым феодалам. Часть из них уходила служить в Москву, часть шла в казачество, часть принимала ислам. Оставшихся без правителя брали в полон и превращали в рабов.

номинальном подданстве турецкому султану». В то время Казымурза сумел обеспечить устойчивые отношения с крымским царевичем Девлет-Гиреем. Это было выгодное и удобное для обеих сторон сожительство» (4,19–20). Однако говорить об изначальном массовом переселении из-за Волги, наверное, невозможно. Казы появился между Азовом и Северным Кавказом в 1552 году с 400 всадниками. И эта цифра, видимо, реальная.

В средние века, как, впрочем, и в любые другие времена переселение какого-либо народа связано с завоеванием, захватом силой территории или приглашением правителей этого края. Главное, что в первоначальный период большого и массового переселения из сильной, могущественной Большой Ногайской Орды состояться не могло. Такие передвижения были подконтрольны сторожам, начальникам крыльев и самому уллубию. К тому же передвижение было связано с переправой через Волгу, где тоже стояли служилые люди уллубия. Основной виновник падения Тахт-эли крымский хан старался взять под контроль срединные территории, но на установление полной власти у него не хватало сил. В Кафе (Феодосия) и Азове утвердились наместники (беи, паши) турецкого султана. А турецкий султан в то время считался властелином мусульманского мира. Крымские ханы, чтобы получить власть в своем ханстве, отправлялись в Стамбул, а в иных случаях султан сам находил из династии Гирея человека и назначал ханом на полуостров. Претенденты на престол в государстве Тахт-эли в свое время тоже пытались использовать эту методику и состояли в переписке с султаном, ожидая его благоволения. Казымурза не ездил в Стамбул. При каких обстоятельствах он виделся с наместником султана, да и виделся ли, никаких сведений не сохранилось. Но все ранние историки говорят о том, что он получил поддержку от турецкого султана, который также дал согласие на его проживание в землях между Азовом и Кавказскими горами. Однако, как явствует из состояния дел на территории бывшей Тахт-эли, это могло происходить иначе, без официального соглашения. Ногайская знать здесь почиталась и считалась своей. После 1480 года какая-то часть ногаев покинула предкавказские степи и ушла в Аккерман. Хотя такое определение, как добровольный уход, может быть, и не подходит. Так далеко не уходят по своей воле. Видимо, ногаи поддались уговорам, или им пообещали большие выгоды на новом месте. Но факт этот известный, что после похода султана Баязида II на Молдавское княжество в 1484



году крымский хан поселил «ногайцев, прибывших из предкавказских степей» (электронная версия «Истории Татар-Буннары») в Буджаке. Опять-таки, сообразно здравому смыслу, такие благодатные территории, как предкавказские степи, не могли пустовать. Где существовали форпосты Большой Орды Тахт-эли, оставалось оседлое и кочевое ногайское население. После разгрома ханов Тахт-эли и ухода большинства в Буджак, расплывенное по степям Предкавказья ногайское население ради собственного благополучия нуждалось в поддержке. Поэтому Казы мог заручиться поддержкой местных феодалов. Судя по всему, так оно скорей всего и случилось.

## ТАХТ-ЭЛИ – ГОСУДАРСТВО, ПРЕДШЕСТВОВАВШЕЕ МАЛОЙ ОРДЕ

Современные, да и ранние исследователи пытаются разобраться в этническом составе Дешт-и-Кипчака той поры. Разобраться они хотят, но разбираются сообразно сегодняшнему состоянию народа, ему в угоду. И в русских, и в западноевропейских документах средневековья жителей и Золотой Орды, и государств-преемников называли *татарами*. Например, жителей Большой Ногайской Орды величали этим названием, иногда уточняли, называя ногайскими татарами. Самое интересное при этом, что ни один народ и даже племя *татарами* себя не называл. В то время название *татары* присваивали народам, говорящим на тюркском языке. В царской России даже азербайджанцев называли татарами. Это было название из того же разряда, что *тюрки*, *славяне*, *немцы*. Что касается государства Золотая Орда, то, по крайней мере, кочевое население говорило на одном языке, на тюркском. Но поскольку слова *тюркский* тогда еще не было в употреблении, современники писали, что на *татарском*. Конечно, в этом языке были свои диалекты. Мне удивительно, когда некоторые историки, а под их влиянием и обыватели, говорят о ногаях как о новом этносе, появившемся в XV–XVI вв. Хотелось бы всех успокоить: ногаи были и остаются главным этносом многонационального государства Золотая Орда. История кочевников от времени правления Бату (XIII в.) до правления хана Тохтамыша (XV в.) – это история ногайского народа. На территории, отпочкававшейся от Золотой Орды Тахт-эли, в XV–XVI веках жили родственные ногаям Но-

гайской Орды кочевые племена, которые и называли себя ногаями. Те же найманы, кияты, мангыты, кипчаки, конграты и др., жившие в Большой Ногайской Орде в междуречье Волги и Яика (Урала). Дифференциация степного народа начала происходить в конце 14 – начале 15 веков. Первыми о своем этническом самоназвании, создав внутри ханства отдельную управляющую всем ханством Орду, заявили *ногаи*. Позднее этническое разделение обнаружилось и в фирманах, грамотах крымских ханов. Они стали писать: «Мои подвластные татары и бесчисленные ногаи...». Изначально под татарами крымские ханы подразумевали оседлое население: асов, хазар, остатков отуреченных готов и др., в Крыму их называли *татами*, т.е. *чужими*. Слово *tat* – одна из версий этимологии этнонима *tatar*. Из-за многовековой вражды с Эдиге и его потомками, чтобы отличать от ногаев, ханы стали причислять к татарам Крыма подвластных им ширинских и барыньских беев (бывших кочевников, к тому времени уже частично перешедших к оседлой жизни). Позднее периодически насильственно переводимые в оседлость ногаи тоже стали причисляться к татарам. В исторических документах XVI–XIX веков одни и те же люди, роды, племена вперемежку называются то татарами, то ногаями. Ранее в своих исследованиях («Бессмертная смерть», Ставрополь, 2004 г.) я писал об этом феномене, о псевдо-этнониме «татар», и не хотел бы возвращаться к этой теме. Но почему я вынужден вновь касаться этого вопроса? Да потому, что некоторые современные исследователи в угоду учёным вновь образованных народов (казанских татар, казахов) стараются исказить истинное положение дел в ту эпоху. Например, известный беклербей Темир, внук Эдиге, выходец из Большой Ногайской Орды, сначала был беклербеем в Астраханском ханстве при Касим хане, и только затем стал беклербеем государства Тахт-эли у дяди Касима хана Ахмата (ранее 1477 г.). Статус Темира соответствует сегодняшнему статусу премьер-министра, он пользовался большим авторитетом во всех соседних странах. То, что он в двух государствах становился беклербеем, соправителем ханов, связано не только с личными качествами этого высокородного феодала. Его опорой был народ-войско (ногаи), с которым вместе он находился в правлении ханств и которым управлял самлично. Перемещался беклербей в другое государство, перемещался с ним и костяк его народа-войска. Во времена Темира его братья и племянники состояли беклербеями почти во всех государствах, отколовшихся от Золотой Орды. И до Темира у ханов Тахт-эли беклер-

беями были его дядя, сыновья Эдиге: Науруз и Гази. Поразительно, но факт! Некоторые исследователи пытаются показать Темира другим мангытом, чем, например, его двоюродный брат, мангыт, уллубий Ногайской Орды Муса. Можно подумать, что при переезде с берегов Яика в Приднепровье Темир потерял свое кровное родство, стал представителем другого рода и даже другого этноса.

Надо сказать о том, что ногайский фольклор говорит о действительном положении в Золотой Орде, а затем и в ее правопреемнице Большой Орде Тахт-эли – говорит о превалирующем там одном ногайском народе. В знаменитой песне «Эдиге» и хан Золотой Орды Токтамыш, и мангыт Эдиге – представители одного ногайского народа. Сквозь века до нас дошло творчество выдающегося средневекового поэта Шал-Кийиза. Судя по дошедшим до наших дней произведениям, он жил в разных концах Дешт-и-Кипчака: и в Сарайчике на Яике, и на Северном Кавказе, и в Поволжье. В зрелые годы, когда ему было за пятьдесят лет, свои лучшие дестаны (поэмы) и толгау (поэтические сказы) Шал-Кийиз сочинил, живя в ханстве Тахт-эли при дворе беклербея (бия, князя) Темира. Сохранились два знаменитых толгау, в которых поэт обращается к своему правителю. В одном из них поэт призывает бия не совершать паломничество в Мекку, а все свои усилия направить на улучшение жизни народа. Поэт симпатизирует Темиру, в некоторых строках говорит о своих близких с ним отношениях (14).

Мой хозяин – Темир  
Он костры разводил  
И на льду средь зимы.  
Я хозяину был  
Как на сердце бальзам.  
И в тяжелые дни  
Был я сердцем ему,  
Все секреты свои  
Только мне поверял  
Мой хозяин Темир.

*(Перевод Ф. Сидрахметовой)*

Поэт, говоря в стихах о Темире, повествует о чаяньях ногайского народа. В исторических документах о ногайском правителе говорится как о крупном политическом деятеле. И если судить по историческим данным, он старался укрепить государство изнутри, а также предпринял ряд мер для упрочения дружественных связей

с Крымом. Так, он выдал свою дочь за крымского хана Менгли-Гирея, чем на какой-то срок отложил завоевание Тахт-эли правителями полуострова. Шал-Кийиз также неоднократно подчеркивал замечательные управленческие качества и человеческие достоинства бия Темира.

Темир эди биймиз,  
Тенгиз эди халкымыз,  
Тебирлерге калганда,  
Теньсилерге усайды  
Авыр ногай юртымыз.  
(Когда был бием Темир,  
Как море был многолюден наш народ,  
Теперь безродным достанется он,  
И, кажется, пропадёт  
Наш многострадальный ногайский юрт.

*(Подстрочный перевод И. К.)*

Как мы знаем из дальнейшей истории, так оно и произошло. После ухода из жизни бия Темира (1486 г.) в Тахт-эли начали стремительно сменяться ханы, разгораться ссоры между царевичами, ссоры превращались в кровопролитные стычки, и для народа наступили тяжелые времена. Пост беклербея в орде сначала занял племянник Темира Джанкуват (по кочевническим традициям престолонаследия), а затем сын Темира Хаджике (в ногайском фольклоре Азике Мансур). В эпических песнях ногайцев и в творчестве средневековых поэтов слабо отразились взаимоотношения основных виновников падения государства Тахт-эли – потерявших пассионарность и морально разложившихся чингизидов. Их безосновательное стремление к реставрации чингизидской власти, их амбиции расценивались народом как безумство. Ногаи видели, что единственным спасением для народа было устранение ханов. Такая мысль прослеживается в эпосе «Эдиге», окончательно сформировавшемся примерно в это время. Ногаи видели будущее всего Дешт-и-Кипчака в переустройстве государственности, и все претензии предъявляли главной силе в орде, ногайским биям (князьям), беклербеям, политическим деятелям, способным сохранить народ. Во времена беклербейства Азике, судя по историческим данным, народ жил в ужасных условиях, люди в одиночку и массами покидали территорию ханства. И это точно замечено в стихах великого ногайского поэта:

Мен Темирдинъ куьнинде  
Аргымак миндим тагалап.  
Мен Темирдинъ куьнинде  
Баллар иштим яткалап.  
Азике Мансур куьнинде  
Буга миндим нокталап.  
Азике Мансур куьнинде  
Быламык иштим булгалап.

(Во времена Темира я  
Имел лихого скакуна.  
Во времена Темира я  
И чаши с медом пил до дна.  
Когда пришел Азике Мансур,  
Пришлось быка мне оседлать.  
Когда пришел Азике Мансур,  
Пришлось похлебку мне хлебать.)

*(Перевод Ф. Сидихметовой)*

Власть ханов Тахт-эли была откровенно бессильна, но амбиции огромны. Даже усилия польско-литовского короля Казимира IV, направленные на восстановление государства Тахт-эли как орудия борьбы против Московского государства и Крымского ханства, не приносят результатов. Как говорилось, выступление Крымского хана Менгли-Гирея в 1502 году против хана Шейх-Ахмеда приводит почти к окончательному упадку ханства. Военному вмешательству крымского хана предшествовала ссора Шейх-Ахмеда со своим беклербеем (бей над беками), а беклербеем был тогда Тавекел, другой сын знаменитого Темира. Ногаи в большом множестве были переселены в Крым и, естественно, дополнили войско Менгли-Гирея. Менгли-Гирей наголову разбил двадцатитысячное войско Шейх-Ахмеда, захватил ставку, ордабазар (свиту, ханский торговый двор) и казну. После этого сокрушительного разгрома перешедшие в Крым мангыты стали главной опорой правителя полуострова. Видимо, с их переходом связано возникновение в Крыму должности нурадина (командующего правым крылом) по типу титулатуры в Большой Ногайской Орде. Остатки кочевого населения в Приднепровье, Приазовье и на кавказских равнинах находились в замешательстве: приобретать нового сюзерена в лице крымского хана они не очень желали, а свои большеордынские измельчали и были ни на что не годны. В своем обстоятельном исследовании

«Тахт-эли» известный ученый В.В. Трепавлов приводит такое интересное сообщение: «В 1564 г. русскому послу в Крыму Афанасию Нагому глава крымских мангытов Дивей заявил, что согласен для пользы московского царя воевать с поляками, но за это потребовал себе поминки такие же, что посылались «к деду моему Темирю князю, как... был дед мой на своем юрте в Нагаех». Нагой отвечал, что «жалованье великое» в старину шло Тимуру, «потому что был на своем юрте сам государь, а ты ныне служишь... у крымского царя». Но Дивей все твердил: «Дед мой Темир князь был на своем юрте в Нагаех», здесь же дается примечание автора: «РГАДА. Ф. 123. Оп.1. Д. 11. Л. 230, 230 об. Под «Нагаями» здесь подразумевается Кучук Ногай – Мангытский юрт в Тахт-эли. Подробно о мангытах в Большой Орде и Крымском ханстве см.: Трепавлов В.В. История Ногайской Орды» (1).

Как твердил знаменитый воин Дивей, мы тоже хотим повторить: «Дед мой Темир князь был на своем юрте в Нагаех», юрт этот находился в ханстве Тахт-эли в то же время, когда процветала Большая Ногайская Орда в междуречье Волги и Урала. А на карте Пири-Реиса юрт этот обозначен как Кучук Ногай, Малый Ногай. Действительно, надо же было различать две разных территории. Но это не разные мангыты и не разные ногаи.

Надо заметить, что имя Дивея-мурзы запечатлено в замечательном литературном памятнике «Послание Ивана Грозного Василию Грязному», и царь тоже называет Дивея ногаем. История этого «Послания...» такова. В 1572 во время набега русскими был пленен Дивей Мансур. Через год к крымским ногаям на Молочных Водах попал в плен сподвижник царя воевода Василий Грязной. В письме из плена к Грозному Грязной просил его выкупить или обменять на Дивея. Московский государь, высказывая недовольство опричниками, ответил воеводе: «...Хоть хан и говорит про Дивея, что он человек маленький, однако не хочет за тебя и ста тысяч рублей вместо Дивея: Дивей для него дороже ста тысяч: за сына Дивея он дочь свою отдал, а нагайский князь и мурзы – все ему братья; у Дивея и своих таких много как ты», – дав такую характеристику ногайскому полководцу, царь решил обмен несоразмерным (ж-л «Половецкая луна» № 3, 1993 г.).

Предкавказские степи и во времена Золотой Орды, и во времена существования Тахт-эли были хорошо обжитой территорией ногаев. Ещё до появления Казыя Уракова на Северном Кав-

казе оказались мурзы Мансуровы и Темировы, они основались в верховьях Лабы. Мансуровы родственники могущественного бия Темира (он сын бия Мансура, сына Эдиге). А Темировы вели фамилию от него же, Темира, возможно, что они происходили не от главной его супруги, т.е. были непрямыми наследниками. Всё время существования кубанских ногаёв Темировы были в тени, лишь упоминались среди тохтамышевских мурз. Это и понятно! Другая ветвь, Ураковы, Мамаевы, Шейдяковы происходила от другого сына Эдиге – Нурадина. По народным преданиям, именно с Темировыми связано попадание сокровищ Золотой Орды на Северный Кавказ. Но чтобы объяснить приведение столь обширного описания, назову его причину. А причина его в заглавных абзацах исследования «Малая Ногайская Орда» известного историка В.В. Трепавлова. Цитирую: «Особняком стоят единичные, не сообразующиеся с документальными фактами суждения о формировании Малой Орды на базе обособившихся улусов джучидского беклербека Ногая (см.: [Евстигнеев, 1995, с. 79; Vernadsky, 1953, р. 190]). Равно как не существовало “западных ногайцев”, изначально якобы кочевавших отдельно от заволжских ногаев и составивших основу Малой Орды (см.: [Сикалиев, 1994, с. 43])...»

«Дед мой Темир князь был на своем юрте в Нагае», – так и хочется третий раз повторить приведённые самим же В.В. Трепавловым слова знаменитого воина Дивея, погибшего в царском плену. Юрт этот находился на западе от Большой Ногайской Орды и охватывал территорию от приднепровских степей до предгорий Северного Кавказа. Ещё западнее буджакские, аккерманские ногаи! Темир жил в XV веке, а его внук Дивей в XVI веке. Сам Иван Грозный воочию видел и пленил Дивея, и держал в темнице из-за того, что он мог доставить немало вреда его государству.

Высказывание В.В. Трепавлова опять-таки связано с неизученностью истории Малых ногаёв. Исследователям Малой Ногайской Орды достаточно хотя бы проникнуться составом племён и родов кубанских ногайцев, оставшихся в аулах, – главном остатке Малой Ногайской Орды. По воле судьбы кубанские мурзы при первых российских переписях своих подданных использовали родовые этнонимы. Так, представители племён найманов, кипчаков, кунгратов, керейтов, уйсинов и т.д., соответственно записаны под

фамилиями: Наймановы, Купчаковы, Кумратовы, Керейтовы, Исуновы и т.д. Приведенные названия племён характерны и для населения Большой Ногайской Орды. Поэтому были ли именно предки этих племен на Северном Кавказе до создания Малой Ногайской Орды? Утверждать это некорректно. Легче выявить те племена и роды, которые вовсе отсутствовали в Орде за Волгой. К примеру, в составе родов в моём Орак-эли, а это родовой эль самого Казыя Уракова, есть довольно любопытные этнонимы. В самой сердцевине аула проживал и наш род Капаевых, который принадлежал племени *есеней*. Имя нашего племени закрепилось за речкой Есенею в низовьях Кубани, недалеко располагался и аул Капай. Фамилия Битлевы – от этнонима, который несёт в основе название речки Битли на нижней Кубани. В нашем ауле есть фамилии, происходящие из известных науке этнонимов. Это такие исторические этнонимы, как *бут-ас* (фамилия Бутасовы), *тауз* (фамилия Таузовы, этноним сохранился от названия известной крепости Тауз, разрушенной Хромым Тимуром в XIV в.), *кули* (фамилия Ключевы, этноним сохранился от названия крепости Кули, также покорённой Хромым Тимуром), *кокой* (фамилия Кукаевы, Кокоевы, от этнонима западных кипчаков), *кысыр* или *акасыр* (фамилия Ксировы, от известного хазарского этнонима), *сирак* (фамилия Суюновы, но их тамга называется сирак, соответствующая скифскому этнониму), *кара-сирак* (фамилия Карасираковы, от скифского этнонима), *мыкыс* (фамилия Мхце, она имеется и у абазин, этноним остался от загадочного названия крепости М.К.С. в Балкарии, также покорённой Хромым Тимуром), *баракай* (фамилия Баракаевы, от этнонима западных кипчаков), *баис* (фамилия Баисовы), *кара-ас* (фамилия Карасовы, от этнонима исторических асов), *ольшин* (фамилия Ольшуновы, от этнонима *олишин*, *алишын* западных кипчаков), *булкай* (фамилия Булкаевы, от хазарского этнонима). В других кубанских аулах представляют большой интерес такие роды, как *булгар*, *кубек*, *элькобан*, *матакай*, *кумук*, *акси*, имеющие древние тюркские корни, явно относящиеся к раннему средневековью.

Ногайский учёный Д.С. Кидирниязов приводит и такие данные. Процитирую их со всеми ссылками: «В «Песне об Эдиге» говорится о переселении части ногайцев из Крыма «...к подошве Кавказских гор» уже в период Мамай (Семёнов Н. Туземцы Се-



веро-Восточного Кавказа. С. 393–394). Так, рядом с современным с. Плиево Назрановского района Республики Ингушетия стоит мавзолей «Борга-Каш», построенный в 808 г.х. (29 июня 1405 – 17 июля 1406 г.) и где похорнен ногайский владетель Бек-Султан, сын Худайнада (Виноградов В.Б., Мавзолей Борга-Каш и ранняя история ногайцев. Проблемы этнической истории народов Карачаево-Черкесии. Черкесск, 1980. С. 6,8,11). Некоторые исследователи размещают ногайцев в XV в. в районе Маджар, а к 1490-м и в Дагестане (Виноградов В.Б., Нарожный Е.И. Дискуссионные проблемы ранней истории ногайцев. Основные аспекты историко-географического развития Ногайской Орды. М.: Терекли-Мектеб, 1991. С. 17; Волкова Н.Г. Маджары. Кавказский этнографический сборник. М., 1972. С. 5). В русском документе 1492 г. говорится о том, что часть ногайцев «поочевала к Пятма горам, под Черкасы» (сб. РИО. СПб., 1884. Т.41. с.167).

Много исторических свидетельств о том, что низовья Терека являются «старыми ногайскими кочевьями», они будут приведены и мной в дальнейшем. В документах 1535 года упоминается и имя Урака, отца Казы, воевавшего с горскими черкасами вместе с Кошум-мурзой, Исмаилом, Кельмагметом и другими «мелкими мурзами» (5, 106).

Доведу до конца цитату В.В. Трепавлова: «По единодушному мнению специалистов и по сведениям источников, которые приведены ниже, исход подданных Гази из Ногайской Орды на запад случился только в связи с междоусобными раздорами, без какой-либо опоры на «западных ногайцев» (2). Ногаи же Крымского ханства, действительно проживавшие к западу от обеих Орд, ни принимали никакого участия в складывании Казыева улуса». С такой формулировкой трудно согласиться. Чувствуется туманность в самом определении. Смотря как рассматривать *участие*. Ведь дать добро – это разве не участие? Вхождение в Орду – это разве не участие? Кроме того, в огромном труде «История Ногайской Орды» В.В. Трепавлова *ногаи Крымского ханства* представлены вообще *мангытами*, об их идентичности с историческими ногаями можно только догадываться (1). В заключение этих рассуждений надо сказать о том, что создать новое государство не так просто. Малые ногаи, как и Астраханское ханство, были право наследниками Большой Орды Тахт-Эли.

## АСТРАХАНСКАЯ КАРУСЕЛЬ

Прежде чем ясно представить себе картину возникновения нового государственного образования, мне необходимо коснуться некоторых событий, предшествовавших ещё в одном пост-золотоордынском государстве, которое именовалось Астраханским ханством. Как говорилось многими известными историками, на которых часто ссылается и В.В. Трепавлов, возникновение Малой Ногайской Орды прямо связано с ликвидацией и Астраханского ханства.

Надо сказать, что исторические сведения об образовании этого ханства довольно туманные. Известно, что с 1502 года, когда крымский хан Менгли-Гирей разгромил Тахт-эли, город Астрахань стал пристанищем для чингизидских ханов, и даже представлялся частью оставшегося юрта Тахт-эли. После разгрома ещё делались попытки сплотить оставшиеся силы бывшего государства, но внушительное поражение от крымского хана и упорное нежелание правителей Московского княжества и Большой Ногайской Орды не давало этого сделать. Для возрождения могущества, а также для дальнейшего существования потомки ханов Тахт-эли стремились утвердиться в Астрахани – в единственном оставшемся для них стратегическом месте, связанном с выгодными географическими и природными особенностями. По данным историка И.В. Зайцева, написавшего книгу «Астраханское ханство» (6), после 1508 года первым ханом Астраханского государства стал Абдул-Керим (см. книгу И.В. Зайцева «Абдал-Керим»). Отхлынувшие из Тахт-эли и исконно жившие вблизи Астрахани ногаи совместно с правителями Большой Ногайской Орды имели определяющее значение в вопросе, нужно ли избирать или смещать хана в новом государстве. Историк М.Г. Сафаргалиев сообщает о том, что астраханский хан обязался брать одного из ногайских мурз (*старших мурз. – И. К.*) в качестве старшего эмира (*беклербея, соправителя. – И. К.*) и платить ногайским мурзам ежегодно по 40 тысяч алтын. И астраханцы платили до самого падения Астраханского ханства (10). Теперь Астраханское ханство, будучи наследником Тахт-эли, продолжало представлять серьёзную угрозу для усиливавшегося Крымского ханства. После 1502 года Москва опасалась дальнейшего усиления Крымского хана. Московское правительство зорко следило за пост-золотоордынскими государствами и, конечно, боялось резкого усиления в любом из

них. Ногаи жили во всех этих государствах и, что особенно важно, представляли главную их военную силу. Но дело в том, что в это время они не могли объединяться ни по этническому, ни по религиозному признаку. Миссию объединения хотели взять на себя монархи. Однако окончательно деградировавшие чингизиды, потеряв здравый смысл, не желая реально оценивать свои силы и способности, соперничали друг с другом. Новый Астраханский хан Абдул-Керим не стал исключением. В 1509 году с коалицией своих ногайских мурз и мурз Большого Ногая он выступил против Менгли-Гирея. Инициатором похода источники называют служившего хану Дели-Агыса сына Ямгурчи, яркого противника Крыма. Крымское войско возглавил сын Менгли-Гирея Мухаммед-Гирей. В 250-тысячном войске Мухаммед-Гирея по изначальному принципу верховодили Ширинские и Барыньские мурзы, но численностью и боеспособностью выделялись примкнувшие после разгрома 1502 года ногаи под предводительством брата знаменитого Темира Мангыта Азике (Хаджике), сына Мансура. Войско астраханского хана было повержено. И опять последствия были ужасающими. Ногайские улусы были ограблены, было уведено бесчисленное множество скота, по свидетельству русских послов, самих плененных ногаев гнали через Перекоп целых двадцать дней. Это было уже третье крупное переселение ногаев на полуостров. После смерти Менгли-Гирея восшедший на престол в 1515 году Мухаммед-Гирей I продолжает политику отца, он также обуреваем идеей объединения золотоордынских земель и утверждения своего рода во главе нового ханства. Первоочередной задачей он ставит захват Астрахани и уничтожение тамошнего клана чингизидов. Продолжает покорять близлежащие к Крыму ногайские улусы, входившие в Тахт-эли. В 1515 году идёт на них, доходит до Миуса (река Миус и Кальмиус в Донецком бассейне). Большая часть ногаев успевает бежать за Волгу, но того, кто остался, он опять уводит в Крым. Массовым уводом ногаев из Тахт-эли крымские ханы решали вопрос населения своего ханства. Ещё до походов самого Менгли-Гирея на полуострове разразились неимоверные эпидемии, число жителей сильно сократилось. С другой стороны, таким образом Гирей опустошали территорию, бывшую вражеской, т.к. страх возрождения главного государства чингизидов для них был велик. Уход ногаев из мест старого половецкого обитания повлиял на всю остальную жизнь этого региона, прежде всего способствовал росту новых казачьих поселений и появле-

нию русских крепостей в Междуречье Днепра и Волги. Зато Крым значительно пополнился ногайскими племенами. По наущению турецких наместников это население приводили к оседлости: сжигались войлочные дома, отбирались лошади и скот, строились мечети, религиозные учреждения, караван-сарай. Надо сказать, что и во времена Золотой Орды Крым процветал – это был крупный торговый и культурный узел. Во время нашествия Хромого Тимура эта земля подверглась разрушениям. Но традиции были сильны, и она возрождалась. В морских городах находились резиденции турецких наместников. По морю прибывали купцы из Турции, они продавали свои товары и увозили из Крыма зерно, продукты животноводства, лошадей, скот, невольников. Очень оживлённо сотрудничали и представители религиозных общин. Развернулось строительство медресе, школ при мечетях, ханак, скитов для различных религиозных обществ. Победоносные войны приносили деньги хану, да и султан, считая ханство стратегически важным центром в своих владениях, ценил его и предоставлял хану денежные субсидии. Крымский полуостров становился похожим на турецкие владения. Здесь разрастались поселения, стали расцветать ремёсла, крымские базары притягивали к себе купцов из Европы и многих стран мусульманского Востока. Важно отметить и собственное усердие хана. При Мухаммед-Гирее I Крымское ханство стало обретать некоторое могущество, он стал уделять внимание своему войску, порядку в нём, содержанию, вооружению. Вновь заселённые на полуостров ногаи стали составлять основу его армии, и он всячески потакал им. Ногаи вне Крымского полуострова, живущие на западном Причерноморье и в степях Приазовья, будучи в зависимости от него, тоже были благосклонны к хану и охотно присоединялись к его войску. Крымский хан понимал выгоду дружбы с ногаями. Это был народ-войско, это была армия, не требовавшая содержания. Ногаи были на конях, при оружии, в любое время они были готовы идти в поход. Другим государствам в это время не так просто было содержать армию, на это требовались большие денежные расходы.

Крымский хан стал влиять и на политику близлежащих государств. В 1521 году в Казанском ханстве был смещён с ханского престола русский ставленник Шейх-Али. Возможно, что за смещением стояли люди крымского хана. По согласию с местной знатью из Крыма был послан на ханствование брат Мухаммед-Гирей Сахиб-Гирей. В Казани тоже, как и во всех пост-золотоордынских

государствах, использовалась ногайская сила, беклербеем назначался представитель дома Эдиге. Конечно, вмешательство крымского хана в Казанские дела было не по вкусу знати в Большой Ногайской Орде, но в это время её правитель не мог поддержать своих соотечественников в Казани. Большая Ногайская Орда вела войну с казацким (казахским) ханом Касимом, до этого захватившим столицу Сарайчик. Поэтому обосновавшаяся в Казани военная ногайская знать особо не препятствовала восхождению на престол ханства Сахиб-Гирея, но и не была в восторге от прибытия представителя давнего недружелюбного клана. Окрылённый этой успешной акцией, Мухаммед-Гирей вместе с братом Сахиб-Гиреем совершает поход на Москву. Он даже приглашает для участия в нём астраханского хана. Хан не отвечает на приглашение, а напротив, пользуясь отсутствием Мухаммед-Гирея, нападает на полуостров. Их небольшой отряд угоняет скот и захватывает большое количество пленных. Вероятно, астраханцы возвращали родственные семьи, ранее угнанные Мухаммед-Гиреем. Вернувшись из похода на Москву, Мухаммед-Гирей решает отомстить за коварное нападение, и хочет осуществить свою заветную мечту воссоединить Астрахань с Крымом. Для крымского хана складываются довольно подходящие обстоятельства. В апреле 1521 года будущий уллубий Большой Ногайской Орды Шидак (Сеид-Ахмед) идёт войной на контролировавшего Астрахань брата Шигыма (Ших-Мамай), а убив его, прибирает себе его улус. В этой битве Шидак убил и астраханского хана Джанибека, и его сына Мусафара, а вместе с ними ещё семерых царевичей.

В конце зимы 1521 года умирает казахский хан Касим. Вся территория Астраханского ханства, кроме самой столицы, стала зоной влияния Шидака. При жизни Касима постоянно рассматривался вопрос объединения Казацкого ханства с Астраханским. Но из-за того, что в Астраханском ханстве преобладало влияние ногайской знати, а ногайская знать не хотела подчиняться Касиму, переговоры велись тайно. После смерти Касима Большие ногаи изгоняют его людей и продолжают преследовать остатки войска на востоке.

Тут необходимо ещё раз сказать о том, что ногаи являлись основным населением Астраханского ханства. В самой столице жили представители разных национальностей, это были чиновники разных ведомств, торговые люди и ремесленники, работники по найму. Это были персы, бухарцы, евреи, кавказцы, казанцы, тума. Но

основная часть астраханцев были юртовские ногаи. Они жили осёдлой жизнью, являлись выходцами из Большой Ногайской Орды, из Тахт-эли, включали в свой состав остатки прежнего тюркского населения. Они проживали в домах. Вот как характеризует их посетивший Астрахань в конце XVII века Корнелий де Бруин: «Их слобода вся почти построена из земли и глины, которые сушат на солнце и делают из них камни или кирпичи. В этих постройках Татары (*расширительное употребление названия для обозначения разных тюркских народов, таких как ногайцы, туркмены, казахи и др.* – А.В. Сызранов) живут зимою, летом же в поле, на открытом воздухе.» Все жители столицы подчинялись хану, хан покровительствовал им. Ногайская же знать имела избирательное право и сама возводила хана, но при необходимости, когда хан не устраивал, могла и свергнуть его. Чаше на непослушание и смуту подбивали сами чингизиды, претендующие на трон. Как говорилось, ногайская знать от хана имела выход, дань, особую плату, потому они и проявляли заинтересованность. Кроме того, некоторые знатные мурзы имели доходы от торговли солью, рыбой, взимали пошлины с привозных товаров. Ногайское население сбывало в Астрахани и товары собственного производства. Они продавали лошадей, овец, быков, продукты животноводства. Город для них был выгоден с экономической стороны. Поэтому, чтобы не создавать разруху, Шидак и не решился брать Астрахань. Конечно, для штурма столицы необходимы были и плавательные средства, и пушки, и огнестрельное оружие. Затея была трудная для войска, сплошь состоящего из конницы.

Был ли Шидак в сговоре с будущим астраханским ханом Хусеином или нет, неясно. Но причина для устранения существующего Джанибека была довольно веская. Позднее посол хана доносил в Москве слова Шидака о том, что Джанибек хан «неправду учинил» и из-за этого поплатился жизнью. Скорее всего, речь шла о состоявшихся переговорах Джанибека с казахским ханом Касимом об объединении.

Мухаммед-Гирей трезво оценивал ситуацию. Он понимал, что ногаи реальная военная сила, понимал и то, что в силу своей многочисленности они являлись естественным компонентом для объединения. Хотя, как я уже говорил, этническая близость в те времена не столь важна. Ногаёв было много. Фактически и в Крыму с учётом переселённых Менгли-Гиреем ногаёв превалировало ногайское население. По примеру отца Мухаммед-Гирей почти на-

сильно переселил на полуостров значительную часть ногайского улуса Мансурского ответвления потомков Эдиге. Поднял статус Мансуровцев, и они стали считаться на одном уровне с главными кланами Крыма. Он также при захвате Сарайчика Касимом принимал в Крыму бежавшего из Большой Ногайской Орды отца Орака Алшагыра и самого Шидака. Мухаммед-Гирей не жалел средств на привлечение ногаёв, так, на Алшагыра он тратил «1000 алтын за 10 дней» – огромную сумму по тем временам. Приближение больших мурз ногаев и вообще сближение с ними вызывало возмущение ближайшего окружения крымского хана. Конфликт получил своё дальнейшее развитие, когда хан достиг своей мечты и захватил Астрахань. Мухаммед-Гирей после захвата города начал поощрять состоявших в его войске ногайских мурз. Крымцы выразили открытое недовольство этим. Сыновья хана Казы-Гирей и Бахты-Гирей стали наносить оскорбления ногаям и вели себя «неподобающим образом» в захваченной столице. Хан осудил поведение сыновей и наказал виновных. Царевичи и некоторые крымские мурзы покинули город, оставив хана с частью войска. Предводители ногаёв Мамай и Дели-Агыс сначала предложили нагнать беглецов и подвергнуть наказанию. Но Мухаммед-Гирей не посчитал нужным это делать. Возможно, что дальнейшие события развивались спонтанно. Сначала Мамай уговорил хана вывести воинов, т.к. они начинали бесчинствовать, применять всякие насилия в отношении горожан, а за них вступались местные ногаи. Дели-Агыс, который представлял астраханских ногаёв, найдя поддержку у других мурз, выразил их мнение: «Если они (крымцы) сейчас, когда мы не жалея своей жизни, помогли взять город, что они будут вытворять после утверждения во власти их хана?!» Рассудительный Мамай правильно понял смысл сказанных слов. Той же ночью ногайскими предводителями было решено покончить с ханом. Обстоятельно описавший «астраханскую катастрофу» известный ногаевед В.В. Трепавлов в качестве причин её попытался выделить три наиболее существенных фактора. Первый фактор – это противление «агрессивной политике Мухаммед-Гирея». За основу он берёт подробное повествование о ногайско-крымском конфликте, принадлежащее С. Герберштейну. «Из его изложения следует, что крымский хан, проведая обострение противоречий между Россией и Литвой, возомнил себя сильнейшим государем, и его охватило «страстное

желание расширить свою державу». Он взял в союзники «ногайского князя Мамаю», вместе с которым занял Хаджи-Тархан. Другой «ногайский князь Агиш, двоюродный брат Мамаю, стал упрекать того за опрометчивую помощь завоевателю, «ибо при его безумном нраве, может статься, он повернёт оружие против него и брата, сгонит их с царства и либо убьёт, либо обратит в рабство» (1, 166–167). Вторым фактором В.В. Трепавлов считает «антикрымский настрой ногаев». Он считает, что фактор существовал с момента создания Крымского ханства и сохранялся до самого его падения в конце 18 века. «Зная об этом настрое, Мухаммед-Гирей предпринял ряд уловок, чтобы войти в сближение с ногаями, и до захвата Астрахани ему удалось сохранить это сближение, но во время захвата города ногаи увидели истинное лицо крымской военной элиты, которая, воодушевлённая победой, вопреки симпатиям своего хана, пыталась подчеркнуть своё превосходство, чем побудила возгорение «антикрымского настроения». Третьим фактором В.В.Трепавлов считал внешние воздействия, но из-за отсутствия источников, доказывающих «вмешательство России или Османской империи» в данный конфликт, он только ссылается на предположения современных историков. В частности, на исследование А.Б. Кузнецова «Дипломатическая борьба России за безопасность южных границ (первая половина 16 века)», в которой говорится: «Можно высказать предположение о том, что дипломаты Василия III активно разжигали ногайско-крымские противоречия, доводя их до решительных столкновений между враждебными группировками. Особенно серьёзным их успехом было то, что сумели вызвать непримиримую вражду в отношениях ногайского князя Агиша и Мухаммед-Гирея, добившись вооружённого столкновения между ними, которое закончилось разгромом крымцев и гибелью Мухаммед-Гирея и (его сына) Богатыря» (1, 170). В.В. Трепавлов отрицает и вмешательство Османской империи в «астраханскую катастрофу». Хотя ряд учёных (И.Б. Греков) говорили о «якобы согласии и санкции турецкого султана ногаям на разгром крымцев» (там же, с. 171). Я считаю, что это предположение могло иметь место. И.В. Зайцев в книге «Астраханское ханство» приводит интересные сведения по этой части. В одной из них ссылается на жалобу главы рода Ширин, где говорится о сношениях Мухаммед-Гирея с враждебной султану Персией. Крымский хан не только принимал у себя «персидских ере-



тиков», но и сам посылал своих людей к «Кызылбашу» (так называли персов). Однако трудно судить о том, что турецкие люди участвовали в подготовке заговора ногаев. Но есть ещё одно косвенное доказательство тому: это когда ногаи захватили полуостров, турецкие гарнизоны не пускали для укрытия крымцев. Такое возможно и из-за того, что турки в крепостях боялись за собственную жизнь. Из всех доводов В.В. Трепавлов более достоверным считает роль чингизидов из несуществующей тогда Тахт-эли в подначивании ногаев. Один из них, султан Шейх-Хайдар б. Шейх-Ахмед, воевал вместе с Мамаем, вполне вероятно, что он и его люди сыграли «какую-то роль в стравливании ногаев с крымцами». В книге В.В. Трепавлова есть любопытное наблюдение о Тенише, сыне Джанкувата Мансуровского. Учёный ссылается на исследования А. Бенигсена и Ш. Лемерсье-Келькеше, где считают, что расправу над ханом и калгою организовал Тениш мурза – глава астраханских мангытов (1, 169). Нам думается, что Тениш мурза представлял мансуровских ногаёв из Крыма. Поэтому позднее этих событий, по прибытию его на полуостров, на него ополчилась крымская аристократия и «требовала покарать его за гибель хана». Вина возлагалась на Тениш мурзу из-за того, что он возглавлял ногаёв из самого Крымского ханства, которые ещё со времён Менгли-Гирея служили престолу. Учитывая то, что ударные войска Большой Ногайской Орды под предводительством Шидака воевали на Востоке, у Мамаю и Агыса не было достаточного количества воинов, и вполне возможно, что существенный перевес в пользу ногаёв получился в результате измены Тениш мурзы. Но вряд ли он организовал весь заговор. Мы тут солидарны с эпосом в том, что инициаторами выступили Мамай и Агыс, они предвидели будущую судьбу своего народа и все плоды зависимости от хана.

После вывода крымцев из Астрахани объединённые ногайские войска дали решительный бой в степи. Мухаммед-Гирей и его сын Богатырь были убиты. Всю астраханскую добычу отобрали, но на этом нельзя было останавливаться, ногайская конница организованно стала преследовать рассеянное войско хана. Ногаи догоняли и истребляли убегающих. Множество ханских людей погибло на переправах Дона и в его рукавах. Ханская армия бежала до самого Ор-Капы (Перекопа). У стен Ора, т.е. Перекопа, крымским военачальникам всё же удалось собрать 12 тысяч воинов и выступить в бою.

Завязалась трехдневная битва. В этом сражении были захвачены ещё два сына Мухаммед-Гирея и убиты. Пока шла битва перед Перекопом, другая часть преследователей прорвалась через слабо охраняемые валы и устремилась на полуостров. Мамай, Агыс и Шейх-Хайдар целый месяц опустошали его. Ногайская конница вела поиск в горах и захватывала для угона всё больше людей и скота. Конница приступом городов и крепостей не занималась. Те населённые пункты, где находились турецкие гарнизоны, вообще обходились стороной. В апреле 1523 года ногаи двинулись назад. Очевидцы были потрясены таким скоплением пленных, идущих по обоим берегам Дона.

Захват Крыма Мамаем и Агысом нашёл отражение в героическом ногайском эпосе «Орак–Мамай» (7). Интересно, что эпос приписывает Ораку не только участие, но и убийство калги Богатырь-султана, в тексте Пелуан-султана. В исторических документах Орак не упоминается участником нападения. Учёный В.В. Трепавлов приводит оправдание действиям ногаев: «В определённом смысле (и, может быть, такова была «идеологическая» подоплёка вторжения Мамаея) они (*ногаи*. – *И. К.*) возвращали себе тех соплеменников и то имущество, что в огромном количестве были захвачены у них крымской армией в 1509 г. и перемещены во владения Гиреев» (1, 173).

Во время крымского вторжения ногаев Астрахань без боя занял бывший хан Хусейн. До этого он скрывался от нашествия Мухаммед-Гирея и, видимо, по ранней договорённости с ногайскими лидерами он вернулся в столицу ханства.

В Крыму же турецкий султан назначил ханом брата Мухаммед-Гирея Саадат-Гирея. Новый хан, чтобы противостоять и отомстить ногаям, направил посольство в Москву с предложением союза.

Ногаи же, воспользовавшись огромной добычей, не собирались решать в Астраханском ханстве проблему власти. Их сначала устраивал Хусейн. Но не совсем ясно, как Хусейн повёл себя, когда жаждавший мести новый крымский хан Саадат-Гирей попытался пойти на сговор с ним и предложил идти против «якобы находившихся в его власти ногаев». Об этом свидетельствует то, что единодушно громившие войско Мухаммед-Гирея ногайские предводители разделились. Вернувшийся победителем Мамай сделал попытку свергнуть хана Хусейна, и «в самом конце 1523 г.» подступил к самому городу, чтобы его захватить. В случае успеха лавры

победителя достались бы Мамаю. Тут-то и проявились завистливые настроения его родственников. Его брат Хаджи-Мухаммед совсем отказался от участия в захвате столицы. Другой брат Дели-Агыс тоже стал чинить рознь и предпринял самостоятельную попытку штурмовать Астрахань, но был разбит защитниками города. После недельной осады Мамай, воспетый в ногайских песнях как главный герой захвата Крыма, вынужден был оставить своё намерения и ушёл кочевать на Терек, «на старые кочевьища» (1, 176).

Тут надо сказать, что В. В. Трепавлов считает Мамай прежде всего военным деятелем, полководцем, который «не решился (или не сумел) организовать своё «вокняжение». «Именно под его началом ногаи смогли одержать решающие победы 1520-х годов, которые позволили им (*ногаям*. – *И. К.*) в следующем десятилетии превратить свою державу в могучую и независимую империю» (1, 185). Этому выводу учёного вполне соответствует и оценка героического ногайского эпоса этой личности.

Мамай в среде ногаев боготворили. В эпической песне (7) есть любопытный эпизод, когда обыкновенная женщина, идущая с коромыслом и вёдрами по воду к Волге, говорит людям пророческие слова:

Орактынъ Орак болмагы,  
Оралып уйкен тавга минмеги,  
Ортадан орын алмагы,  
Ол да Мамай аркасы.  
Сыйдактынъ Сыйдак болмагы,  
Сырдан алым алмагы,  
Сыйланып эл ишинде юрмеги,  
Ол да Мамай аркасы.  
Агыстынъ Агыс болмагы,  
Аскар тавга минмеги,  
Ол да Мамай аркасы.  
Мамайдан сонъ коёрермиз  
Бу Эдилдинъ бойыннан  
Тиер мекен сизлерже  
Бир агаштынъ яркашы.  
(Стал бы Орак тем Ораком,  
Взобрался бы он на высокую гору,  
Дали бы ему место в центре народа,  
Если б не был примером Мамай.  
Стал бы Шидак тем Шидаком,  
Брал бы с Сыр-Дарьи столько добычи,  
Имел бы в стране столько почёта,  
Если б не был примером Мамай.

Стал бы Агыс Агысом,  
Поднялся бы он на Аскар-вершину,  
Если б не был примером Мамай.  
Посмотрим, как после Мамаю,  
На этих берегах Эдиля  
Достанется ль вам хотя бы щепка  
От срубленных здесь деревьев?!)

*(Подстрочный перевод И. К.)*

Как говорилось, в исторических документах о захвате Крыма мы не находим указаний об участии в этом событии Орака, сына Алшагыра. По документам говорится о том, что Орак участвовал в восточном походе ШИДАКА. Он преследовал потомков Касима чуть ли не до Алтая. Одна часть ногаев захватывает Крым, а другая часть воюет у Алтайских гор. Неимоверный диапазон действий! По историческим документам, там Орак отличился героизмом и даже убил в сражении царевича Хожа-Ахмета. Но ногайский эпос во всех вариантах утверждает участие Орака в захвате Крыма. По мнению сказителей, Орак непременно должен был участвовать в этом событии. Может быть, он не участвовал в событии по другим причинам: потому что приходился родней крымской ханской фамилии. Его мать была сестрой хана Мухаммед-Гирея. Убитый якобы им калга Богатырь-султан приходился ему двоюродным братом. Хотя в те времена во время борьбы за власть редко учитывали родственные связи. Пословица: «Если вступил в борьбу, то вали даже родного отца», наверное, осталась с тех жестоких времён.

Участник захвата Крыма Дели-Агыс после 1523 года отпадает от своего соратника Мамаю и даже становится его ярым врагом. На наш взгляд, вражда возникла из-за несправедливого дележа крымской добычи. По некоторым фольклорным данным, во время захвата Крыма Мамаю досталась некоторая часть казны ханов Тахт-эли. Той казны, которую в 1502 году после окончательного разгрома Тахт-эли захватил крымский хан Менгли-Гирей. Непонятно почему: она сохранялась нетронутой в Кырк-ере (15, 34). Есть ещё одно странное обстоятельство, странность вызвана скудостью сведений об этом времени. В исторических сообщениях этого периода Дели-Агыс называется бием, т.е. князем, правителем. Была ли должность уллубия Большой Ногайской Орды или

бия (беклербея) Астраханского ханства, трудно понять. В это время в Большой Ногайской Орде, кажется, без съезда мурз, Шидак (Сеид-Ахмед) исполнял обязанности правителя. От имени Орды всё время выступает он. Но документы показывают, что он избран уллубием Большой Ногайской Орды только в 1535 году, и на этом же курултае ногаи провели ряд реформ, реорганизацию государственности. Об избрании Дели-Агыса уллубием в Большой Ногайской Орде нет никаких сведений. Скорее всего Дели-Агыс был назначен бием (беклербеём) Астраханского ханства. Вероятно, что это назначение объясняет уход улуса Мамай со «старых кочевий» на Тереке, которые были в зоне влияния Астраханского ханства, на север, по Волге. Теперь улус Мамай вместе с людьми Орака находится на берегу Волги. По неуточненным данным, Дели-Агыс в 1524 году погибает в битве с Сахиб-Гиреем. «Старые кочевия на Тереке», на которых кочевал Мамай, отходят к потомкам Дели-Агыса, в исторических документах они именуются под фамилией Агишевых.

Орак отличился в военных действиях Шидака против казахских ханов. Проявил свои полководческие качества. Он даже убил в сражении казацкого царевича Хожа-Ахмета. Вероятно, что в этих восточных сражениях он получил прозвище Дели-Орак (Бесстрашный Орак). В ногайском эпосе постоянно присутствует эпитет: *Хан ялалы* Орак (т.е. Ханоподобный Орак). В башкирском эпосе его называют: «Айдынлы Урак» (Благим духом озарённый Урак). В исторической песне «Орак-Мамай» Орак обладает и какими-то сакральными качествами. Он криком мог призвать снег и бурю. Ему приписывается убийство десяти ханов. Эпос даёт ему такую оценку:

Орыштан шыгып шеркеслер мен ойнаган,  
Оралды ытип машкиртлер мен яйлаган,  
Оралган уйкен кылыш байланган,  
Орда актарып бас кескен,  
Оювлы эсик коьп ашкан,  
Ойсызларды тактан туьсирген,  
Он ханийге каптай кара кийдирген  
Орак баьтир сенме эдинь?!

(На реке Уруп с черкесами танцевавший,  
Пройдя через Урал, с башкирами кочевавший,

Большую кривую саблю на поясе носящий,  
Перевернув орду, головы всем сносящий,  
Двери резные ногой открывавший,  
Слабоумных с трона кидавший,  
Десять ханш в чёрное облачивший,  
Орак-батыр не ты ли это?!

(Перевод И. К.)

Авторитет Мамай как полководца в степи был велик, заслуги Орака тоже были высоко оценены, поэтому ногаи свою героическую песню, посвященную событиям 16 века, часто именовали «Орак-Мамай» (некоторые варианты называются просто «Мамай»). По песне воспитал Орака и сделал его богатырём Мамай. Как говорилось ранее, отец Орака Алшагыр был уллубием всей Большой Ногайской орды (1508–1517), т.е. он был избран повелителем над всеми ногайскими мурзами. Поэтому в исторических документах уделяется пристальное внимание окружения к его сыну. Орак напрямую связывается с правителями соседних государств (мы уже цитировали его грамоту).

Ногайский героический эпос обходит вниманием события низвержения Тахт-эли. Однако в песнях ногайцев придаётся большое значение захвату Крыма в 1523 году. Видимо, сказители поняли, что ногаями упущена реальная возможность решить свою дальнейшую судьбу именно в этот период. Крымский хан Мухаммед-Гирей, идя в поход на Астрахань, понимал, что ногаи реальная военная сила, способная объединить пост-золотоордынские государства, но не понимал одного: что с ногаями надо обращаться справедливо, проявлять взаимопонимание. А сыновья хана и знатные беки не сдержали в себе присущее ханской власти высокомерие и хотели унижить ногайских мурз. Деспоты, не считающиеся с ними чингизиды, давно были осуждены в песнях ногаев. В сознании народа доминировали идеи ногайского героического эпоса «Эдиге», в основе которого было неприятие сумасбродных ханов, намеревавшихся деспотизмом управлять государством. В героических песнях главный мотив был – отрубать обвязанные красной лентой (*кызыл шашбау байланган хан баслары*) ханские головы. Перед глазами мурзы и простого воина навеки остался образ сына Эдиге Нурадина, отрубающего голову великому властителю Тохтамыш-хану. Вот отрывок из ногайской песни... «Когда Нурадин отсек голову хана и она упала на землю, он вонзил в

голову копьё и поднял её, чтобы с победой вернуться. Тогда голова хана сказала:

— Эй, сынок, сынок,  
Даже сейчас я выше тебя!

После этих слов Нурадин, завернув в парчу голову, повесил её себе на шею. И так с ритуальным украшением (*айкель шалып басына*) вернулся в Орду... («Эдиге» с. 329)». С тех пор род Эдиге и его сын Нурадин обрели небывалую славу среди ногаёв. Имя Нурадина стало нарицательным, во всех ногайских объединениях военачальники правого крыла стали называться *нурадинами*.

В Большой Ногайской Орде были чингизиды, но у них были какие-то марионеточные функции, они тут содержались для вида. В ногайском эпосе ханы преднамеренно искоренялись из сознания народа. Хотя вопрос этот двоякий. Почитание самого покорителя Вселенной Чингиз-хана никогда не угасало. Особенно после Тохтамыш-хана (XIV в.), по эпосу казнившего отца Эдиге, ногаи старались чингизидов не допускать до власти. Они не могли им простить деспотическое отношение к ногаям. Для этого мы иллюстрировали эпизод с головой могущественного Тохтамыш-хана. Смысл в ней таков: с тех пор ногаи не ставили выше себя хана, тем более мертвого.

В Крыму ситуация сложилась иначе, но в остальных пост-золотоордынских государствах, к примеру, в Казанском, Астраханском и Сибирском ханствах, ногайская знать вынужденно соглашалась с возведением на трон чингизидов, но на условиях, что представитель ногаёв станет беклербеем, командующим армией, соправителем. В Крыму ханами были чингизиды, но их назначал и при необходимости убирал турецкий султан. И здесь ханы старались придерживаться близости к степнякам. Ногайские военачальники из клана Мансуров имели «притязания на долю дани, исстари причитающуюся ордынским беклербеем» (1, 183). В Золотой Орде установилась традиция династийных браков с правящим кланом ногаёв. Крымские ханы тоже придерживались этого. Так, сильный хан Менгли-Гирей был женат на дочери Темира б. Мансура Нур-Султан. Его сын Фетх-Гирей женился на дочери Мусеке б. Хаджике Джелал-Султан. Дочь Менгли-Гирея была замужем за Хасаном б. Темира. Другая дочь была выдана за Алшагыра б. Мусы. Фигурант этого исследования Мухаммед-Гирей взял в жены дочь

Хасана б. Темира, но, видимо, дочь от другой матери (кровосмесительные браки не допускались). Эти браки сближали хана с ногаями, укрепляли родственные связи. Хотя, как мы убедились, чингизиды ради власти нарушали это родство, впоследствии это делали и ногаи. Предводители ногаёв получали плату за служение хану. Но не так просто было совладать с подвластным ногаём. Некоторые представители ногайской знати высказывали непослушание, часто они участвовали в военных акциях даже в сопредельных государствах против хана. Например, предводитель крымских ногаёв неукротимый Баки, сын Хасана (будем его и его потомков называть по принадлежности к клану), Баки Мансур из-за размолвок с ханом даже был в антикрымском стоворе с правителями Большой Ногайской Орды. Жил в Сарайчике, делал в ущерб Крыму набеги на Мещёру (во время мирного договора Крымского ханства с Московским государством) и устроился на военную службу во враждебном хану и турецкому султану Иране. Его младший брат, знаменитый Дивей Мансур, «прославился геройством» тоже в Иране, участвовал в самостоятельных набегах на окраины Московской Руси. Несмотря на открытые выпады, крымский хан вынужден был сохранять терпение, переходил к уловкам и даже возвышал таких военачальников. Пришедший на престол после Саадат-Гирея Сахиб-Гирей (1533–1551г.) назначил Баки Мансура главой левого крыла войска, «а на дворцовых церемониях садил его на почётную сторону, в левую сторону от трона». Можно было подумать, что так хан делает из-за родства с Баки: всё же племянник по материнской линии. Но как только сложились благоприятные обстоятельства, чаша терпения лопнула, в 1542 году люди хана внезапно его «схватили, раздели и опустили в воду, где он и замёрз» (со ссылкой на труд В. Смирнова И.Н.О., с.230). Крымский хан Сахиб-Гирей, хотя и вёл последовательную политику, для упрочнения своей власти часто переходил к деспотизму. Здесь надо сказать о том, что Сахиб-Гирей был повязан родственными узами и с заволжскими ногаями, его дочь была замужем за уллубием Большой Ногайской Орды Шидаком. Сахиб-Гирей иногда создавал видимость, что по-такает вольностям ногаёв, но сам придерживался османской традиции властвования, в которой султаны взяли в обычай ради удержания трона не жалеть даже собственных детей. Сахиб-Гирей, как и его брат Мухаммед-Гирей, первоначально обустроивает свой юрт, сам полуостров, и прежде всего, наводит порядок в управлении. Всем подчинённым внушается беспрекословное послушание. Он



пытается решить проблему управления ногаями. После расправы над Баки ставит задачу упразднить вольности кочевников, изменить их быт. Он запрещает переселённым на полуостров ногаям вести кочевой образ жизни. Для этого жгут войлочные дома и кибитки, повсюду строят дома и целые аулы с мечетями. Насильно насаждается оседлое хозяйствование. Для присмотра и наущничества в новые поселения селят людей хана. Некоторые кочевые аулы делят по пять семей и раскидывают их в населённых пунктах со старым населением. Однако оставшиеся за пределами полуострова, в Приазовье и Причерноморье, ногаи остаются кочевниками, они выращивают скот и лошадей и составляют основное конное войско. Без кочевников нельзя! Необходимы воины и кони и для крымской, и для турецкой армии.

В 1547 году Сахиб-Гирей, воспользовавшись междоусобицами правящего клана чингизидов и тамошних ногаёв, захватил Астрахань. Астраханский хан Ямгурчи бежал. Сахиб-Гирей вывел из города не только горожан, но и взял юртовских ногаёв из пригородных районов города и насильно переселил в Крым. Конечно, в результате такого переселения много людей погибло в многодневном пути, при переправах через реки. Оставшаяся часть была поселена на полуострове. Хан фактически опустошил Астрахань. Столица Астраханского ханства лишилась торгового и ремесленного населения. Знать Большой Ногайской Орды, имевшая крепкие связи с городом, получавшая высокие доходы от торговли и деятельности юртовцев, была в ярости от происшедшего. В городе и юртовских поселениях жило сословие *тума*, в источниках *тумаки*. Слово *тума* означает *рождённый*. Тума – это рождённые от ногаев и инородок (представительниц не ногайского происхождения: русских, черкешенок, мордвинок, башкирок, болгарок) или даже от представительниц старого оседлого населения. На самом же деле, в городах Великой степи оседлыми добровольно становились и кочевники. Тума издавна жили во всех регионах проживания ногаев. Они были и в Сарайчике, и на Кубани, и на Дону, и в Азове. Большая часть тума поддерживала родственные отношения с кочевниками. Среди угнанных крымским ханом тума были дети, братья и сестры ногаев. Исследователь истории Астраханского ханства И.В. Зайцев приводит такие данные: «Ногайские мирзы посылали к Сахиб-Гирею гонца с упрёками в адрес крымского хана «Про што деи еси Астрахань разорил? Мы деи и прежде тебе Астрахань взяли, да не разорили» (РГАДА, ф. 123, оп. 1, ед. хр. 9, л.

53; Кушева 1963: 188; Некрасов 1990: 109). Это упоминание о взятии Астрахани ногайцами «преж» Сахиба позволяет предполагать, что Аккубек (*хан до Ямгурчя. – И. К.*) занял престол именно с их помощью (Некрасов 1990: 109)». Возмущенная действиями Сахиб-Гирея ногайская знать отправила 12-тысячное войско под командованием Али, сына Юсуфа, чтобы вернуть астраханский полон. Крымцы их встретили под Ор-Капы, Перекопом. Залпы из пушек расстроили ряды устремившейся на крепость конницы. 40-тысячное войско Сахиб-Гирея разгромило ногайскую кавалерию. Множество воинов было уничтожено в бою, оставшаяся часть была окружена со всех сторон и попала в плен. Хан применил показательные казни. Многих мурз сажали на кол и вешали за ноги. Перед Ор-Капы были сооружены башни из голов убитых ногаев. В источниках это событие называется Ногайской бойней (*Ногай кыргыны*).

Надо сказать о том, что это была эпоха жестокости во всем мире. Может быть, как принято считать в наше время, так отзывались в людях биоритмы природы? Но есть и давно принятые объяснения. Почти в это же время во имя утверждения абсолютизма массовые репрессии учинялись и в Московском государстве. Опричники Ивана Грозного особо жестоко расправлялись с жителями Твери, Клина, Торжка, Новгорода. «Москва устала от страха. Кровь лилась в темницах, в монастырях стонали жертвы...» – писал Н.М. Карамзин об этом времени. И сравнивая, говорил о том, что несколько веков назад при захвате Руси ханом Узбеком не уничтожалось столько русских (17). В это время то же самое происходило и в остальной Европе. Инквизиция во имя спасения чистоты религии убивала сотни тысяч граждан во всех европейских странах. В Нидерландах протестанты уничтожались десятками тысяч. Во Франции надолго запомнилась Варфоломеевская ночь, когда в день святого Варфоломея за несколько часов вырезали тысячи гугенотов. В Северной и Южной Америках в войнах с целью захвата территорий количество убитых аборигенов европейцами переваливало за миллионы.

Астраханское ханство было сильно опустошено Сахиб-Гирем. Кочевавшие вблизи города ногаи временно уходят в низовые земли к Тереку, в Тюменский улус, какая-то часть – под защиту правителей Большой Ногайской Орды. Крымцы у ногаев становятся первыми врагами. Какая-то переориентация происходит и в ногайском фольклоре. В песнях («Эдиге», «Орак и Мамай», «Шора-

батыр») врагами представляются не только потомки Тохтамыша, крымские ханы, но и их опора, крымские феодалы. Например: Барыны и Ширины, Актаджия, сын Алибий в ногайском героическом эпосе представляются злейшими врагами ногаёв. Сменившему Сахиб-Гирею новому крымскому хану Девлет-Гирею пришлось применить немало усилий, чтобы поправить это положение. Он отпустил плённых батыров в Ногайской войне, вернул некоторых астраханских горожан, стал направлять богатые подарки знати в Большой Ногайской Орде, посылать к ним неоднократные посольства, чтобы возобновить дружественные отношения. Но в памяти знатных людей и простого народа надолго засела месть Крыму за ногайскую бойню, сотворённую Сахиб-Гиреем. Противник Москвы уллубий Юсуф до конца жизни не мог отказаться от антикрымского настроения, только международная обстановка вынудила его согласиться на создание коалиции с Крымским ханством.

**2 октября 1552 года** произошло грандиозное событие в истории российского государства – была присоединена Казань. Надо сказать, что Казанское ханство было объято теми же политическими противоречиями, что и Астраханское. До этого здесь на трон возводились ханы извне, с одной стороны – выдвигенцы московского государя, с другой – братья и племянники крымского хана.

В Казани с каждым годом возрастало влияние Москвы, сказывалась непосредственная близость двух государств. Знать за неимением своих ханов приглашала претендентов из Крыма. Таким образом, аристократическая среда раскалывалась, в столице ханства постоянно зрели заговоры местных феодалов. Надо отметить, что в этих интригах благодаря личным качествам и политической мудрости победителем стал Иван Грозный. Он настойчиво выдвигал на казанский престол своих ставленников. Его представитель, касимовский хан Шейх-Али трижды восходил на ханский трон в Казани.

В марте 1552 года под натиском местной аристократии Шейх-Али оставил столицу. Иван Грозный, не дожидаясь очередного появления вражеской ему кандидатуры из Крыма, чётко планирует захват столицы ханства.

По примеру пост-золотоордынских государств Москва тоже придерживалась вековых традиций чингизидского правления. Так, под боком у Москвы находилось Касимовское ханство, где ставленником всегда был прорусски настроенный хан. Известно, что в

самой Москве при русских царях находились чингизиды, а один из них, известный Саин-Булат, после крещения называвшийся Симеоном, даже при Иване Грозном правил Московским государством. В Москве жили служилые чингизиды, царевичи, очень много было представителей опальной степной аристократии. Многим из них московский правитель давал в прокорм русские города.

До взятия Казани в столице ханства восседала регентша ханша Сююмбейке вместе с сыном Утемиш-Гиреем. Утемиш-Гирей в малолетнем возрасте стал ханом и правил с 1549 по 1551 годы. Гвардейцы ханши упорно защищали Казань, но уступили московскому войску, и Казань была взята. Победённая знать сдала Сююмбейке с сыном московскому руководству.

Сююмбейке – дочь ногайского бия Юсуфа. Оставила неизгладимый след в истории Казани и Российского государства. При дворе Юсуфа всегда находились учёные люди, богословы. Он дал дочери солидное образование. Есть сведения, что она знала несколько языков, читала на арабском и греческом языках, знала литературный язык «тюрки». Сама была красивой и статной, с настоящими царственными повадками. Она была женой трёх сменявших друг за другом ханов. С особой теплотой и почитанием относилась ко второму мужу Сафа-Гирею. Видимо, поэтому в ногайском эпосе она запечатлена под именем Сапи-ханум, ханша Сафы. После смерти мужа по её велению построена башня – минарет в честь мужа. Это архитектурное сооружение до сих пор называют Башней Сююмбейке.

Судьба ногайской ханши после взятия города довольно туманна. Сохранилась обширная переписка ногайских биев с царским руководством по поводу пребывания её в Московском государстве. Отец Юсуф и другие мурзы интересовались её жизнью после пленения. В Москве ханшу выдали замуж за того самого Шейх-Али, вассала Ивана Грозного. Она не любила мужа, и он относился к ней скверно. По некоторым преданиям, муж изуродовал её красивое лицо. Сююмбейке похоронена в Касимове, по-ногайски Хан-Кермане. Судьба сына Утемиш-Гирея тоже сложилась трагически. Он был крещён и воспитывался при царском дворе. В русских источниках именуется казанским царём Александром Сафагиреевичем. В 1563 году он участвовал в походе на Полоцк. Умер в 20-летнем возрасте и похоронен в Архангельском соборе Московского кремля.

Значимость образа Сююмбийке запечатлена в документальных хрониках, фольклоре, литературе, изобразительном, музыкальном и театральном искусстве. Спустя столетия этот образ продолжал притягивать внимание великих творцов. Так, Сююмбийке воспета в русских исторических песнях, оказалась в центре внимания исторических сочинений Н. Карамзина, М. Худякова и других, героиней поэмы М. Хераскова «Россияда». Она стала центральной героиней балета С.Н. Глинки «Сююмбийка, или падение Казанского царства», поставленного на сцене Петербургского театра оперы и балета, её роль исполняла известная русская балерина А. Истомина. Образ Сююмбийке запечатлен и в трагедии А.Н. Грузинцева «Покоренная Казань». Образ Сююмбийке – в центре десятков крупных литературных сочинений татарских писателей, а также, начиная с XVII века – изобразительных полотен известных и неизвестных художников.

Сама Сююмбийке занималась творчеством, она писала стихи. Сохранились рукописи на тюрки, относящиеся к творчеству ногайской ханши. Самое известное произведение «Беит Сююмбийке», повествующее о прощании ханши с Казанью.

За много лет мне виден был печальный минарет.  
Я плачу вновь, изнемогла: сил на надежду нет.  
«Прощай, не знаешь ты, куда судьба меня несёт.  
Мой минарет, храни себя. Ничто нас не спасёт.  
На прахе хана я тебя воздвигла, и судьбой  
Навеки именем одним мы связаны с тобой».

Читая эти строки, мы понимаем, что автор этих строк мыслил вселенски и обращался ко многим грядущим поколениям. Устремления, патриотизм Сююмбийке оставили неизгладимый отпечаток в народной памяти. Её чтят и казанские татары, и ногайский народ. Башня Сююмбийке не только сохраняет имя нашей ханши, она является одной из лучших достопримечательностей нашей России. Именем Сююмбийке названа одна из вновь открытых звёзд в космосе.

Как ни странно, взятие Казани – незаурядное событие в истории Евразии – нашло любопытное отражение в ногайском героическом эпосе. Я в своем исследовании «Бессмертная смерть» касался судьбы исторической песни «Шора-Батыр». Повторюсь и приведу этот отрывок:

«В связи с распространением ногайского эпоса происходили курьёзные вещи. Так, в ногайской исторической песне «Шора-батырь» ногайский богатырь Шора – сын Нарика, из-за убийства князя бежит из ногайской степи в Казань. Он долго живёт в столице Казанского ханства, и, когда для захвата города приходит московский царь, по призыву казанской царицы Сююмбийке, в эпосе имя по мужу Сафа-Гирею Сапи-ханум, встает на защиту казанцев и героически погибает. Это единственное произведение в истории российских тюрков, где отражено такое эпохальное событие, как взятие Иваном Грозным Казанского ханства. Только дело в другом.

Оказывается, что в эпическом произведении ногайцев выведена реальная историческая личность. Исторический Чора Нарикович являлся предводителем русской партии у ногайцев (в середине XVI века в Ногайской орде боролись две партии: прорусская и отстаивающая свою независимость). Он же участвовал в совместном походе с русскими на Казань, в котором отличился героизмом и даже был воспет в русских исторических песнях, как герой взятия Казани. Как же так случилось?

В двадцатые годы прошлого столетия этим вопросом заинтересовался исследователь ногайского эпоса, талантливый русский фольклорист П.А. Фалев. Он в своей работе «Введение в изучение тюркских литератур и наречий» пишет: «Таким образом, можно предположить, что предание возникло в среде низших классов ногайцев, вероятно, не бывавших в Казани, а сидевших у себя дома. С любопытством прислушивались они к приносимым из Казани слухам, рассказам и песням, и имя Чора, князя и полководца, привлекло их внимание, так как напоминало им другого Чору – Кара – разбойника, около 1500 г. орудовавшего в приазовских степях и не дававшего спуска послам великого князя московского. Этим сопротивлением была дана пища поэтическому творчеству и создавалась былина о том, как Чора убил ханского вельможу, из-за чего должен был бежать с родины в Казань; потом в круг песен и преданий о Чоре вошли и другие песни и рассказы, связанные с Казанью, певшиеся ими с именами других героев или анонимно» (19).

Среди казанских татар давно бытует ногайская песня «Чора батырь». Сейчас нам трудно судить, как она попала к ним: или она передана ногайскими сказителями в древние времена, или же попала, благодаря книжному распространению, позже. Факт очевиден: эта песня стала популярной, и в советское время без всяких

изменений неоднократно переиздавалась в Казани. Существуют красочные детские издания этой песни. И что же получилось: Чора Нарикович, который помогал падению Казанского ханства, стал национальным героем истории казанских татар! Я думаю, что поэтому издатели каждый раз должны оговаривать происхождение песни, чтобы впоследствии потомки не обвиняли их в моральной нечистоплотности...»

П.А. Фалев совершенно прав, когда делает заключение о том, что ногайский эпос возник благодаря усилению знати и её победоносной борьбе с ханской династией. Но песня «Шора-батыр» стоит особняком во всем цикле исторических песен антиханского направления. Это единственное эпическое произведение у ногайцев, да и у всех тюрков бывшего улуса Джучи, посвящённое такому эпохальному событию, как потеря Казани.

Ещё необходимо сказать, что песня «Шора-батыр», как и многие ногайские песни, подвергалась народному редактированию. Я знаю многие опубликованные варианты дореволюционных и послереволюционных записей. До Октябрьской революции были осуществлены публикации «Шора-батыра» В. Радловым, М.-А. Османовым, после 1917 года — ногайскими фольклористами А.-Х. Джанибековым, А. Сикалиевым.

Моему отцу в качестве домашнего имени с самого детства присвоено имя этого богатыря. Дома родственники, аульчане до сих пор отца называют Шора-тай, хотя он широко в республике и в стране известен как писатель Суюн Капаев. Именем богатыря его назвал отец, мой дед Имам-Али. По рассказам отца дед, кроме того, что владел знаниями Корана, читал и писал по-арабски и по-русски, знал наизусть песню «Шора-батыр» и часто её пересказывал. Это длинная песня, певцы её поют по несколько дней. Мой отец, естественно, хорошо знал содержание песни и часто делал мне прозаические пересказы.

В 90-е годы, когда писалась моя книга «Бессмертная смерть», нам впервые открывались многие страницы нашей истории, выросли целые поколения, глазами не видевшие текст эпической песни «Эдиге»: его запрещали публиковать. Самое интересное, что слышать слышали, потому что в разных регионах беспартийные сказители, не зная о запрете, исполняли её. Труднее было фольклористам и исследователям. Тут было слово за советской цензурой.

У многих малых и больших народов в советское время были опубликованы красочные академические издания главных народных эпических песен. Это «Алпамыс» у узбеков, «Олонхо» у якутов, «Нарты» у карачаевцев, адыгов, осетин, ингушей, абхазов, «Манас» у киргизов, «Маадай-батыр» у алтайцев, «Урал-батыр» у башкир и т.д. Ногайский героический эпос отсутствовал в этом списке. Только в 1991 году в журнале «Половецкая луна» был опубликован текст эпоса «Эдиге». В 2016 году ко дню открытия Второй Международной научно-практической конференции под грифом Российской Академии Наук увидел свет красочный сборник ногайского героического эпоса «Эдиге».

Ещё раз вернусь к нашей эпической песне «Шора-батыр». Для чего мне понадобилось цитировать отрывок из своей предыдущей книги? Хотелось коснуться более позднего издания текста исторической песни в книге «Домбыра» (Черкесск, 1993 г., вариант А. Сикалиева).

Как уже говорилось, тот факт, что имя главного героя песни является именем исторического дружинника Ивана Грозного, – довольно незаурядное явление. В этом варианте песни превращение дружинника Чоры Нариковича в защитника Казани прекрасно обыграно. Шора-батыр в Казани берёт себе в жёны русскую полонянку. От полонянки у него рождается сын. В Казани ногайский богатырь постоянно ссорится с местными батырами, и когда казанцы осуждают его за связь с христианкой, он отправляет жену с сыном к её родственникам. Проходит время, сын вырастает у русских и оказывается в войске царя. Когда царское войско подступает к городу, Шора-батыр бьётся в поединке с сыном и не может одолеть его. И погибает, но перед смертью узнаёт, что воин, бившийся с ним – это его сын. Этим важным для фабулы песни эпизодом создатели песни сделали символический намёк на биографию прототипа.

Касаясь темы взятия Казанского ханства, надо сказать об одном немаловажном моменте этого события. Оно затрагивает нашу тему ещё по одному эпизоду. В.В. Трепавлов, ссылаясь на исследование И.Н. Рычкова, в книге «История Ногайской Орды» пишет, что один из ярых противников царской экспансии ногайский наместник в Башкирии султан Ахмед-Гирей б. Ак-Назар после взятия Казани ушёл с множеством ногаёв и башкир на Кубань (1, 209). Время ухода множества людей показано ранее, чем появление Казы



Уракова – основателя Малой Ногайской Орды на Северном Кавказе. Так просто множество людей не совершают переселение. Скорее всего, потомок ханов Большой Орды Тахт-эли имел договорённость и ушел к ранее ушедшим на Кубань родственникам. А родственниками являлись потомки беклербея Тахт-эли (Большой Орды) Темира. Мурзы Темировы и Мансуровы жили в верховьях Лабы и Урупа.

Это утверждение имеет и другие реальные обоснования. Среди современных ногайцев до сих пор сохраняется род костей (остеками, хештеками ногаи называли некоторые башкирские племена). Также интересно, что в топонимии Урупского района Карачаево-Черкесской Республики сохранились интересные топонимы: скала Ахмет-кая (у русских казаков Ахметка), урочища Башкирка, Щелканка (имя дочери хана Джанибека Шерхан). Ранее я связывал эти данные с эпической песней «Ахмет сын Айсыла», но их можно отнести и к приводимому историческому факту.

Как я уже неоднократно заявлял, В.В Трепавлов располагает обширным документальным материалом по истории ногайцев. Возможно, что факт переселения Ахмед-Гирея также дополняет и объясняет появление среди кубанских ногаёв султанского сословия. Напомню моему читателю, что среди кубанских ногайцев довольно известные личности: данные о происхождении султана Казы-Гирея, султана Азамат-Гирея, султана Менгли-Гирея, султана Бакты-Гирея, султана Адиль-Гирея, султана Магомет-Гирея, султана Клыч-Гирея и многих других султанов разнятся. В большинстве исторических трудов указывается их крымское происхождение. Но можно предположить, что какая-то ветвь султанов происходит от Ахмед-Гирея б. Ак-Назара, который относится к большеордынским ногайским ханам.

Казань для ногаёв означала многое. Как и в Астрахани, ногаи здесь сбывали продукты своего производства. Из этого ханства степняки снабжались необходимыми товарами – мануфактурой, железными предметами, кожаными изделиями, оружием. Казань являлась крупным религиозным и культурным центром. Во всех отношениях роль этого города в жизни Ногайской Орды была велика. Конечно, падение ханства и его столицы произвело неизгладимое впечатление на ногаёв, особенно на Большую Ногайскую Орду, которая вплотную прилегала к ханству, поэтому и нашло отражение в песенном фольклоре.

Перед взятием русскими Астраханского ханства там шла братоубийственная война между членами правящего клана. Трон в ханстве попеременно захватывали троюродные братья Ямгурчи б. Бердибек и Дервиш-Али б. Шейх-Хайдар. Население самого ханства и близлежащих к ханству регионов было вовлечено в эту борьбу. Ямгурчи был настроен прокрымски и опирался на ногаев в Тюмени (на Тереке) и на тамошних черкас, Дервиш-Али – на уллубия в Большой Ногайской Орде. Его мать Ширинбийке была сестрой Юсуфа и Исмаила. Дервиш-Али уже был ханом (1537–1539) в Астрахани, но затем его сместил с трона Ямгурчи. После смещения Дервиш-Али жил в Большой Ногайской Орде, а затем в Москве. Иван Грозный дал ему на пропитание город Звенигород и, конечно, держал его для подходящего случая, чтобы посадить на престол. Друг русского правителя, в это время находящийся на посту нурадина, Исмаил просил и настаивал на приходе к власти в Астраханском ханстве Дервиш-Али. В этом случае его человек стал бы беклербеем в Астраханском государстве, и он мог бы получать немалые доходы. Через русских послов Исмаил даже «велел скопировать свой план войны» для захвата Астрахани. Иван Грозный не торопился с решением. Это обстоятельство вызывало недоумение у Исмаила. С захватом Казанского ханства политическая обстановка осложнилась. Это событие вызвало крайне негативную реакцию во всех близлежащих государствах. Крымский хан и турецкий султан, ставя своего хана в Казани, имели некую опору и разные другие выгоды, а теперь они их потеряли. Польско-литовское государство, включавшее в себя обширные западно-русские области, было напугано таким усилением Москвы. Уллубий Юсуф тоже был категорически против такого усиления Московского государства, и он стал искать пути сближения с Крымским ханством. Тем более, беспокоился за судьбу дочери Сююмбийке. После взятия Казани никто в его Орде точно не знал, была ли она пленницей Москвы или женой русского ставленника, касимовского хана Шейх-Али. Уллубий Юсуф сразу же после тревожных известий из Казани готов был идти с войском на помощь, но нурадин Исмаил, находящийся в непосредственной близости к Казанскому ханству на северных территориях Большой Ногайской Орды, всячески убеждал брата не делать этого. Колебания русского правительства ещё были связаны с тем, что на захваченной территории Казанского ханства то там, то здесь вспыхивали восстания. Поэтому в Казани разместил-

ся значительный контингент русского войска. Хотя Исмаил сдерживал брата Юсуфа, но вторжение ногайского войска с востока могло состояться. В Ногайской Орде Юсуф почитался. Его считали справедливым правителем. Он был достаточно образованным человеком, в юности учился в каких-то среднеазиатских религиозных учреждениях или его обучали сеиты (богословы), активно прибывающие из Средней Азии. Он собирался строить мечети и вообще заняться переустройством государства по мусульманскому образцу, стремился поднять его могущество. Его торговые люди торговали с Ургенчем и Бухарой. Казанский рынок в основном использовался людьми его брата Исмаила. Знать, торговые люди, религиозные деятели и приближенные уллубийского двора были возмущены падением Казанского ханства. А Юсуф прислушивался к своему окружению. Поэтому Москва, хорошо знавшая ситуацию в Орде от своих агентов, требовала от Исмаила свергнуть брата и стать уллубием в Большой Ногайской Орде. Исмаил же полагался только на свержение с престола Астраханского ханства Ямгурчи и утверждения в Астрахани русского ставленника Дервиш-Али. По приведённым В.В. Трепавловым документальным сообщениям, Исмаил заявлял, что «сами ногаи из-за неимения пушек и огнестрельного оружия» не могли занять Астрахань, поэтому было «решено, что русское войско двинется по реке на судах, а ногайская конница – берегом». В случае захвата города царские воеводы «посадят на Астрахани царя Дербыша (Дервиш-Али), а Исмаила сына или племянника» – видимо, на пост мангытского бека (беклербека) при хане. «Сразу после этого нурадин должен начать вооружённую борьбу с Юсуфом» (1, 263). Официальным оправданием «очередной войны входила и оборона ногайских союзников от набегов хана Ямгурчи» (там же).

План Исмаила был принят. Фактически само просившееся в крепкие руки Астраханское ханство в июле 1554 года было захвачено русскими войсками. Помощи Исмаила не понадобилось. Говорят, что человека, погрязшего в несправедных интригах, обычно карает Всевышний, так и случилось с Исмаилом. Обстоятельства вынудили его преждевременно начать «неслыханную» для ногайского общества войну с братом – уллубием Большой Ногайской Орды Юсуфом. Русские воеводы, как и уславливались ранее, ханом в Астрахани поставили Дервиш-Али. Новым ханом интересы Исмаила были отклонены: ни должности беклербека, ни дани ему да-

вать он не собирался. Дервиш-Али обещал отправлять в Москву ежегодно «сорок тысяч алтынов и три тысячи осетров». С учётом международной реакции на взятие Казанского ханства, дабы не распалась её более, московское правительство решило управлять ханством при помощи временного хана и приставленных к нему своих воевод.

В Большой Ногайской Орде разразилась вторая по счёту большая смута. В конце 1554 года состоялась кровопролитная битва между войсками нурадина Исмаила и верховного правителя уллубия Юсуфа. Войско нурадина победило. Уллубий Юсуф в этой битве погиб. Исмаил занял престол Орды, но на этом противостояние не закончилось. У отца враждовавших между собой братьев Мусы по некоторым сведениям было тридцать сыновей, многие из них умерли, но почти у всех было взрослое потомство, все они являлись владельческими мурзами. Теперь сородичи разделились на два непримиримых лагеря. Традиционно мыслящие обыватели почитали Юсуфа и были на его стороне, кроме того, ставший уллубием Исмаил нарушил традицию престолонаследия, и это возмущало многих. Асан Кайглы, живший в XVI веке, в стихах часто повторял слова Покорителя Вселенной Чингиз-хана: «Ат уьстинде аьлем кырып болады, ат уьстинде аьлем куруп болмайды», т.е. «Находясь на коне, можно завоевать страну, (однако) находясь на коне, невозможно создать страну». Стать узурпатором в одно мгновение дело простое, но удержаться на троне – это дело сложное, особенно в таком государстве, как Большая Ногайская Орда, где в правлении главные лица все родственники и все с излишними амбициями. У Исмаила стало множество врагов, в первую очередь, в лице восьмерых сыновей Юсуфа. Они: Юнус, Ибрагим, Эль, Ак, Барын, Джан, Али – перебрались с конными отрядами через Волгу, чтобы пополнить свои ряды вольными людьми. Теперь бежавших из Орды называли казаками. К ним приставали бежавшие ранее ногайские казаки. Их всегда было много. К ним присоединился ранее ставший казаком Казы, сын Орака, он в то время обитал в Прикубанье. Сначала мурзы-казаки пристали к ранее смещённому с астраханского престола хану Ямгурчи, вошли в сговор с ним, чтобы брать Астрахань. Крымский хан Девлет-Гирей совершенно не ожидал, что у него появятся столь сильные сторонники. На радостях он выделил для войска беглецов отряд пищальников и пушкарей с пушками. Беглый хан Ямгурчи боялся русских, хотя и был про-

крымски настроенным. Он особо не полагался и на дружбу с чрезмерно заносчивыми ногаями из рода Мусы, поэтому и не собиравшись с ними брать на себя инициативу захвата Астрахани. Но события развивались стремительно. В это самое время до Крыма дошло известие о том, что ставленник русского правительства и Исмаила Дервиш-Али изменил отношение к крымскому хану и оказал помощь мурзам-казакам в их борьбе против Исмаила. Эту измену надо было объяснить. Возможно, что хан воспользовался и личными симпатиями. Будучи племянником, выбрал более почитаемого в народе дядю, более известного великодушием и щедростью, но естественнее думать, что Дервиш-Али переметнулся для того, чтобы расторгнуть содружество ногайских мурз с ярым своим противником Ямгурчи. Войска мурз-казаков возглавили Юнус, сын Юсуфа и Казы, сын Орака. Казы столкнулся с противником Дервиш-Али Ямгурчеем и убил его в поединке. Затем их войско устремилось в Большую Ногайскую Орду. Сыновья Юсуфа и Казы захватили Сарайчик. Исмаила в это время в столице не оказалось. Войско мурз-казаков направилось в улусы Исмаила и захватили его ставку с имуществом и со всем гаремом. В ставке в плен попал сын Ших-Мамая Касай. Касай был кейкуватом, начальником левого крыла у уллубия Юсуфа, но во время столкновений последнего с братом он предал правителя и перешёл на сторону Исмаила. Тогда это обстоятельство определило победу Исмаила и убийство Юсуфа. Теперь сыновья Юсуфа в отместку казнили пленённого Касая. Только эта казнь вызвала неотвратимые последствия. Когда Исмаил стал собирать новое войско, то к нему присоединились братья Касая, имевшие многочисленное количество воинов на Востоке, за Яиком на Эмбе. Войско Исмаила разбило войско мурз-казаков и изгнало его с территории Большой Ногайской Орды. Недовольные новым воцарением Исмаила ногаи опять стали уходить на правый берег Волги: одни в Крымское ханство, а другие на юг к Казью. Исмаил настойчиво просил русских ставить укрепления на Волге, чтобы остановить исход населения из своих владений.

**25 сентября 1556 года** в Астрахань вторично вошли русские войска. Теперь ханство было захвачено окончательно. Хан Дервиш-Али не оправдал доверия московского правительства. Царские отряды преследовали бежавшего хана, и в 20 верстах от города состоялось сражение. Многих людей побили, Дервиш-Али бежал, воеводы в полон взяли «княгинь, девок, детей». В это же время

Исмаил помирился с Юсуфовыми детьми. Как это могло произойти? Вероятно, примирение было вынужденным, под давлением русских военных. Но факт остаётся фактом. Юнус-мурза, сын убиенного Юсуфа, преследовал Дервиш-Али, отбил у хана пушки, присланные крымским ханом, и отправил в город Астрахань русским воеводам И. Черемисинову и М. Колупаеву. Дервиш-Али добрался до Азова, а оттуда отправился в Мекку. Есть сведения о том, что сын Дервиш-Али жил при дворе турецкого султана. Как он туда попал – отдан заложником или же был приглашён на жительство, – мне неизвестно. Дервиш-Али был богобоязненным, может, в этом была причина его измены Москве и приведения к гибели Астраханского ханства? Непонятно, зачем такому человеку была необходима власть?

Теперь в Астрахани и близлежащих землях жизнь перестраивалась на иной лад. Всем надоела чехарда ханов, они играли с населением, словно тянули за хвост кошку. Стал наводиться порядок. Все проекты ногаёв о возведении на Астраханский трон ханов московским государем были отклонены. Русские понимали значение перевозов на Волге. Но когда об этом просил Исмаил, он делал это в собственных интересах, чтобы задержать своё население. Теперь же, когда ханство пало, это надо было делать в интересах Московского государства. Укрепления были воздвигнуты на Переволоке, в Самаре и на «Ханском броде» («Хан кешу»), что возле сегодняшней Сеитовки. «Пожелания Исмаила были внедрены в жизнь», но теперь без разрешения Москвы и воевод к перевозам не могли подойти ни один из ногаёв, даже сам Исмаил. О какой-то дани, выплатах с доходов и говорить было нечего. Сбылось пророчество эпической женщины, идущей к Волге с коромыслом и пустыми вёдрами.

Прежнему населению пригородов Астрахани разрешалось жить на своих местах и заниматься своим делом, но только они были обязаны платить дань. Все доходы от рыбной ловли, добычи соли, торговли продуктами животноводства, бахчеводства, садоводства шли в казну государя. Пошлины от торговли на астраханском базаре взимались воеводами. Подробно изучивший жизнь ханства и присоединения его к Москве исследователь И.В. Зайцев даёт обширные описания ханства в своей книге и делает примечательные формулировки: «Астрахань была взята на этот раз навсегда. Черемисинов и Колупаев укрепляются в городе, «как им безстрашно

сидеть, и по Волге казаков и стрельцов роставили и отняли всю волю у Нагаи, Астрахани съ рыбные ловли и перевозки все» (ПСРА 1914: 576). Далее И.В. Зайцев пишет: «Падение Астраханского государства часто объяснялось распадом Ногайской Орды и последовавшим переселением так называемых Малых Ногаев со средней Волги: вакуум власти был немедленно заполненным донскими казаками (Кортеньер 1974: 27). Роль города в судьбе ногаев ярко выражена в словах посла ногайского бия Уруса «Аллагула Омилдеша» в Стамбуле, сказанных И. Судакову в 1587 г. «...а меня Уруса князя и на всех мурз не пенял, что учинилися в государя московского воли, чья будет Астрахань и Волга и Еик, – тово будут вся Ногайская Орда» (Судаков 1891: 62). Как видим, завоевание Астрахани не случайность, а результат вполне продуманной, поэтапной политики Москвы» (6, 171).

Однако дружба московского царя с уллубием Исмаилом и его последователями продолжалась. Москве ногаи были необходимы как орудие борьбы против соседей. Какие-то уступки ногаям государь делал. Особенно, когда правители Орды начинали искать пути сближения с Крымским ханством, чтобы удержать их. Самое интересное, что и до правления Ивана Грозного, и после московские правители платили жалованье уллубию и его ближайшим соправителям. Такие же выплаты или, как их ещё называли, «поминки» Москва выплачивала и Крымскому хану, и главным лицам ханства.

## ГОСУДАРСТВО МАЛЫХ НОГАЁВ

До взятия Астрахани бывшие у власти больше-ордынские чингизиды имели претензии на всю территорию Тахт-эли. После падения Астраханского ханства огромная территория от границ Московского государства по реке Ока до Кавказских гор, от Приднепровья, Причерноморья и Приазовья на западе до правобережья Волги осталась без хозяина. Крымские ханы и московские правители, покончив с правящим кланом Тахт-эли, были глубоко заинтересованы не вспоминать о былом хозяине этой территории. В московских и польско-литовских документах появляется термин Дикое поле, или «пустующие земли». Правители польско-литовского государства пытаются продвинуть и укрепить свои

оужные рубежи. Московское правительство начинает активно планировать застройку крепостей за Окой. Богатая и плодородная земля привлекает население. Сюда бегут русские люди с Московского государства и западной Руси, растёт число и казачьих городков. На дальнем юге, у самых Кавказских гор, собирается ногайское население. Остатки элей кипчаков, конгратов, найманов и части разрозненных племён каратайков, эльбори, келечи, сираков и других становятся подданными Ураковых и Мамаевых мурз. К ним сплошной массой примыкает улус Шидаковых, только выведенных из-за Волги. Теперь название Кучук Ногай, Малый Ногай закрепляется только за предкавказскими степями.

Казы Ураков, появившись с небольшим отрядом между Азовом и Кавказскими горами, первоначально получил поддержку от сородичей Дели-Агыса в Тюмене (слово *тюмен* в переводе с ногайского означает *низовье*) на Тереке. Потомки Дели-Агыса были враждебно настроены к уллубиям Большой Ногайской Орды, поэтому они не возражали против расселения людей Казыя. Они дали добро. Восточные границы Малой Орды прилегали к Тюменскому улусу. На западных границах, где сосредотачивались новые подданные будущего правителя, они не встретили возражений от турецкого наместника и крымского хана. В Малый Ногай потянулись и остальные ногайские кочевые племена, оставшиеся без хана и без бия в бывшей Тахт-эли. К тому времени авторитет сына легендарного Орака Казыя – непримиримого врага Исмаила и батыра, убившего астраханского хана Ямгурчи, – был в степи довольно высок. В результате такой поддержки он в короткие сроки обустроивает свой новый улус. Первоначально его сподвижниками стали собственные братья, Мамаевы дети и внуки самого Исмаила – нурадина Ногайской Орды, а также потомки бия Шидака (Саид-Ахмета б. Мусы). В 1555 году, во время смуты, Казы среди боевых соратников находит тех, которые будут жить с ним в одном улусе. Когда Исмаилу удается взять реванш у своих противников и вернуть престол уллубия в Ногайской Орде, Казы уводит с Волги часть эля Орака, родню, семьи подданных. После становления на престоле Исмаила враждебно настроенные к нему племена продолжают уходить к Казыю, уходят к нему и дети Юсуфа. Казыев улус становится крепким образованием. В одном из организационных курултаев (съездов) приняло участие более восьмидесяти владетельных мурз. Среди них были феода-



лы, располагающие десятками тысяч населения, но и были мелкие мурзы, у которых было не более тысячи человек. Крупные владетели его двоюродные и троюродные братья: Ак, сын Юсуфа, Айса, сын Ураз-Али и Билек-Болат, сын Хаджи-Мухаммеда единодушно признали верховодство Казыя. Они в сражениях за Волгой воочию убедились в его военной доблести, были свидетелями его побед в сражениях. Их мнение было решающим на съезде. На них и на мелких феодалов возымело действие и то, что он сын легендарного Орака, и то, что в нём текла чингизидская кровь: его бабка была родной сестрой Мухаммед-Гирея и Сахиб-Гирея. Насчёт последнего фактора: ногаи у себя не допускали к власти чингизидов, но считались с их происхождением от покорителя Вселенной Чингиз-хана. На этом курултае Казыя возвели в бии и по традиции ногаев подняли на белом войлоке (епанче). Казыев улус стал называться Малой Ногайской Ордой и считаться государственным образованием. Одной из главных ставок улуса становится местность Малый Мажар недалеко от развалин золотоордынского города Мажар. Исследователь истории Малой Ногайской Орды В.В. Трепавлов приводит в своем труде (2) такую цитату: «Книга Большому Чертежу», составленная во второй половине 17 в. на основе протографа 1627 г., дает следующее описание: «А от реки Кубы (Кубань. – В.Т.), от гор к Чорному морю и к Азовскому морю и до верха реки Маначи от тех гор все кочевья Малых Ногаев Казыева улусу... А ниже Улки горы, меж морь и гор, от Чорного и от Азовского моря все кочевья Малых Ногаев... А промеж от усть реки Дону от Азова от Азовского море и от Чорного море по реке Кубе и по реке Манычю и до горы до Улки, а Улка гора на поли промеж Азова и Астарахани 300 верст, а от Астарахани тож, а на реке на Куме Мажаров юрт; и в тех местех на тех полях все кочевье Меньших Ногаев» (Книга. 1950, с.88, 92, 147)».

Данные сведения хотелось бы разъяснить. Первое – это то, что «Книга Большому Чертежу» была составлена в 1627 году, т.е. сведения собирались задолго до этой даты. Её составляли дьяки Ф. Лихачёв и М. Данилов. Она составлялась на основе карты «Старый чертёж» и ещё одной «утраченной карты». Второе – то, что книга включала в себя географические и этнографические сведения о России начала 17 века и ею пользовались служилые люди «государевой службы» при выезде в соседние государства. Я знакомился с изданием 1950 года. Так как у меня большое недоверие к

советской науке, мне кажется, что оно не могло не подвергнуться цензуре в то время. Фальсификация – обычное явление для советских деятелей науки. Вышеприведённую цитату В.В. Трепавлова приводит и известный ногайский учёный Д.С. Кидирниязов в книге «Ногайцы в известиях русских, западноевропейских и восточных авторов 15–18 вв.» (Махачкала, 1999 г.). Почему-то их цитаты не совпадают. Видно, что авторы цитировали вольно. И всё же, даже этот материал книги представляет глубокий интерес для науки. В «Книге Большому чертежу» меня взволновали некоторые описания и детали, например, записи на полях. В одной из них описана первая центральная ставка Малой Ногайской Орды. «А по реке Куме, с правые стороны, 7 мечетей татарских Мажаров Юрт да мечеть по другой стороне реки Кумы Арак кешень». Последнее выражение *Арак кешень* – мавзолей Арака, мне думается, что это название надо читать *Орак кешене*, т.е. мавзолей Орака. Мавзолей стоит особняком от старых построек. Возможно, что он был в честь Орака. И место Мажар не случайно было выбрано его сыном. На некоторые мысли наталкивает и такое сообщение там же, в «Книге...», в котором говорится: «От Терка (*русской крепости*. – И. К.) от острогу 100 вёрст, за рекой Кумою, мечеть Айса Ахмет...» Об этом строении больше нигде не упоминается. Похоже, что знаменитый герой эпоса Айсы сын Ахмет – реальное историческое лицо. Интересно, сколько ещё таких сооружений было по всей Евразии!? Мажар некогда являлся известным золотоордынским городом (располагался вблизи современного г. Буденновска). Разрушен он был среднеазиатским завоевателем Аксак Тимуром в конце 14 века. Развалины Мажара сохранялись до начала 19 века. Их успели зарисовать русские путешественники. Эти развалины удивительно похожи на сохранившиеся в рисунках развалины столицы Большой Ногайской Орды Сарайчика. Развалин Мажара и Сарайчика не осталось. Ничего подобного не осталось и на всей огромной территории от Урала до Приднепровья. На юге России долгое время сохранялась мечеть Татартупа, да и она снесена студентами в 70-ые годы прошлого столетия. Думаю, что не случайно. Есть интересные сведения об остатках Елетцкого (Джулатского) городища, и в позднем средневековье в нём продолжало жить ногайское население, по крайней мере, развалины надмогильных сооружений местное население приписывало ногаям. Сделанные с развалин Мажара и Сарайчика рисунки сейчас активно изучают исследователи из Та-

тарстана и Казахстана. У нас же, ногайцев, прямых наследников этой культуры, нет научных кадров, которые могли бы заняться изучением вопросов древнего зодчества.

В.В. Трепалов вполне справедливо приводит документальные подтверждения тому, что «одним из центров притяжения и одной из главных ставок Орды были развалины золотоордынского города Маджары» (см. Белокуров, 1888, с. 549; Вольева, 1971, с. 81; Кушева, 1983, с. 142; РГАДА, ф. 127, оп. 1, 1627 г., д. 1, л. 23, 24, 51, 159) 12.

Надо отметить, что Мажар стратегически очень удобное место для столицы. Степные дороги её соединяли с Астраханью, а через равнинный Дагестан с Закавказьем и Персией, западная дорога вдоль Егорлыка выводила к устью Кубани и черноморским крепостям Тамани и Азову, южная дорога через верховья Кубани выводила на Лабу и черноморские базары в Келинчике, Анапе, Тамани.

Конечно, точно указать границы Малой Ногайской орды почти невозможно. Пограничных столбов тогда не ставили и точных карт не разрабатывали, но работу в этом отношении необходимо проводить. Кроме «Книги Большому Чертежу», по расселению ногаёв имеется достаточно весомый, но сильно разбросанный в архивах документальный материал. Слабо изучена история Крымского ханства. Плохо изучены турецкие источники. На северо-западе Малые ногаи граничили с Азовским бейликом и Кафинским вилаефом Османской империи, в него входили территории Таманского полуострова, острова (так называемые плавни) в устье Кубани, черноморский берег до укрепления Анапы. Из-за отсутствия сведений из турецких источников мы плохо знаем границы этих владений. В «Книге Большому Чертежу» ясно говорится: «...от усть реки Дону от Азова от Азовского море и от Чорного море по реке Кубе и по реке Манычу...», – как раз по этим географическим указателям исторических сведений в летописях, военных архивах предостаточно. Из-за плохой изученности они не обнаружены. Известные же документы из-за того, что никогда не применялись к изучению Малой Ногайской Орды, т.к. они опубликованы в разных исследованиях и тоже недоступны для массового читателя. Такая же ситуация с территориями, прилегающими к рекам Уруп, Лаба, Средней и Верхней Кубани. Зыбкие границы Астраханского воеводства ещё можно изучить, отчётность русских наместников в какой-то мере сохранилась. В Прикаспийских степях, прилегающих с правой стороны к Астрахани, традиционно находился

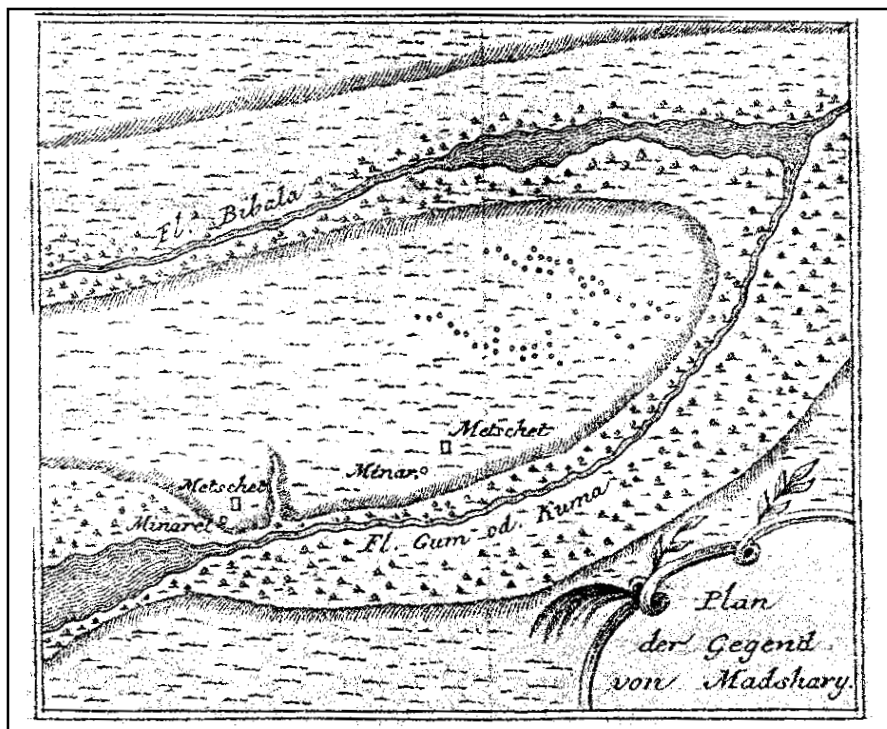

План Маджара И.А. Гюльденштета 1773 г.



Маджар по П. С. Палласу

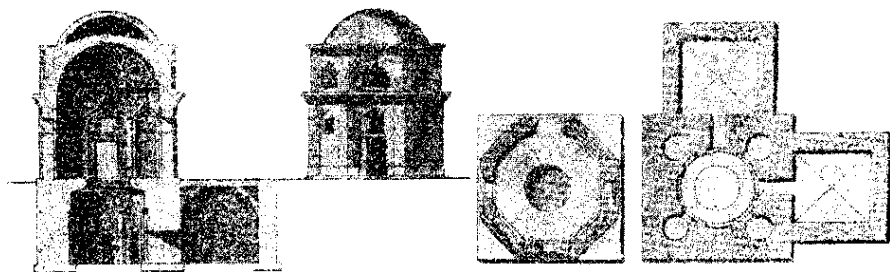

Башенный мавзолей в селе Маслов Кут по П. С. Палласу

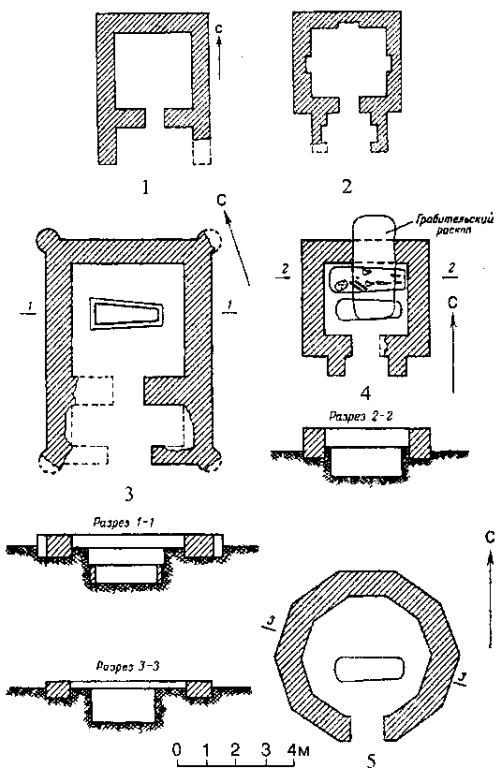

Мавзолей в окрестностях Ессентуки

Тюменский улус, включавший в себя Караногай и степи в низовьях Терека. Владетелями улуса изначально были сам Дели-Агьс (умер в 1524 г.) и его потомки. После астраханской катастрофы какое-то время там был герой Мамай. Но после разрыва отношений с Дели-Агьсом он ушёл со своими людьми вверх по правому берегу Волги. Улус Агишевичей, как их называют в исторических сообщениях, представлял значительную по размерам территорию. Улус назван так по названию городка Тюмень, располагавшегося на речке Тюменка, сливающейся в низовьях с Терекком. В городке проживали представители кумыков, черкас, очокан (ауховцев), ногаёв, а также купцы из казанских татар, бухарцев и тезиков (таджиков). После падения Астраханского ханства улус был почти самостоятельный. Правители его, потомки Дели-Агьса, поддержали казыевцев, и они сотрудничали в военных акциях. Но недолго, т.к. новое многолюдное соседство сразу стало оказывать на них удручающее воздействие. Конфликты за право обладания пастбищами возникали регулярно. Тюменский улус старался сохранить независимость, побаивался вторжения Больших ногаёв, поэтому высказывал нейтралитет. Но с появлением Казыевской Орды почувствовал двойную опасность, поэтому и попросил подданства у Московского государства. На мой взгляд, правители Тюменского улуса привлекли внимание московского правительства к данной территории, и с их позволения были построены первые русские крепости. Сохранились документы об их обращении к Московскому царю: в декабре 1559 года Мамай Агишев обращался к астраханскому воеводе с грамотой к русскому царю о принятии его в подданство. Через некоторое время Тюменский улус стал рассыпаться на части. Часть ногаёв отошла к Астрахани, а часть под давлением кумыкских владетелей ушла в Иран и начала кочевать вблизи Шеки и Ширвана (5). Но в момент создания Малой Ногайской Орды Тюменский улус граничил с Бораганским княжеством, где правили отпрыски чингизидов и где также было много ногаёв. Из Борагана происходил известный ногайский поэт, йырау Мусеке. К Тюменскому улусу с востока вплотную прилегала и Кумыкия, в которой правили шамхалы, имеющие также чингизидское происхождение. По названиям селений кумыкских владетелей можно восстановить и юго-восточные границы. Очень трудно разобраться с южной границей. Особенно с территорией Малой и Большой Кабарды. Горные местности не были освещены в тогдашней историографии, а на

равнинах левобережья Терека наблюдается постоянное интегрирование ногаёв вперемешку с черкасскими владельцами, которых поздние историки стали называть кабардинскими феодалами. Изначальная тождественность этих названий давно вызывает сомнение у исследователей. По летописным данным *черкасами* называлось сообщество торков и берендеев, которые «обитали на берегах Днепра, ниже Киева». По некоторым предположениям, это представители ранних тюрков (О. Сулейменов). По Н.М. Карамзину, черкасы – это славянизированный народ, который кроме русских на востоке Европы, никого не признавал. «Называясь *черкасами*, назывались и *козаками*». По русским данным (историки Болтин и Татищев), в эпоху Золотой Орды часть черкасов была вызвана баскаком Курского княжения Ахматом в 1282 году, и вскоре эти казаки-черкасы построили на Днепре город Черкасы. Их называли и Ордынскими казаками. В «Казачьем словаре-справочнике» (Сан Ансельмо, Калифорния, США, 1970 г.) читаем следующее: «Через полвека С. Герберштейн и Матвей из Мехова говорят в своих сочинениях о проживающих в Пятигорьи христианах славянской речи. Эти остатки казачьих предков ушли оттуда на Терек и Дон, а частично под Астрахань и на Днепр, во второй половине 16 века, когда на Сев. Кавказ вторично нахлынули турецкие армии». Немалый интерес вызывают данные Е.Н. Кушевой. Она пишет: «В феврале 1592 г. состоялся приговор боярской думы об отправлении к султану Мураду в послых Григория Афанасьевича Нащокина и Андрея Иванова. Наказ предусматривал возможные вопросы «о Терском городе и о Иверской земле и о черкасах и о ногаех Казыева улуса, что государь в Кабардинской земле на Терке город поставил и Грузинскую землю и черкас пятигорских и Казыев улус, которые голдовали государю их, отводит под свою руку», а также вопрос о посылке рати на шамхала. На последний предписывалось отвечать незнанием; об Иверской земле – что царь не возражает против уплаты Александром кахетинским дани султану, но просит не отводить Иверскую землю от христианства; в связи с возможными вопросами о «пятигорских черкасах» в наказ была включена созданная в Посольском приказе и затем постоянно повторявшаяся в дипломатических документах легенда о том, что они были «изначала» холопами русских царей и жили «в резанских пределах», откуда бежали и вселились в горы, а при Иване Грозном вступили в русское подданство – по их челобитью и для их «береженья» и поставлен «в Кабардинской земле на

Терке город, что без города быть черкасам невозможно» (9, 279). По приведенным сообщениям трудно судить об изначальной этнической принадлежности аристократической верхушки. Переписка их с московским правительством велась на тюркском и русском языках (9, 7). Один из послов мурз Большой Кабарды Биязрук говорил в Посольском приказе в Москве: «Грамоты де в Черкасех нет и писать не умеют» (там же). Выявляющийся на основе антропонимии лингвистический материал явно тюркский. В именах *Темрюк*, *Доманук* (ног. *Туманук*), *Тутарык*, *Шевшук* (ног. *Шашшук*, *Шанай*), *Шолох* (ног. *Шоллык*) проступают данные, характерные для огузов (*гузов*, *торков*). Окончание *ук*, *ок* происходит от тюркского усечённого окончания *углы*, *оглы*. Эти окончания часто встречаются среди украинского населения, в таких именах, как Шевчук, Ткачук, Янук и т.д. Также смущают антропонимы, часто встречающиеся в родословных известных ногайских правителей и политических деятелей: Кази, Суншалей, Янклыч, Канклыч, Карашай, Алшагыр, Тохтамыш, Эстерек и т.д. А женские имена вообще находка для учёных по ногайской филологии! Такие имена, как: *Кошанай*, *Кушеней* (Желанная мать, Сильная мать), *Алтыниаш* (Золотоволосая), *Малкуруп* (Увеличивающая скот), *Бархан* (Есть ханша), *Шубхан* (Субхан, Субай хан – Прекрасная ханша) чаще встречаются в старинных преданиях и сказках. Заметьте, имена эти характерны для ногаёв и нехарактерны для мусульманских народов. Возможно, что они возникли в результате долгого совместного проживания и крепких родственных отношений между черкасами и ногаями. Интересно также, что исторические черкасские владельцы кочуют не меньше ногаёв. Горские черкасы, как и запорожские черкасы в тот период жили таборным образом, но иногда при необходимости строили селения.

Исследовательница Е.Н. Кушева даёт такую справку о северной границе черкасов: «Район Пятигорья во второй половине XVI и в XVII в. уже не был местом постоянного жительства кабардинцев, источники не знают там кабардинских селений – «кабаков». Основная причина этого заключалась, несомненно, в том, что выход в степи и предгорья севернее р. Малки и р. Терека был опасен из-за нападений крымских татар, ногайцев, особенно ногайцев Малой Ногайской Орды...» (9, 93), там же приводит такие слова: «Документ 1616 г. сообщает, что ногайский мурза Аксакел Магмет (*Аксак Келмагомет*. – И. К.) «нынче кочует у Пяти гор, против Кабарды» следовательно, Пятигорье не считает Кабардою» (там же).



Кроме границы с горскими Черкасскими владетелями, во всех остальных пограничных районах проживало значительное количество ногаёв. Например, с северной стороны к Малой Ногайской Орде прилегал Азовский бейлик (он входил в Кафинский вилайет). Но надо сказать, что турками управлялся сам город и береговая часть, а на всей остальной части жили ногаи. Вокруг города Азова жили племена: *яман садак ногай, каратаяк, келечи, сандак ногай, урумит ногай, караборкли ногай*. К тому времени эти ногаи были склонны к полуседлой жизни. Путешественники (Эвлия Челеби) рассказывают о ногаях пригородов Азова, живущих в глинобитных домах с камышовыми крышами. Именно из пригорода Каратаяк происходил знаменитый ногайский йырау, поэт Досмамбет Азавлы (Досмамбет Азовский). В момент образования Малой Ногайской Орды он и его сыновья являлись предводителями отрядов, состоящих из азовских ногаёв. Ниже мы приведём документальные свидетельства об их военном сотрудничестве с Малыми ногаями.

В данном случае Казы не искал места для размещения. Его подданные, представители старого полуседлого населения, продолжают жить на прежних местах, где им были выделены уделы ещё от ханов Тахт-эли, а их предки обычно устраивались возле остатков форпостов Золотой Орды. Эти поселения сосредотачивались по рекам Северного Кавказа: по Кубани, Куме, Лабе, Баксану и Тереку. После становления государства Золотая Орда хану Менгу-Тимуру в XIII веке пришлось дополнительно подчинять северокавказские территории. Когда правители этих местностей проявили своё непослушание, была предпринята длительная военная экспедиция. В результате её «вместо сожженного Дедяково (город Тат-як), расположенного на западном берегу реки Терек, Менгу-Тимуром был построен новый город Дедяково на восточном берегу» (10, 54). После карательных походов ханских войск была сменена на чингизидскую древняя династия кумыкских шамхалов в Дагестане. На Северном Кавказе выросли новые города и крепости. Северокавказской истории довольно известны золотоордынские города Татартуп, Джулат, Мажар, Масак (Макас), Боргустан, Хумара. Возможно, что даты их построения уходят в глубь веков, но при Золотой Орде они процветали и в них сосредотачивались ханские наместники.

После разгрома сибирским ханом Ибаком и Муса-бием хана Тахт-эли Ахмата в 1480 году какая-то часть ногаев из предкавказских степей ушла в Буджак и вместе со старым ногайским насе-

лением (31), оставшимся ещё со времён темника Ногая, создала основу будущей Аккерманской Орды. Но какая-то часть уклонилась от переселения, трудно было тронуться с места и оседлому населению. Вновь прибывшие с Казьем из Заволжья кочевые племена занимают покинутые степи по рекам Йогарлык, Тахта, Калалы, Сал, Маныч, Кума, Калаус, Сабля, Уруп, Лаба, Кубань, Большой и Малый Зеленчуки. «Свято место пусто не бывает!» Заглядывая вперёд, скажу, что в начале второй половины XVII столетия посетивший этот край турецкий путешественник Эвлия Челеби застаёт населенные ногаями пункты возле Анапы, Татартупа, на Лабе, Зеленчуках, Кубани и Куме. Надо отметить, что это только те населённые пункты, которые расположены вдоль известной дороги. Ко времени пребывания здесь Эвлия Челеби в 60-е годы XVII века произошёл ещё один массивный наплыв из-за Волги. Огромная масса ногаёв продолжала прибывать на запад. К концу 1640-х годов Малые ногаи после страшных опустошительных войн с калмыками, донскими казаками, Большими ногаями потеряли независимость, рассеянная часть была под защитой крымского хана. До этого на территории Малой Ногайской Орды сначала по инициативе бия Касая, затем по велению крымского хана было завершено строительство некоторых крепостей. Турецкий путешественник описывает только свой маршрут следования, но даже в этих скудных описаниях говорит о ногаях как о давних жителях, породнившихся с адыгским племенем шегаке, изменившихся внешне от межнациональных браков. В «Книге путешествий» довольно красочно описано, как ногаи совместно с кабардинцами обороняли от калмыков крепость Боргустан в Пятигорье (30). Я, конечно, нахожусь в некотором недоумении от того, что в существующих документах исследуемого периода с 1550 г. по 1640-ые годы некоторые народы Северного Кавказа ни одним словом не упоминаются. Мне кажется, что такое могло произойти только от того, что администрации астраханского и терского воеводств не входили в отношения с этими народами. Есть слабая надежда, что обнаружатся новые документы.

В зависимости от времени года и политической обстановки местоположение ставки правителя Малой Ногайской Орды менялось. В зимнее время она могла располагаться в степных урочищах, а летом удалялась в прохладные предгорные районы. Но надо заметить, что и в летовках, и в зимовках после удаления ставки оставалось оседлое население. Например, сословие *тума* (*тумаки*

в русских документах) постоянно жили в таких местах. Тума не только пасли скот, но и занимались пчеловодством, садоводством, сеяли и убирали хлеб, их оберегали военные, часто здесь содержали военнопленных и захваченный в набегах полон. В этих поселениях изготавливались изделия из кожи, войлока, велись работы по металлу и дереву. Они обслуживали скотоводов. Хотя и во всех кочевых улусах имелись свои кузнецы, скорняки, гончары, мастера, изготавливающие посуду, утварь, конскую сбрую. Какое-то время до посещения Челеби увиденная им крепость у слияния рек Зеленчук и Кубань, возможно, служила пристанищем для ставки бия Малой Ногайской Орды. По крайней мере, так говорит ногайский фольклор. «Бийлер, шийхлер турган Ажкала» («Бии и шейхи, проживавшие в Ажи-кале»). Надо сказать, что в «Книге Большого Чертежу» на полях упоминается Аче-кала и городок Шункур, это название Касай Шонкыр, Касяевой Ямы, тоже кратковременной столицы Орды на берегу речки Курай (Кура). Ажи-кала (Аче-кала) располагалась возле современного Орак-эли (Эркин-Юрта), если не точно на месте сегодняшнего аула. Ниже будет дано описание крепости.

Что касается населения Малой Ногайской Орды, Казыева улуса, то оно, конечно, продолжало пополняться извне. К 60-ым годам 16 столетия все более и более ослабевает Большая Ногайская Орда в Заволжье. Голод 1556 года, эпидемии, бесконечная вражда в правящем клане делает проживание за Волгой тяжелым. Множество мурз с подданными, со скарбом и скотом перебирается на правый берег Волги и находит приют в Казыевом улусе. В 1564 году один из представителей Большой Ногайской Орды сообщает в Москву, что «недруг наш Казы умножил (людей), а нас мало» (2). Но эти беглые мурзы не всегда задерживались в Малом Ногае, они могли уйти дальше в Крымские владения или вернуться обратно. Поэтому точно численность населения улуса назвать затруднительно. Например, в 1588 году вместе с пополнением из Большой Ногайской Орды казыевцы прислали крымским ханам Казы-Гирею и Фет-Гирею на помощь рати более ста тысячи воинов (А.П. Архипов, В.В. Трепавлов). Московскому правительству такое усиление ногаев на юге было не нужно, оно применяло разные ухищрения, чтобы ослабить их. Улусы, перекочевавшие из Большой Ногайской Орды под влиянием астраханского воеводы, а также из-за происходивших между ногайской знатью конфликтов, неоднократно возвращались обратно в За-

волжье. Русский посол Григорий Иванович Микулин был отправлен в 1600 году во главе посольства в Англию, чтобы сообщить о вступлении Бориса Годунова в 1588 году на престол. В своём обращении посол упоминает сотрудничающих с Москвой Большую и Малую Ногайскую Орды. Вот что он говорит: «... А ( другие Нагаи Казыева улуса) Барагазы (Боран-Газы – бий Малой Ногайской Орды) – князь з братьею и 3 детьми, и с племянники – восемьдесят мурз, а у них воинских людей пятьдесят тысяч...» (12, 179). В исследовании В.В. Трепавлова «Малая Ногайская Орда» говорится о том, что казыевские мурзы стабильно могли выставлять войска от сорока до пятидесяти тысяч воинов, а это значит, что население Малой Ногайской Орды было в «диапазоне от 200 до 300 тысяч человек – по крайней мере, до конца XVI – первой трети XVII вв.» (2). Надо заметить, что В.В. Трепавловым названа чрезвычайно осторожная цифра. Ногаёв было гораздо больше. Мобилизация для крупного похода в таком опасном регионе, как Северный Кавказ, обычно проходила через одну семью, а не с каждой семьи, как это было в Заволжье; какая-то часть населения, способного носить оружие, оставалась в родных аулах для защиты.

Общественно-политический строй Малой Ногайской Орды плохо изучен, а в имеющихся работах советского периода были предвзятые, неподобающие исторической действительности оценки, давалась уничижительная оценка, многое утаивалось. А так как не затребовано в новое время, то лежит в архивах и в настоящую пору. Ясно одно, что обоснованно предполагать: раз в организации государственного образования преобладала знать из выходцев Большой Ногайской Орды, что Орда обустроивалась по типу заволжского государства.

Высшим органом управления являлся курултай, на нём избирался бий, который подбирал себе правительство, и решались вопросы внутренней и внешней политики. Вся земля Малой Ногайской Орды была строго распределена между мурзами (дворянами). Пользование чужими пастбищами и даже нарушение маршрута кочевья строго преследовалось. На курултаях часто поднимался вопрос землепользования, т.к. из-за него возникали военные столкновения внутри Орды. Бию и старшим мурзам рекомендовалось следить за этим и строго наказывать нарушителей.

На курултае избирался бий представителями всех племён и родов. Факт прохождения съезда, курултая имеется (В.В. Трепав-

лов, Малая Ногайская Орда, со ссылкой на архивные документы). Прежде всего, это было военизированное образование. В Орде существовала войсковая система управления: центр, правое и левое крыло. Центр, как и всю Орду, возглавлял бий, правым и левым крылом управляли старшие мурзы (*Бас мырзалар, Уьйкен мырзалар*), их ещё по примеру в Большой Ногайской Орде и Крымском ханстве называли *карачи, карашы* (смотрители, смотрящие). С самого начала образования определилось, что в правом крыле, от Азова и Кубани, до Калауса и Сабли были владения Ураковых и Мамаевых, в левом крыле, степном пространстве от Маныча, Кумы до Терека находились владения Шидаковых (Сеид-Ахметовых). Известные в Большой Ногайской Орде должности начальников крыльев – нурадин и кейкуват – в исторических сообщениях о Малой Ногайской Орде не упоминаются. Избранному бию повиновались старшие мурзы. Но как мы видим, в Заволжском государстве это повиновение во многом зависело от личных качеств правителя. Первые два правителя, и Казы, и Якхисаат, были известными воинами, их полководческие способности, их победы в сражениях сыграли большую роль в централизации государства. При четвёртом бие Касиме, сыне Ислама заметную роль играет усилившееся влияние крымского хана на Орду. Сосредоточенные в непосредственной близости к Крымскому ханству мурзы Ураковы и Мамаевы вынуждены участвовать во многих военных акциях турецкого султана и Гиреев, а также только своими силами защищать северные границы от усилившихся донских казаков. В это же время левое крыло и центр, вовлекаясь в междоусобицы кабардинских владетелей, принимали активное участие в военных действиях в восточном и центральном Северном Кавказе, а также были заняты обороной своих восточных рубежей от сородичей из Больших Ногаёв. Данная политическая обстановка вела к разделению Малой Ногайской Орды. Источники все чаще называют половины Ураковых и Касаевых.

Вопрос централизации всегда стоял остро в ногайских государственных образованиях. И прежде всего это было связано со степной традицией управления всех древних тюркских государств. Доктор исторических наук Б. Кочекаев даёт такие характеристики: «У ногайцев бий был «государь всей земли Ногайской», а мурзы были его детьми и холопами. Отношения бия к мурзам и его власть были не совсем определены и во многом зависели от личных свойств лица, находившегося во главе Ногайской орды. «Владе-

тельные мурзы бия своего признавали и ему повиновались: старейшие как старшему брату, а молодые как отцу». В то же время писали Московскому князю, чтобы в Москве на всех «равно смотрели», каждый из них был свободен в вопросах внешних сношений (*таким образом старшие мурзы добивались уравнивания жалованья выдаваемого им с жалованьем бия.* – И. К.). «Но по духу свойственным им своевольства, – отмечают историки, – нередко каждый мурза следовал собственным своим распоряжениям и предпринимал войну и мирился не спрашивая своих старших» («Социально-экономическое и политическое развитие ногайского общества». Алма-Ата, 1973 г., с. 40)

Бий и старшие мурзы в Орде имели своих служилых людей. О наличии органа *дуван* (диван), *Кара дуван* по примеру Большой Ногайской Орды в исторических документах тоже не упоминается. Однако в фольклоре об этом органе часто говорится. В песнях этого периода встречаются слова: *Дивана болыт йоралар*, в них говорится, что в Орде, созвав диван из дружинников, принимаются решения. Или: *Кара дуван Масак деген ер*, т.е. «Масак, где расположен Кара дуван». В Малой Ногайской Орде, как и в Большой, чаще собирался корныш (кобринис). Он созывался и по случаю приезда иностранных послов, делегаций от соседних княжеств. На корныше бий в окружении старших мурз, братьев, сыновей и старейшин племён обсуждали важные решения. Доктор исторических наук Б. Кочекаев приводит такое описание: «Голосование производилось криком, по образному выражению русского посла Прокопия Вряжского, участники совета (*корныша.* – И. К.) «вопели», отстаивая своё мнение. Приговор корныша осуществлялся большинством голосов. Есть свидетельство, что члены совета, не согласные с приговором корныша, покидали окружения бия и усаживались отдельно» (5, 44). Для решения текущих вопросов в Орде собирался куруг (по-ногайски: *курук* – объединение, у донских казаков *круг*, у родственных казахов *юз, жуз, юзик* – круг, кольцо). О них есть сведения в русских источниках. По этому поводу Б. Кочекаев приводит такие данные: «Очевидно, круги созывались чаще, нежели корныши, и хотя нет прямых указаний на периодический характер их деятельности, источники часто изображают ногайских биев, сидящих в своём кругу и «оглядывающихся на своих имельдешей (*сыновья знатных людей воспитывались в окружении многих детей; братьев, рожденных от наложниц; молочных братьев; эмильдеш* – молочный брат. – И. К.)

и карачеев». Зачастую круги собирались в походных условиях, во время перекочевков. Русские послы неоднократно заставляли ногайских биев, стоящими «с карачеи своими и с имельдеши в кругу на лошадях» (5, 45). В качестве служилых людей использовались родственники, они участвовали в посольствах, собирании податей, мобилизации войска, снабжении продовольствием войска, разделе военной добычи, торговых отношениях. Старшими мурзами обычно избирались более знатные мурзы, особо отличившиеся в войнах. В Малой Ногайской Орде изначально такими являлись Ураковы, Мамаевы, Шидаковы, позднее по прибытию стали Юсуповы, Уразлыевы и др. В распоряжении старших мурз находились батыр-мурзы и старшины (иногда соответственно возрасту и боевым заслугам) аулов. Батыр-мурзы, у них были свои исполнители *муртазаки*, собирали ясак – подати от своих аулов. Степняки давали их скотом и продуктами сельского хозяйства. Старшие мурзы получали ясак от батыр-мурз. Старшие мурзы собранные доходы делили. Часть отдавали для покрытия государственных нужд, часть оставляли для своих. Ногайские воины жалованья не получали, пользовались только добычей. Военная добыча делилась соответственно иерархической ступени. Десятая доля принадлежала бию, остальное старшие мурзы делили с войском. Бий был заинтересован в военных кампаниях, т.к. от них пополнялась его казна. И простые люди, *кара халк*, охотно шли на войну. Оставшиеся на местах для охраны мирного населения воины также получали свою долю, иначе они не соглашались оставаться в аулах. Ногаи были очень воинственные. Обычно аулы предоставляли больше людей, чем от них требовали. Молодые мурзы рвались в бой.

Правящим дворянским сословием у ногаев были мурзы. Они воспитывались особо, чаще в детском возрасте, когда уже могли ходить, они отдавались в руки *аталыков* (дядек), представляющих свободное сословие узденей (оьзден). Аталыки обучали их грамоте, если были сами грамотными, дворянскому этикету, обычаям *торе и адат* (свод народных обычаев), как считалось, составленному самим Эдиге, военной сноровке, ловкости, владению оружием, одевали воспитанников, кормили, порой, бывало, и женили. Часто аталыками известных ногайских мурз становились представители кумыкской, адыгской, крымской, абхазской знати. Судя по сообщениям из фольклора, аталыками становились и духовные лица (у легендарного Мамая аталыком был Асан-

абыз), и знатоки народных обычаев йырау (поэты, певцы импровизаторы). Последние хорошо знали заповеди Эдиге, биографии прославленных героев прошлого. Эталоном аталычества считался Эсен-бий, который взял на воспитание младенца Эдиге, а когда ханские люди пришли за ребёнком, чтобы убить, он не пожалел и выдал собственного сына. Смотрите в приложении предание об аталыке Эсен-бии. Также интересен обряд молочной матери *Суть-ана*. Молочными братьями становились дети мурз и простолюдинов *эмильдеши*. В исторических документах часто упоминаются эмильдеши, они становились нукерами (ногерами) и служилыми людьми мурз. Смотрите предание о *Суть-ана*.

*Уздени* – сословие свободных людей, они представляли племена и роды. Называя себя узденем, простые люди гордились. Среди них могли быть батыры (богатыри), отличившиеся в ратном деле; были и баи (богачи), разбогатевшие; были и азаты, обедневшие и не имеющие имущества. Сословие *тума* считалось по происхождению ниже узденей, но они тоже были свободными. Низшим сословием считались *кулы* (рабы) и *ясыри* (пленники). В каких-то случаях представители низших сословий могли стать свободными *азатами*.

Значительное место в жизни степняков занимало мусульманское духовенство. Ногаи, ещё будучи в Золотой Орде, приняли мусульманство суннитского толка. Основатель Ногайской Орды Эдиге был приверженец мусульманства и старался, чтобы среди подданных распространялась вера. В 15–17 века мусульманское право *шариат* ещё не изжило народное право *торе*, но уже успешно функционировало в ногайском обществе. На основе права *торе* могли разрешать конфликты и бий, и старшие мурзы, и торешы (знатоки этого права). Кады разрешали все конфликты в Орде на основе шариата. Кады были во всех крупных объединениях, где действовали стационарные мечети. Среди духовенства были муллы, обучавшие детей основам мусульманства и проводящие ежедневные моления; были и сеиты, своего рода богословы. Они жили при главных ставках бия и старших мурз. Все ногаи платили духовенству зякат, 1/40 часть или 2,5 процента от доходов, в основном, от скота.

Одновременно ногаи не теряли многовековые тенгрианские верования и традиции. В приложении приводятся фольклорные сведения о Тангри, о покровителе детей и матерей Умай, покровителе батыров.



В Малой Ногайской Орде, как и в Заволжской Орде, ногаи в основном вели кочевой образ жизни. Доктор исторических наук Б.Б. Кочекаев вот что говорит о Буджакской Орде, которая была образована ещё в конце XV века на западе, в стороне Дуная: «Росла численность населения, развивалось скотоводство, и Буджакской Орде стало тесно. С требованием «о прибавке сему народу земли» в Турцию отправили Бей-Гарен-хана. Просьба была удовлетворена. Прибывший из Турции Халил-паша отвел ногайцам земли «от Мусаиб кишля (т.е. зимовника Мусаиба. – Б. К.) до низовья «реки Сарат», а до того времени им разрешалось жить на землях: «От Кавшан до Исмаилова (*Измаила. – И. К.*)» в сторону Дуная, от хана Кишлы (т.е. ханские зимовники – Б. К.) до реки Прут, во всей долине от реки Быка (*Буга. – И. К.*) до Прута. В границах этих рек ногайцы имели свои жилища, располагаясь по урочищам Ботна, Чаха, Колунлук, Жула, Сака, Сарака, Улунга, Джанту и др. Они жили деревнями и платили султану Оттоманской Порты и господарю Воложскому «дань хлебную» за использование земель» (5, 108). Эта цитата понадобилась для того, чтобы разъяснить ногайцами, где возможно было безопасно жить и где имелся строительный материал, делались поселения. Разговор не идёт о городах, дворцах или о каких-то больших сооружениях, в условиях постоянных войн такое делать было трудно. Речь идёт о жизни простого народа. На берегах Кумы, Терека, Кубани, Зеленчуков, Лабы условия природы позволяли жить домами. Здесь было достаточно камня для фундамента, леса для плетения стен, глины для обивки и камыша для крыш. В Заволжских и прикаспийских степях не было леса, камня – материал для строительства домов полностью отсутствовал. Надо заметить, что изготовление войлочных жилищ намного тяжелее, чем строительство тогдашних домов из плетёнок, обитых глиной и покрытых камышом, при набегах такие дома и бросать было не жалко. Видевшие своими глазами жизнь ногаёв на Северном Кавказе отмечают переход их к оседлой жизни (Э. Челеби, И. Георги, И. Гюльденштедт и др). До переселения из-за Волги здесь, в Предкавказье, были и кочующие, и жившие домами ногаи. Например, в том же Мажаре или Ажи-кале, Керменчике и других местах. После переселения, хотя сообщение С. Броневского относится к позднему времени, для жизни Малой Ногайской Орды характерно такое описание: «Частью кочуют, частью живут домами около бештовских гор по рекам Тансык, Джегате (*Джегута. – И. К.*), Барсуклы, по Малому и Большому Янкулаю (*Янкулю. – И. К.*), Калаузе (*Калаусу. – И. К.*) и Карамыке» (5, 33).

Основная же масса переселившихся ногаёв, а это большое количество людей, жили в войлочных домах: терме и отау, русские их называли юртой. Богатые мурзы жили в больших, просторных юртах, обитых внутри шёлковыми обоями, украшенных тахтаматами (широкими диванами), с коваными сундуками, серебряной посудой. Обыкновенно у богатых мурз было по пять-шесть юрт. Если мурза имел несколько жён, то они жили отдельно, каждая в своей юрте. Простые степняки более двух юрт-терме не имели. В одной – жил сам хозяин, принимал гостей, созывал родственников, другая юрта предназначалась для «спанья, приготовления пищи, для жен и детей». А также были цельно переносные *отау*. Совсем бедные жили в одной юрте. Большие семейные юрты были разборными. При каждой перекочёвке их разбирали, перевозили на верблюдах, лошадях, в арбах, запряжённых быками, а затем собирали на новом месте. Также в каждой кочевой семье имелась неразборная юрта – *отау*, так называемая кибитка, она предназначалась для молодой семьи, её легко устанавливали на арбу и в цельном виде переносили с места на место.

Кочевые ногаи жили аулами. У ногаёв и оседлые поселения назывались аулами. Надо сказать, что слово *аул* на Северный Кавказ привнесено нашим народом, на других языках этого слова не существовало. Кочевой аул состоял из 5–70 юрт. Чаще в аулах жили представители одного племени или рода. Жить вне племени или рода в это время было трудно. Пословица «Одинокого волк съест» с тех пор крепко засела в сознании степняков. Под этими словами прежде всего понималась безопасность, боязнь за собственную жизнь. Одинокую семью всегда могли обогреть, ограбить, лишить скота, да и самих членов семьи могли пленить и вывезти на продажу. Ещё во времена Эдиге у ногаёв была запрещена торговля людьми мусульманского вероисповедания, но этот запрет нарушался. Дети и малограмотными людьми торговля велась. Европейские путешественники были свидетелями, когда во время всеобщего голода родители продавали детей. Кроме безопасности, в жизни степняков много было трудоёмких обязанностей, где необходимо было применение коллективных усилий. Если пастьба лошадей, скота, овец не требовала коллективного участия, то перекочёвки, перевозки через реки, установка жилищ, обустройство аула, изготовление войлока, заготовка корма и топлива требовали участия жителей всего аула. Не все в ногайских аулах использовали труд невольников. Только богачи, батыры и мурзы могли содержать захваченных

в набегах полоняников. Они для кочевья рыли колодцы, косили сено и камыш. Но простым степнякам приходилось это делать опять-таки сообща.

Главным хозяйственным занятием у ногаёв было скотоводство. Скот кормил и одевал степняка. Основная пища состояла из мясных и молочных продуктов. Из шкур и выделанной из неё кожи делали одежду и обувь, конскую сбрую, сёдла, из скатанной шерсти изготавливали войлок, из которого делали дома, кошмы, тегелеи (одежда из войлока, одевавшаяся под кольчугу), кебенки (куртка из войлока или грубого сукна), бурки. Помёт скота использовался на топливо.

Особое место в животноводстве отводилось коневодству. Без лошадей невозможно представить средневековых ногаёв. Ногайский мальчик в возрасте шести-семи лет взбирался на коня – и до пожилого возраста не сходил с него. В разных источниках много написано о ногайских конях. Владетели из Большой Ногайской Орды только в Москве продавали от 20 до 40 тысяч коней. Фактически благодаря такому снабжению существовало тогдашнее русское конное войско. Ногайские лошади ценились во всех окружающих ногаёв государствах. По свидетельству австрийского дипломата Сегизмунда Герберштейна, посетившего Московию в начале 16 века, охотничьи лошади правителя Василия III принадлежали ногайской породе аргамаков, для него этих аргамаков купили в г. Кафе (Феодосия). Малые ногаи продавали лошадей в двух направлениях. Люди из Казыева улуса торговали конями на юге, в Кумыкии, и на севере, на причерноморских базарах и в Азове. Хорошо известно о том, что ногайские кони были в большой цене в Турции. Карета самого Султана Великолепного запрягалась ногайскими конями. Войско Малой Ногайской Орды сплошь состояло из конницы. Ногайские всадники, кроме основного, имели по два или три сменных коня. Благодаря сменным лошадям ногаи в день могли проехать 20–30 миль. Они легко добивались до границ Венгрии, Польши, Московии и Ирана. Лошади для ногаёв также являлись любимым продуктом питания. Для этого ногаи резали необъезженных лошадей и молодых жеребят. Особенным лакомством считались колбасы и приготовленное из подрёберного жира *казы*. Вяленая жеребятина широко использовалась для дальних походов. У ногаёв сильно ценился кумыс, изготовленный из кобыльего молока.

Покровителем лошадей у ногаёв считался Ыылкышы-Ата, его ещё звали Камбар-Ата. Последнее имя покровителя с сакральной

нагрузкой связано с космосом. Камбар-Ата сохранял табуны, увеличивал рождаемость лошадей. В легенде говорится и о том, что им изобретено таврирование коней. Первым племенем, поставившим тавро, считался род самого Камбара-Ата Есеней. Название этнонима носила и речка Есеней в Нижней Кубани. Ниже смотрите «Легенду о Камбаре». У ногаёв были разнообразные породы лошадей. Особо ценились ногайские скакуны: *аргамак*, *кара-баир*, *асыл йийрен ат*, *шагыр козьли конгырат*, *ногай йорга*, *есеней акжал*. Простыми породами считались: *маштак*, *мангул ат*, *татар ат*. Ногаи выращивали и импортируемых коней: *ахалтегин* (туркменская), *сувын* (арабская порода, название переводится как приходящая из-за воды, из-за моря).

У каждого вида скота был свой покровитель. Широко почитаемый в ногайском народе был покровитель овец Шопан-Ата. У крупного рогатого скота покровителем являлся Зенгир-Ата. Покровителем верблюдов считался Ойсыл-Кара, по некоторым устным рассказам, он был негром. У коз покровителем был Шексек-Ата. Всех их восхваляли в героических песнях, в традиционных здравицах во время народных празднеств. Когда было большое количество овец, первенца ягнёнка при окоте приносили покровителю.

Рогатый скот, выращенный ногаями, довольно хорошо сбывался на международном рынке. Например, на Северном Кавказе охотно покупались ногайские быки. Продуктивными были ногайские коровы. Они были выносливыми и легко переносили трудности, связанные с жарким климатом и безводностью ногайских степей. При двойной дойке они давали 10–12 литров молока в день. Кроме обеспечения своей семьи питанием, ногайские женщины изготавливали на продажу масло, которое охотно скупалось на причерноморских базарах. У кубанских ногаёв из-за ограничения пастбищ скотоводство было строго отгонным. Зиму скот мог перенести на подножном корму, но надо было смотреть за климатом, в метельное время его подгоняли к лесу, к загонам с камышовыми оградами. Летом скот отгонялся на горные выпаса. Конечно, и в степи, и в предгорных районах надо было запастись сеном. В некоторые зимы выпадал обильный снег, тогда животные не могли добраться до корма, в период бескормицы погибало много скота.

В степной части Орды ногаи содержали и верблюдов. Это были неприхотливые животные, не требовавшие пастьбы – их отпускали

в степь и лишь иногда проверяли общее число. Их было выгодно разводить. Шерсть верблюдов, собиравшаяся один раз в три года во время линьки, шла на изготовление одеял, кошм, тёплой одежды, обуви. Очень ценилось верблюжье молоко, его обычно подавали почётным гостям. Ногаи в основном разводили двугорбых верблюдов, они были выносливые, на них перевозились жилища и весь скарб степняка.

И, конечно, самым распространённым занятием у всех ногаёв было овцеводство. Ногаи любили баранину – это была основная пища степняка. Её ели и в варённом, и в вяленом, и в копчёном виде. Очень ценился овечий сыр. Шерсть ногайской овцы применялась широко. Из неё изготавливали ногайское сукно, а также всевозможные вязальные изделия. Из выделанных шкур овец делались обувь, чулки, саксыр – короткие штаны конников, шапки, бурки. Из овечьих шкур шились шубы, которые в условиях ездовой жизни ногаи носили повседневно. Держали в своих отарах и коз. Коза тоже кормила степняка, ценно было козье молоко и жир. Но больше применялась шерсть и цельные шкуры коз. Из цельной шкуры, специально её обработав, делали тулуки – сосуды для хранения жидкостей и сыпучих продуктов.

В кочевых аулах, как и в оседлых поселениях, развивалось деревообделочное, столярно-плотничье, сапожное, кузнечное, дубильное, шорное, ювелирное ремёсла. Доктор исторических наук Б.Б. Кочекаев, опираясь на исторические сообщения, приводит такие данные: «Ногаец сам делал из дерева необходимые ему в хозяйстве предметы, начиная от сельскохозяйственных орудий – сохи, бороны, молотильных досок, вил, лопат, арб и кончая мебелью и посудой. О распространении деревообделочного производства свидетельствуют, например, описания А.П. Архипова «Домашняя ногайская утварь». Он рассказывает, что ногайцами изготавливались *капы* (двери) и все необходимые принадлежности юрты: *кереге* (деревянная решётка, образующая деревянный остов юрты), *терме уйдидиъ шанъырагы* (верхний обод), *уук* (жерди купола), *босага* (порог, дверная коробка), *эки канатлы эсик* или *ярма капы* (двухстворчатая дверь, дверные половинки), *курук* (шест). Все эти принадлежности изготавливались ногайцами из *шетлеук агач* (орехового дерева)... Ногайцы, о которых писал О.В. Марграф, «продают свои изделия неохотно, а обыкновенно отправляются с подарками к зажиточным людям в гости. После угощения мастер (*уста*. – *И. К.*) подносит хозяину труды своих рук и вместе с тем скромно

докладывает, что это дерево досталось ему очень дорого, что подобного узора даже сам он, мастер от рода, никогда не видел и что из такого чанака (*чаши*. – И. К.) достоин пить калмыцкий чай один лишь он, хозяин сего дома, которого сам бог отметил на земле, вручив сотни лошадей и верблюдов и тысячи овец и прочее. Хозяин, польщенный такими сладкими похвалами, щедро награждает гостя...» (5, 107 – 109). В трудах учёного есть интересный материал о производстве сукна, изготовлении арб, сёдел, посуды, арканов, войлока, одежды у кочевых ногаёв. Были среди ногаёв искусные мастера, изготавливающие музыкальные инструменты, инкрустированные сёдла, сбрую, пояса с насечками, оружие и ювелирные украшения. Многие из них жили в отдельных терме (большая юрта), за труд им платили скотом и продуктами питания. К отдельным мастерам съезжались заказчики из дальних аулов. Одни становились мастерами от рождения, а другие (таких было немало) вынужденно ими становились. В результате войн в степи было много увечных людей, они искали себе и своим семьям прокорм, многие из них занимались домашним ремеслом. Надо сказать, что в степи издревле не было нищих. Все наблюдатели отмечают, что изголодавшийся человек мог зайти к любому из аульчан и поесть вместе с обедающими людьми. Нетрудоспособные, калеки были на содержании рода, племени, а с появлением мечетей содержались мусульманскими служителями.

Кроме побирничества, в степи строго осуждалось и воровство. Застигнутые на воровстве строго наказывались, некоторым отрубали руки, с других требовали выплаты в десятикратном размере. Ногайский скот мог пастись и без человека. Если не было хищников и не грозило вторжение чужаков, лошадей и верблюдов оставляли в степи круглосуточно. В местах проживания ногаёв всегда было большое количество одичавших лошадей, рожденных при полной свободе и ходящих без тавра. Но чтобы отличить их, на лошадей, на скот ставили тавро племени или рода. На овец ставились метки.

При пастьбе скота семьи находились вместе. Юрты ставили возле загонов для скота. В загонах женщины доили коров и овец, в жилищах делали сметану, ювырт, творог, сыры, сбивали масло. Рядом с жилищами разводился огонь, над которым висели казаны, в них варили мясо. Еда ногаёв состояла из мяса и молочных продуктов. Дополняли еду изделия из проса, из него делали все-

возможные каши, ритуальную пищу *сёк на каймаке, ассуре*, жарили из поджаренного истолченного проса *талкан*, который ели, смешивая с ювыртом или молоком. В простых семьях хлеба не было, т.к. ногаи тогда не выращивали пшеницу. Из творога делали куски, шарики и высушивали, эти шарики назывались *курт*. Курт хранился долго, он был любимой пищей детей, его брали и в походы. Б.Б. Кочекаев приводит интересное описание немецкого автора Петр Петрей де Ерлезунда, опубликованное в 1620 году в Лейпциге: «Они (*ногаи*. – И. К.) охотно едят всякое молочное кушанье из кобыльего и коровьего молока, и считают его самым лучшим и вкусным блюдом. Даже возят молоко с собою, засушенное в куски, которые крошат в воду, и оно идет им вместо пищи и питья. При отъезде каждый из них берет его несколько кусков, смотря по своей надобности в кожаную флягу, сделанную в виде меха (*торсык*. – И. К.), а потом наливает в нее воды, сколько для него нужно. При езде молоко трясется в фляжке и делается точно сок, тогда они и пьют его» (5, 107).

Во время окота животных в уходе за ними принимали участие все члены семьи. Первого ягнёнка, как говорилось выше, ногаи посвящали покровителю овец Шопан-ате и приносили в жертву.

Дети сызмальства приучались к труду животновода. Отцы в случае отлучки оставляли детей пасти скотину, любой подросток у ногаёв мог зарезать овцу и рогатый скот, содрать шкуру и разделить мясо. Не только мальчики, но и девочки охотно садились на коней. Дети на конях с удовольствием исполняли поручения родителей и доставляли всё необходимое.

Ногайская женщина с рождения приучала своего ребёнка быть защитником семьи, рода. При принятии родов эбия – повитуха брала мальчика на руки и, подняв его над головой, произносила:

Минсиз аруак эс этсин  
Элдинь тилегине,  
Кет-Бугадай ул тувсын  
Халктынъ наьсибине!  
( Пусть аруак прислушается  
К просьбам людей,  
Пусть как Кет-Буга сын родится  
Для благополучия народа!)

(Подстрочный перевод И. К.)

Имя Кет-Бути широко использовалось в ногайском героическом эпосе, в ногайских обрядовых песнях и даже в поминальных плачах.

Кет-Буга был прославленный полководец XIII века из найманского племени, почитаемый у всех ногаёв. Он в авангарде войск Хулаги завоевал ряд восточных стран, отличился при захвате Багдада. Геройски погиб в битве с египетским султаном. У него был выбор: он мог остаться в живых, если бы перешёл на сторону султана; но Кет-Буга не мог изменить своей присяге хану. Бесстрашие своё проявил Кет-Буга ещё совсем молодым, когда предстал перед самим Чингиз-ханом. Думаю, что интересно будет поведать легенду о нём, сохранившуюся у ногайцев до последнего времени. Смотрите её в приложении.

В семьях, где после гибели отца рождался ребёнок, настойчиво насаждалась кровная месть. При рождении сына специально находили щенка волка, и эбия – повитуха приставляла волчонка к грудям женщины, чтобы она кормила сына молоком с волчьим духом, чтобы мальчик жил только с жаждой мести за отца (29).

У ногаёв было немало обрядов и праздников, посвященных детям. Так, в раннем детстве мальчику проводили обряд первой стрижки волос на голове. Созывались родственники, дядя стриг волосы, после этого делали пожелания, играли на музыкальных инструментах, пели обрядовые песни, затем всех угощали. Одним из запоминающихся был обряд посвящения в мужчины. Выбирали лучшего мастера и плели мальчику камчу (плётку). Мастер начинал работу с посвящения, выбирал для изготовления лучшие материалы. Камчу вручали мальчику во время обряда и также делали пожелания, пели обрядовую песню. Камча являлась символом мужского достоинства, с нею мальчики не разлучались до самой смерти. С нею связано много преданий и легенд. Появление камчи связано с фантазмагорическим явлением, с эпохой новой жизни человечества. Я вынужден из-за ценности представить её в основном тексте, а не в приложении. Легенду записал ногайский фольклорист Тахир Акманбетов в Караногае, обработал и пересказал автор.

### **Легенда о ногайской камче**

На середине зелёной долины находилось озеро Тогаз. Вода этого озера была холодной, как лед, густой и вкусной, как кобылье молоко. У этой озёрной воды было чудесное свойство. Если к ней прикасался губами ста-



рик, то молодец; если её выпивал молодой человек, то обретал богатырскую силу; если хворый человек умывал лицо, он тотчас выздоравливал.

Только существовало одно препятствие: живущая в озере аздага (дракон) никому не давала подойти к озеру. Дни это чудовище проводило, лёжа на берегу озера. Дракон от воды сам молодец, хранил богатырскую силу, ничем не хворал. Жил он вечной жизнью. Да и к тому же душа аздаги находилась в левом глазу белого ворона. Поэтому аздагу ни меч не брал, ни копьем нельзя было проколоть, ни арканом задушить. Если человек случайно оказывался возле озера, то дракон сбивал его с ног и одним ударом убивал.

Один джигит по имени Кубалан давно охотился за белым вороном, но никак не мог его найти. В один из дней ему повезло: он услышал, что карканье раздаётся с вершины высокой сосны. Посмотрел наверх и глазам своим не поверил: белая ворона сидела на макушке дерева и махала крыльями. Кубалан снял с плеча лук, поставил стрелу, прицелился и выстрелил. Ворон кувырком упал с дерева. Джигит подбежал к птице и стал душить. Однако ворон трепыхался в руках. Тогда Кубалан достал из колчана другую стрелу и вонзил её в левый глаз птицы. Из глаза ворона вылез чёрный жучок. Тогда джигит вынул меч и острием его проткнул голову жука. Из рта жука высунулся язык, и точно конский волос стал виться вокруг острия меча. Затем язык жука обвил лезвие меча до самой середины, затем – до самой рукояти, а затем – опять до острия. Так он обвил лезвие меча семь раз, а конец стал по земле виться, и меч джигита в бич превратился. А жук, лишившись языка, на глазах Кубалана стал надуваться и превратился в большого жёлтого змея. Кубалан достал свою булаву и ударил со всей силы по голове змея. Змей с размозжённой головой под землю провалился.

Тогда Кубалан с обвинившейся вокруг лезвия меча душой аздаги направился к озеру Тогаз. На берегу джигит нашёл обессиленную аздагу. Горящие глаза дракона помутнели, пеленой покрылись, кровь и пот с него ручьём текут, тело дрожит, кости трещат. И стал Кубалан бить мечом-бичом аздагу, на семь кусков рассёк его тело, а после все кости на мелкие кусочки раздробил и не остановился, пока дракон по всему свету не разлетелся.

Вот по подобию этого меча-бича ногайцы и стали делать камчу. Она стала верной спутницей каждого ногайского джигита. Главное – это основу подобрать сильную и искусно сделать плетение.

Дети в основном играли в подвижные игры. Совсем маленькими они играли в альчики, игру с костями. С тех пор как мальчики могли взобраться на коня, любимым их занятием были скачки. В одной из таких игр дети на конях носили кожаные вёдра, наполненные водой. Мало было обогнать соперника, но и несомое в

руке ведро не должно было расплескаться. Подростки на конях играли в *шекки-топ* (использовалась клюшка с длинной ручкой, часто была палка с сучкообразным утолщением), этими клюшками гоняли кожаный мяч (набитый отходами из шерсти) за установленную черту, и кому удавалось первым провести мяч за черту, тот и выигрывал. Любимым занятием юношей была охота. На конях они с помощью камчи или *шокиш* (молотка с длинной ручкой) охотились на зайцев, сайгаков. Порой случалось, что наиболее сильные молодые люди с камчой в руках догоняли волка и забивали насмерть. И у ногайских девочек, кроме домашних игр, было немало похожих на мальчишеские игры забав. Они тоже садились на коней, играли в догонялки. Но больше девочек приучали к домашним делам. Они помогали матерям во всём. К подростковому возрасту они умели доить коров, шить, вязать, ткать сукно из шерстяных нитей. Но были исключения. При больших перекочёвках девушки и женщины, взяв в руки копыя и пики, охраняли обоз.

В то время ногаи повсеместно, во всех регионах проживания, одевались однотипно. Мужчины носили рубаху, *бешмет*, *каптал* (кафтан), *шепкен* (то же, что и чекмень, черкеска), которые были ниже колен, шаровары из сукна, всадники поверх шаровар надевали *саксыр* – короткие кожаные штаны. В поход брали бурку, *ямшы* или укороченную бурку *кебене*. Выходной верхней одеждой считался *шепкен*, черкеска, халат. У богатых суконный халат с оборками из меха. Почти все ногаи повседневно ходили в овечьих шубах. Летом надевали дубленые шубы со стриженной шерстью, безрукавки *шонтык*. Зимой – длиннополые, с длинными рукавами шубы. Мурзы зимой носили волчьи шубы, *боьритон*. Из волчьей шкуры делали и шапки. Большинство населения ходило в шапках из овчины тёмного цвета, богатые носили каракулевые папахи. Знать любила надевать высокие головные уборы. В жаркое время носили войлочные папахи. Женщины одевались почти так же, как и мужчины, но более нарядно и изящно, любили украшения, отличалось нательное бельё, обувь. Они носили разнообразные головные уборы: платки, шапочки. В Крыму моду держало османское население. В степи же сохранялась своя архаическая традиция. Ногаи были сами себе хозяевами, им было не до заимствования чужих традиций.

## НЕБО В АЛМАЗАХ

Как говорилось, Казы обрел всеобщую симпатию в среде ногайского населения: его знали как лихого наездника, храброго воина, щедрого мурзу. У него был незыблемый авторитет среди знати, его ценили за то, что он обладал природным даром полководца и умело применял свои дипломатические способности в сложной политической обстановке. Не всякий мурза мог бы вести себя правильно и достойно с ханом или людьми турецкого султана. Сохраняя суверенитет своей Орды, он находился в «номинальном подданстве турецкого султана» и одновременно обеспечивал устойчивые отношения с крымским ханом. Осуществлять последнее было очень трудно, т.к. до того периода между ногайскими лидерами и крымскими ханами царила непримиримая вражда. Этот момент красочно отображен и в ногайском эпосе. Академик В.М. Жирмунский, ссылаясь на исторические данные, характеризующие эти взаимоотношения, приводит такие цитаты из А.А. Новосельского, в свою очередь, сославшегося на дипломатические донесения: «Казы-мурза гарантировал Девлет-Гирею безотказную помощь во всех его военных предприятиях, а себе получение добычи». В цитатах академика приведены слова самого крымского хана Девлет-Гирея: «...были у него на всякой войне первые люди Казыевы; только де на Казые царского имени не было, а камена была стена Крымскому юрту и Азову» (3, 485).

Из документов очевидно, что не крымский хан способствовал восхождению Казыя, а Казы Ураков сам охотно участвует во всех международных мероприятиях Гиреев. Явных выпадов и отклонений от него не исходит. Но нет и приказного обращения от хана. Об этом так пишет В.В. Трепавлов в своём очерке «Малая Ногайская Орда»: «А. Новосельский расценивал это сотрудничество как «интимную дружественную связь», П.А. Садиков – как «союз полуассального характера», А.П. Григорьев – как фактическое подданство Крыму *Слова А.А. Новосельского, а тот ссылался на дипломатические донесения.* [Новосельский, 1948а, с. 16; Садиков, 1947, с. 160; Эвлия Челеби, 1979, с. 221 (примеч. А.П. Григорьева)]. Указанные определения описывают разные стороны и аспекты крымско-казыевских контактов. Главной же целью последних являлся, видимо, военно-политический альянс против общих врагов – в том числе России и Большой Ногайской Орды. Гази участвовал в кампании Гиреев против Астрахани 1569 г.,

походах на Москву 1571 и 1572 гг. Одним из пунктов соглашения между ними были как раз совместные действия на севере: «будет... тебе (хану. – В.Т.) Белого царя воевати, ино... перед тобою яз (Гази. – В.Т.) саблюю доведу». Девлет-Гирей в ответ обязался: «Князя (т.е. бия Больших Ногаев. – В.Т.) воевать яз тебе рать дам» *Слова А.А. Новосельского, а тот ссылался на дипломатические донесения.* [ РГАДА, ф. 127, оп. 1, д. 6, л. 11, 11 об.].

Хотя многие исторические сообщения необходимо пересмотреть, т.к. они были предвзято использованы в условиях советской идеологической обстановки, я не могу доверять научным деятелям, переделавшим известные всему миру географические карты! Источником материала для исследователей истории ногайского народа до сих пор чаще всего служит труд А.А. Новосельского «Борьба Московского государства с татарами в 17 веке» (4). На этого автора ссылаются и академик В.М. Жирмунский, и доктор исторических наук В.В. Трепавлов, и доктор исторических наук Б.Б. Кочкаев. Особенно интересно такое сообщение А.А. Новосельского: «Казы-мурза поддерживал интимную дружественную связь с Девлет-Гиреем, являясь как бы (*почему «как бы»?* – И.К.) аталыком (воспитателем – «дядькою») младших царевичей Гиреев, которых он принимал, содержал и воспитывал в своих улусах». Факт передачи детей на воспитание говорит о многом. Ханы могли доверить своих детей лишь самым близким людям. И, конечно, чтобы такое место было безопасным. Это сообщение подчеркивает, что улус Казыя стал стабильным и надёжным местом. А.А. Новосельский даёт обстоятельную характеристику и стратегическому положению Малой Ногайской Орды: «Опасность для Московского государства новой Казыевской орды заключалась в том, что, находясь под опекой Крыма и турецкого султана и занимая выгодное положение, она была недосыгаема для московского правительства. Кроме того, новая орда чрезвычайно усилила значение Азова, откуда при поддержке казыевских татар исходила неиссякаемая инициатива набегов на русские пределы».

В этом месте я отвлекусь. Книга А.А. Новосельского вышла в 1948 году, за год до моего рождения, тиражом 5 тысяч экземпляров. На титульном листе и 17 странице стоит синяя печать, которая даёт информацию о том, кому принадлежит книга. На овальной печати такая надпись: «Клухорский Рк.б. Грузии \* Библиотека парткабинета». Клухори – это название нынешнего города Карачаевска. Мало кто знает о том, что после депортации кара-

чаевцев часть земли этого народа была передана Грузии. Конечно, в моей библиотеке очень редкий экземпляр книги А.А. Новосельского. Очень зловеющий факт, что книга была разослана по парткабинетам страны. После репрессий 30-х годов, после специального Пленума ЦК 1943 года об осуждении и запрете ногайского эпоса «Эдиге» это распространение книги давало повод партийным деятелям заняться и не депортированными народами. Особенно в связи с последней цитатой. Вряд ли автор догадывался, что его книга использовалась партийной номенклатурой и служила своего рода наводкой на неблагонадёжный народ. Книга А.А. Новосельского значима не только в связи с набегами крымских и ногайских татар на бывшую территорию Большой Орды Тахт-эли. Она ценна и тем, что в ней довольно обстоятельно обрисована экспансия царизма на юг, подробно описано заселение новых земель, строительство крепостей и городков за Окой, длительное время с XIII по XVI век служившей границей Московского государства.

Продолжим нашу тему в связи изложением в истории далёких событий конца XVI – начала XVII вв. Надёжность Малой Орде придавала и постоянная дружба ногайского лидера с горскими черкасами. Дед Казыя Алчагыр был женат на сестре крымского хана Мухаммед-Гирея, о котором мы ранее рассказали. Крымские ханы почти поголовно имели жён из черкешенок. Наверное, как утверждают адыгские историки, это связано с необычайной красотой представительниц этого народа. Но не только дед Алчагыр, но и отец Казыя имел отношение к этому племени. В.М. Жирмунский даёт такие сведения: «В 1535 г. Кошум-мирза вместе с Исмаилом, Келмагметом (*братом Орака. – И. К.*), Ураком (*отец Казыя Орак. – И. К.*) и другими мелкими мурзами», «собравши людей, сказали, пошли Черкас воевать». В 1549 г. Исмаил сообщает царю об удачном набеге ногайцев на Тюмень и Кабарду: «А Тюмень и Черкасы Кабартейские нам здалися» (3, 484). Дядя Казыя известный крымский хан Сахиб-Гирей в 1549 году совершил крупный поход на Северный Кавказ. Походы эти прежде всего связаны с подчинением и получением дани. По эпосу Казы и его брат Карасай росли у черкесов. Судя по сообщениям Исмаила русскому царю, его неоднократным указаниям об укрывательстве в горных местах, Казы женился на дочери князя Шепшука Кайтукина. Случилось это задолго до смерти Исмаила в 1563 году. Возможно, что и родство с черкасскими князьями послужило одной из причин изначаль-

ного появления Казыя на данной территории. Тут хочется прибегнуть к ногайскому эпосу, в котором сообщается, что два сына Орака, Казы и Карасай, после смерти отца и матери старшей сестрой ещё в малолетстве были отданы аталыку у черкесов. В некоторых вариантах просто были отданы черкесам для укрывательства от Исмаила. По эпосу Исмаил склонил к убийству Орака слабоумного их брата Калюв и стал их кровником. По историческим данным, Орак погиб «не позже 1548 года» (3, 448). По эпосу, в момент гибели Орака его сыновья были несовершеннолетние: Карасаю было 12 лет, Казыю – 10 лет, в некоторых преданиях им было ещё меньше. Ногайские сказители, возможно, верно отражали события. Здесь надо сказать и то, что воспевание в преданиях детей подчёркивает их незаурядность. В малолетнем возрасте Казы становится победителем джигитовки на Кубани. Ему как победителю была вручена шапка. В одних вариантах преданий Казы и Карасай предстают перед крымским царевичем Адиль-Солтаном по его приглашению, по другим – идущий в поход Адиль-Солтан сам их находит на родине. При встрече царевич, осведомлённый, что они дети Орака, кровника крымской династии, проверяет их настрой. Он предлагает Карасаю показать саблю. Карасай пользовался саблей отца, и он показывает её Адиль-Солтану. На сабле Орака написаны имена убитых им ханов, близких родственников Адиль-Солтана. Царевич обращается к Казы, чтобы он показал шапку. Так как головной убор всегда подчеркивал мужское достоинство, Казы не снимает её с головы, поклонившись в пояс, показывает верх шапки. Адиль-Солтан одобряет поведение братьев и начинает их уважать за прямоту. В казахских вариантах песни «Казы и Карасай», несмотря на то, что территории проживания ногаёв и казахов разделяет целое Каспийское море, мы находим отголоски кавказского поведения детей. Например, метод приобретения ими коня. В казахской песне рассказывается о том, что у бедных детей нет даже коня, и чтобы приобрести его для старшего Карасая, братья намереваются продать сестру Кимбат восьмидесятилетнему Кокше-батыру в наложницы (тауке). К счастью, известный батыр добродушно отказывается от этого предложения и сам дарит скакуна Карасаю. И в казахских, и в ногайских преданиях подчеркивается то, что Казы носил шёлковые одеяния, шёлковый шалбар (шаровары) и шёлковый каптал (кафтан). В других ногайских песнях редко обра-

щается внимание на одежду героя. Надо отметить, что в ногайских преданиях о Казые есть ещё одна примечательная деталь: ему достался каптал (рубаха, кафтан) Орака, от которого отлетали пули и стрелы. Думается, что эта деталь не метафора. У ногаёв в то время, кроме ношения железных кольчуг чаще импортного происхождения, существовали национальные рубахи *кобалай*, сотканые из прутьев таволги (тобылги) и какого-то неизвестного качества шёлка, от этих рубах отскакивали пули и стрелы.

Ногайский лидер был человеком своего времени, он сам старался сохранять единство и с крымским ханом Девлет-Гиреем, и с турецким султаном Сулейманом I. Эти высокие по рангу правители в любой момент могли не посчитаться с Малой Ногайской Ордой. Казы это прекрасно понимал. Это выражалось и в пренебрежительном отношении, и в несправедливом разделе добычи, и в каких-то других притеснениях. Казы знал об этом, но был твёрдого убеждения, стойкого характера и достоинства своего не терял. Об этом знали и подвластные, об этом знали и правители, и поэтому его уважали.

В.В. Трепавлов приводит в очерке и такое описание: «Тем не менее нельзя рассматривать отношение казыевцев и их тогдашнего предводителя к крымскому монарху как безграничную преданность и абсолютную солидарность в политических вопросах. Случались и принципиальные расхождения. Например, в апреле 1574 г. Девлет-Гирей узнал, что Гази повоевал его данников-черкесов. Он потребовал от бия вернуть захваченный в походе полон, а самому с войском присоединиться к крымской армии, которая по приказу султана снаряжается в поход на волошского государя. Гази отказал: «Мне... полон как дать? Ведь... полон даром не доставаетца. У меня... людеи многих побили, и мне... люди свои на ком взяти? Полону черкесам не отдам, а сам к тебе не иду». – И не пошел» (2, со ссылкой на РГАДА, ф. 123, оп. 1, д. 14, л. 258 об.–259).

В случае осложнения отношений с крымским ханом, Казы искал пути для сближения с русским царём. Такие моменты возникали. Одно из первых обращений Казыя к царю было сделано ещё в начале, когда он не смог вернуть отцовский улус и вернулся в Прикубанье. Несмотря на его вражду с Исмаилом, в феврале 1557 года русский царь отвечал ногайскому лидеру с предложением своей опеки: «А послал еси Янгораза к нам с тем, чтобы нам

тебе у нас в нашей земле опочивати. И нынеча у нас того же просишь, чтоб нам тебе пожаловати дати в своей земле опочив, и юрта б твоего тебе поискати. И толко тебе похотим жаловати, и нам бы к тебе прислать своего человека». «А опочив тебе в нашей земле и всем твоим людем поволно и сколько похочешь, столко у нас живи» (3, с. 483). Опасения Казыя насчёт разрыва отношений с крымским ханом не оправдались, и он не принял такого приглашения. Конечно, Казы сомневался в том, что русский царь из-за него порвёт дружбу с Исмаилом. Там, в Большой Ногайской Орде, заинтересованности царя были выше.

В исследовании В.В. Трепавлова «Малая Ногайская Орда» читаем: «Сближение наметилось, когда в октябре 1563 г. прибыло посольство от Гази, мирз Якшисаата б. Мамая и Ислам-Гази б. Саид-Ахмеда с декларацией о намерении служить великому государю. Русские поставили условие: или переезжайте жить на Русь, или служите нам «в Черкасах» (РГАДА, ф. 127, оп. 1, д. 6, л. 230, 230 об., 248 об.–249 об.). И опять ничего не получилось. Во-первых, дьяки Посольского приказа считали, что обращения к царю составлены ногаями «невежливо»; во-вторых, начались казыевские набеги под Астрахань и угоны скота. Жесткий отказ встретило предложение степных послов выслать к Гази обретавшихся в Москве Юсуфовичей (царь не хотел такого усиления противников Большой Ногайской Орды). В 1565 г. было объявлено о полном прекращении посольских связей России с Казыевым улусом (РГАДА, ф. 127, оп. 1, д. 7, л. 69, 69 об., 76 об., 77). К концу 1560-х годов их отношения полностью расстроились, и Малые Ногаи превратились в постоянную угрозу для южного русского пограничья» (2).

Вероятно, что попытка к сближению предпринята в связи с известием о смерти Исмаила. Возможно, что это было связано с переговорами Казы и сестры. Родная сестра Казыя была замужем за служилым царевичем Бек-Булатом б. Шейх-Аулияром (из династии чингизидов Тахт-эли) и жила в Москве. В 1561 году она в письме уговаривала брата получать жалованье от государя (2). Прибывшие послы объяснили свой приход тем, что, как и правители Большой Ногайской Орды, они тоже желают иметь жалованье от царя. Конечно, такое объяснение служило прикрытием более глубоких намерений, речь скорее всего шла об обострениях между Малой Ногайской Ордой и Крымским ханством и переходе под покровительство Москвы. Предложение царя переехать и



жить на Руси, само собой разумеется, не входило в планы ногайского бия. Хотя в то время многие ордынцы и выходцы из ногайских улусов проживали на Руси (Касимовское ханство, потомки Дели-Агыса, дети ногайского бия Юсуфа и другие). Служить на месте царю тоже было неприемлемо, т.к. в этом случае Малая Орда становилась врагом крымскому хану и турецкому султану. Надо было давать повод к настоящей войне живущим непосредственно бок о бок соседям, и неизвестно тогда, стало ли бы московское правительство на сторону ногаёв. Посольство предлагало мир, а жалованье они хотели за то, что избавят Москву от своих набегов. Почему-то это не считалось шантажом. Например, крымским ханам за это действие платили жалованье и польско-литовский король, и московский государь. В этом предложении не было ничего бестактного. Несомненно, что правительство смутило требование выдачи Юсуфовичей на родину и вызвало большое недоверие, поэтому они отозвались, что обращение Малых ногаёв было «невежливым». Ясно было, что Юсуфовичи понадобились как претенденты на трон Большой Ногайской Орды. Из этого видно, что Казы не хотел видеть в Сарайчике даже детей Исмаила. Однако назревавший конфликт, вызвавший столь кардинальный поступок, как посылка послов в Москву, видимо, был устранён в зачатке на месте. Узнав о посольстве, крымский хан Девлет-Гирей, наверное, уменьшил давление на Малую Орду. Тем более, что хан готовился к большому походу на Москву. И Казы опять не ответил на приглашение царя. Предоставление места жительства Казью со стороны Ивана Грозного нарушило бы дружественные отношения московского правителя с будущим уллубием Большой Ногайской Орды. Московский государь надеялся, что пригласив на Русь Казыя, сделает его из врага другом. Но этого не произошло, отношения расстроились, и Казыев улус продолжал оставаться в числе опасных врагов.

В связи с этим мне кажется, что было бы интересно знать о походах на Москву в 1571 и 1572 году и событиях, предшествовавших им.

Результаты этих походов значительно изменили политическую обстановку в регионе. До этого Иван Грозный вёл изнурительную Ливонскую войну, которая протекала в несколько этапов. Надо сказать и о том, что в этой войне участвовали и войска ногайских мурз на стороне русских. Академик В.М. Жирмунский

по этому поводу даёт интересную информацию. «Во время ливонского похода 1563 года ногайские мурзы, племянники и внучатые племянники Исмаила, вместе с неудачным претендентом на казанский престол, касимовским ханом Шигалеем (*Шейх-Али. — И. К.*), наводили страх на войска Ливонского ордена. В летописи, например, упоминаются «да в передовом же полку Нагайские мурзы Тахтар-мурза, Темир-мурза, Булат-мурза, Бебезяк-мурза, Уразлыевы дети, и иные многие мурзы и казаки Нагайские и Крымские, которые государю служат...» От этих ногайских феодалов, потомков Идиге, отбехавших в годы междоусобицы на русскую службу, кроме уже названных князей Юсуповых и Урусовых, вели своё происхождение многие позднее частично вымершие княжеские и дворянские роды (Кутумовы, Шейдаковы, Байтерековы, Тахтаревы и др.)». К данным В.М. Жирмунского следует добавить и фамилию Агишевых, потомков известного Дели-Агыса. После того, как Мамай Агишев, правитель Тюменского улуса шертовал (договорился на особых условиях) оставил в Москве в аманатах двух сыновей, этих детей крестили, дали русские имена Роман и Василий. Братья упоминаются в русских родословных дворянских книгах. Роман и Василий Агишевы тоже участвовали в Ливонской войне.

Московскому царю в войне противостоит Ливонская конфедерация, в состав которой входили Швеция, Великое княжество Литовское и Польша. Изначально война проходит успешно, русские завоевывают Полоцк. Польша крайне обеспокоена таким усилением Московского государства и направляет ряд посольств крымскому хану, чтобы склонить его к «борьбе с Москвой». Девлет-Гирей, преследуя и свои интересы, совершает набеги в 1562, 1564, 1565, 1569 годах. В них участвует сам хан и его сын с крупными силами. В крымском войске Малые ногаи выступают в числе передовых отрядов.

Московское правительство для защиты выдвигает пять полков под Тулу, три полка из них переходят «засечную черту» и действуют на Быстрой Сосне и в Ливне. Таким образом Москва обозначает своё присутствие и претензии на территории Тахтэли. В это же время царь не забывает держать в поле своих притязаний и далёкий юг. С разрешения, а по некоторым данным, по просьбе черкас (Мамстрюка, сына Темрюка) возводит городок в важном стратегическом месте на Тереке, у слияния с рекой Сунжей. Это делается для того, чтобы закрыть воюющей с Сефевидс-

ким Ираном Османской Порте связь с Закавказьем, а также войти в тыл Крымского ханства. В Терском городке закрепляются 2-3 тысячи стрельцов с пушками и пищалями. Терский городок важен ещё тем, что он связан с Астраханью водным путём. Малые суда легко достигали его и поддерживали постоянное общение. Возведение этого городка раздражало турецкого султана и его вассала Девлет-Гирея.

В 1569 году на Тамани высаживается турецкое войско и начинает тяжёлый для себя поход на Астрахань. Султан намеревается взять Астрахань и покончить с московским вмешательством в данном регионе. Во время похода турецких войск во главе с Касим-пашой его должен был поддержать Девлет-Гирей. Но хан, почувствовавший уверенность в своей военной мощи, игнорирует требование турецкого султана и отказывается идти в поход. Дело в том, что крымский хан сам планировал брать Астрахань и не собирался делиться лаврами победителя ни с кем, даже с сюзереном. Выступление турецких войск с Касим-пашой кончается неудачей.

Девлет-Гирей сам готовится идти на Москву. В феврале 1571 года, чтобы предотвратить выступление хана, боярская дума одобряет решение Ивана Грозного о сносе крепости на Тереке.

В апреле этого же года крымский хан, собрав большое войско, идёт на Москву. Девлет-Гирей заранее известил своих подданных о походе. Для этого хан рассылал своих гонцов во все улусы ханства, для участия в походе были приглашены правители Большой и Малой ногайских орд. Обычно в набег воины отправлялись налегке, но для такого выступления, которое могло продлиться длительное время, требовалась длительная подготовка войска. Казы возглавляет войско Малых ногаёв. Его воины всегда действовали энергично и во всём являлись примером для остального войска. Участие в авангардных частях всегда связано с большими потерями, но ногаи не боялись смерти. Они знали одно, что в бою надо сражаться. А состоять в авангарде, иертоуле, считалось почётным. В моем ауле Орак-эли были целые роды, которые потомственно считались *яртулами*. На этой почве они даже считались родственниками (например, Утемисовы, Курмансеитовы, Киримовы из поколения в поколение назывались *яртулла*).

Для большого похода требовалась тщательная подготовка войска. Это в обыкновенный набег могли быстро собраться охо-

чие на это дело люди, а в такого рода поход привлекались люди со всех мест проживания, и ответственность была иная, т.к. собиралось войско бия. Желающих было много, но и отбор был строгий. В улусах отбором занимались мурзы. Простой народ, на ногайском языке *кара халк*, в исторических документах «чёрные улусные люди» должны были предстать со всем необходимым. У них должны были быть две или три лошади, для питания две или три овцы, просо, сколько они могли поднять, и полное снаряжение.

У ногайских воинов снаряжение было своё. Они его заказывали мастерам, а кое-что делали и сами. Воин должен был иметь лук (*яй*) в футляре (*садак*), не менее двадцати стрел в колчане, саблю (*кылыш*) с ножнами, нож (*пышак*). У некоторых воинов были тяжёлые мечи (*алдаспан*), шесты с крючками (*сапалдаспан*), которыми они стаскивали с коня вражеского всадника, боевые топоры (*айбалта*), которыми они пробивали панцири и кольчуги. Каждый всадник имел при себе аркан для метания и захвата петлёй противника и ремни для того, чтобы связать пленника. Воины из передовых частей были вооружены пиками (*сунги*) и копьями (*найза*). После отбора простых людей смотр десятков и сотен проводил батыр-мурза. В поход должны были идти подходящие люди, чтобы батыр-мурзам не пришлось за них краснеть. Маломощные, увечные и слишком молодые не допускались к такому походу. За поставку лошадей отвечали сами мурзы и старейшины племён. Старейшины знали повадки и умели находить дефекты лошадей, они сразу отклоняли непригодных для дальнего похода коней. По части вооружения возникали проблемы. Оно было разнородным. Проверялась отточенность сабель, наконечников стрел и копий. Небрежно содержащих коней и оружие молодых людей укоряли перед строем. Они старались не заслужить этого и потому ответственно готовились к походу.

Знать и батыры досмотру не подлежали. На них были шлемы, кольчуги, панцири, наручи, щиты. У них было оружие высокого качества, они этим гордились. Молодые воины им завидовали. После общевойсковых налётов и всяких манёвров батыры первыми вступали в ближний бой. Зачастую от их боеспособности зависел и весь исход битвы.

Батыр-мурзы отвечали за снабжение подчинённых им отрядов знамёнами (*байраками*). Знамёна обычно были белого и чёрного цвета, на них ставился отличительный знак, чаще это

была тамга племени. Знамя считалось сакральным атрибутом. Оно вдохновляло воинов, его берегли. Если знамя отнимали, это было позором. По древней традиции считалось, что знамя привлекает *сульдер* (дух покинувших этот мир предков), *аруаков* (покровительствующих духов). Эти духи помогали в битве. На родине, перед выходом в поход, в честь духов предков делались обильные жертвоприношения, ублажали их и после победы. Для всех воинов считалось почётным захватить знамя врага и повалить его на землю.

У командующих крыльями в их станах были барабаны (*накыра*), обычно стуча в них, извещали о начале битвы или об окончании сражения и об отступлении. В войске были зурначи, которые звуком зурны или карная подавали знак всему войску о наступлении, о местонахождении, о подходе дополнительных войск. В станах у командующего были вестовые, которые доставляли его приказы подчиненным. Отряды, возглавляемые батыр-мурзами, делились на десятки и сотни. Сотники-юзбаши исполняли любой приказ своего начальника. Батыр-мурзы беспрекословно подчинялись командующему крыла. Войско выступало в бой по сто всадников в ряд, а учитывая, что у всех были сменные лошади, то ряд составлял триста коней. Если это был отряд в тысячу всадников, то это было внушительное зрелище. Когда мчалась ногайская кавалерия, то из-под копыт лошадей поднималась огромная туча пыли. Обычно племенные отряды держались в бою вместе. У каждого племени был свой *уран* (клич), воины кричали его и единодушно бросались в схватку. Например, найманы бросались в бой с криком: «*Кет-Буга!*», кипчаки – с кличем: «*Басман!*», у многих племен был общий клич: «*Алаш!*».

Во многих исторических сочинениях приводятся описания боевых качеств ногаёв, сделанных европейскими авторами. Учёные часто используют описание немецкого дипломата Сегизмунда Герберштейна, побывавшего в Московском государстве в 1517, 1526 годах, его сообщения цитируют и В.В. Трепавлов, и Б.Б. Кочкаев, и А.И. Сикалиев. Приведу и я один из отрывков. По обыкновению того времени, он также ногаёв называет татарами. «Татары разделяются на орды, первое место которых и по своей славе, и по многолюдству заняла Заволжская орда (*Большая Ногайская Орда*. — *И. К.*)... Эти люди – среднего роста, с широким, жирным лицом...

Телом они сильны, духом смелы; насчёт голода и сна до такой степени выносливы, что иногда выдерживают это лишение целых четыре дня, предаваясь тем не менее необходимым трудам. Татары употребляют их (*коней*. – *И. К.*) с большой для себя выгодой. Московиты говорят, что эти лошади быстрые под татарами, чем под другими. Сёдла и стремена у них деревянные...Сражение с врагами они начинают издали и причём весьма храбро, но долго не выдерживают, а устраивают притворное бегство. Когда враги начинают их преследовать, то при первой возможности татары пускают в них стрелы назад; затем, внезапно повернув лошадей, снова делают натиск на расстроенные ряды врагов. При езде они соблюдают такой обычай, что садится на седло, поджав ноги, чтобы иметь возможность легче перевертываться на тот и другой бок. И если случайно, что упадёт, то, опёршись на стремена, они поднимают вещь без всякого труда... Выполняют это даже при быстром беге лошадей. Если в них пускают копьё, то они внезапно опускаются на другой бок для отклонения удара противника и держатся на лошади только одной рукой и ногой» (11, 144). Учёный Ашим Сикалиев приводит и интересные наблюдения французского инженера Гийома Боплана, выполнявшего работы польского правительства по сооружению крепостей от набегов ногаёв на юге Украины. «Татары вооружены саблею, луком и колчаном с...20 стрелами; на поясе висит нож, огниво для добывания огня, шило и 5–6 сажен ременных веревок для вязания пленников. Одни только зажиточные носят кольчуги, а прочие же отправляются на войну просто. Они весьма храбры и проворны на конях...Ловкость и проворство татар удивительны: несясь на весь опор, они перескакивают с усталого коня на заводного и легко избегают преследования неприятелей. Конь, не чувствуя на себе всадника, тотчас берёт правую сторону и скачет рядом, чтобы хозяин, в случае нужды, мог перескочить на него. Так умеют служить своим господам татарские кони, которые сверх того переносят труды почти невероятные...» (11, 141).

Поход объединённого войска Девлет-Гирея прошёл удачно.

Неизвестно по каким причинам, но кажется, из-за внутренних разногласий с боярами, возможно, что и для безопасности, московский государь не участвовал в обороне столицы. Крымское войско сожгло деревянную Москву, захватило большое количество пленных. В некоторых источниках (Флетчер) указывается даже цифра более 100 тысяч человек, – наверное, это слиш-

ком завышенная цифра. В переговорах с Девлет-Гиреем московское правительство согласно отдать Астрахань и платить тяжёлую дань. Крымский хан требует отдать и Казань. Переговоры затягиваются.

Через год Девлет-Гирей, недовольный этим, повторно пошёл на Москву. По источникам, московский государь бежал «аж в Великий Новгород». За Окой крымское войско встретили русские воеводы М. Воротынский, А. Хованский и Дм. Хворостинин. Действовали они согласованно и умело. В битве при Молодах, в 10 верстах от Москвы, они дали решающий бой. Воеводами был применён вагенбург, так называемый гуляй-город. Стрельцы, спрятавшись за передвижными стенами из брёвен, залпами из огнестрельного оружия встретили крымскую конницу. Организованно действовала и русская конница. Они истребили полностью отряд турецких янычар количеством в 7 тысяч человек. Хаотично нападавшие самонадеянные мурзы ничего не могли поделать с выросшим перед ними гуляй-городом. Пехотинцы подбили коня предводителя крымских ногаёв Дивея, а затем, накинув арканы, связали и пленили знаменитого воина. Искусно дрались и конные отряды. Русские воеводы, среди которых главная роль отводилась М. Воротынскому, одержали судьбоносную для Руси победу...

Наши соотечественники часто говорят о том, что многие страницы ногайской истории скрываются, но надо сказать, что в истории любого государства много такого, о чём не хотят рассказывать. Такова ситуация и с битвой при Молодах. Её значение тоже скрывали от потомков. Говорят, что это делалось историками, ставшими целью во всём возвеличить деяния династии Романовых, они не хотели показывать заслуги Ивана Грозного, одного из последних Рюриковичей. Есть учёные, которые считают битву при Молодах значимее Полтавского и Бородинского сражения.

Совсем не ясна обстановка в крымском войске. Возможно, что опять сказались разногласия Девлет-Гирея с османским военным ведомством. В исторических сообщениях говорится о том, что хан, как и в случае с походом турецкого паша Касима на Астрахань, пытался показать своеволие. У меня нет доказательной базы так думать, но одно ясно, что воссоединение Крымского ханства с Казанью и Астраханью существенно изменило бы политическую ситуацию. С такими территориями и таким количеством населения крымский хан вряд ли согласился бы быть чьим-либо вассалом. Однако фортуна изменила Девлет-Гирею.

Какие-то разногласия между ханом и остальными ногаями имели место. На это есть намёки у исследователей, но к сожалению, мне такие источники оказались недоступными. В обоих походах войско Малой Ногайской Орды возглавлял Казы Ураков. Одним из косвенных подтверждений моему подозрению является то, что Малые ногаи, как и Большие ногаи, были обделены во время раздела добычи в первом походе. И из-за этого во время второго похода Девлет-Гирея воины Малой Орды и Большой Ногайской Орды отошли от ханского войска и совместно вторглись в низовые города и дошли до Алатыря и Тетюшей. Надо сказать и о том, что после смерти Исмаила (он умер в 1563 году) это было первым сближением двух орд. Вторжение ногаёв повлияло на население, началось восстание на Казанской земле. В 1572 году потребовалось пять русских полков для подавления этого восстания. Кроме того, московское правительство, зная, что к походу готовятся Большие ногаи, бывшие их союзники, велели казакам напасть на Сарайчик. Казаки захватили резиденцию уллубия и разрушили столицу. Эти военные события в одно и то же время в таком широком диапазоне говорят о значительном подъёме боеспособности Москвы.

## НИЧТО НЕ ВЕЧНО ПОД ЛУНОЙ

В 60-е годы 16 столетия Иван Грозный и сын уллубия Большой Ногайской Орды Исмаила Тинехмет (Дин-Ахмет) женятся на дочерях другого черкасского правителя – Темрюка Идарова. Известная исследовательница Е.Н. Кушева предполагает, что имя отца Темрюка было не Идар, а Айдар (8). Есть документы, располагающие фактами, что эти браки имели целью создать коалицию против Казыя. Иван Грозный женился на Марии, а Тинехмет (Дин-Ахмет) – на Малкуруп (в переводе с ногайского имя означает *Увеличивающая скот, богатство*). Е.Н. Кушева иллюстрирует этот факт интересным историческим материалом: «Выше уже говорилось о политическом характере сватовства Грозного в 1560 – 1561 гг. Брак с Марией Темрюковной закреплял связи не только с Кабардою. Одна сестра Марии – Алтынчач (ног. Алтыншаш – Золотоволосая) – была за астраханским царевичем Бек-Булатом, братом царевича Тохтамышша, выехавшего служить в Москву ещё в 1556 г.»



(9, 103). Интересно напомнить, что женой Бек-Булата была и родная сестра Казыя. В 1558 г. по приглашению Ивана Грозного Бек-Булат вместе с сыном Саин-Булатом, будущим Симеоном Бек-Булатовичем, выехал служить в Москву, где уже давно хлопотали об этом, стремясь, по-видимому, собрать при дворе возможных претендентов на астраханский юрт. Это было тем более важно, что сын астраханского царя Дервиш-Алея Магмет находился в Турции под охраной, получая жалованье («олафу») от султана; по-видимому, на его дочери был женат сын Сулеймана (с 1566 года султан) Селим. Другая сестра Марии – Малкуруп – была женой Тинехмета, сына ногайского князя Измаила. После смерти в 1563 г. Измаила Грозный послал к ставшему князем Тинехмату своего посла М.Т. Петрова. Петров должен был в разговоре «наедине» о крепкой дружбе помянуть Тинехмату от лица Грозного их «племянство» по жёнам. В наказе Петрову был дан текст речей Грозного Тинехмету: «А что тебе от нас неотступно быти, тому пособство есть, а пособство тому то: наша царица великая княгиня и твоя княгини меж себя сестры, неотступленью твоему от нас и в том пособство будет», и ниже, с напоминанием о дружбе между Грозным и Измаилом: «...а ныне и свыше того в дружбе крепкой быти хотим для того, что с тобою в племянстве учинилися есми» (9, 235).

**В 1563 году умер** Исмаил, он не осуществил свои намерения, ему не удалось начать войну с Казыем. Доктор исторических наук Д.С. Кидирниязов приводит письмо сына Исмаила Тинехмета от 22 декабря 1563 г. к Ивану Грозному, где говорится о планах уллубия Большой Ногайской Орды. «Отец мой князь с Темрюком князем договорилися были, на вселе. Хотели отголе Темрюк князь, и отселе отец мой князь, хотели Казыя воевати. И мы, даст бог, на весне, как от тебя к нам весть будет, с Темрюком князем соединимся. А от тебя дать будет, и мы Казия учнём воевати» (12, 103, со ссылкой ПДРВ. СПб., 1801. Ч. 11. С. 266–267).

Происходили войны, в которых главная инициатива была у крымского хана, Малая Ногайская Орда участвовала в ней как вспомогательная сила. Это очень тяжелый поход хана в 1567 году. Девлет-Гирей, обеспокоенный сближением русского царя с горцами, выступил против черкас. Крымское войско разорило тогда всю землю черкасскую, отогнали большое количество скота и только полона взяли более 20 тысяч человек. Однако Темрюк Идаров

сохранил своих ратных людей, хан вынужден был повторить поход в 1570 году. Во время похода были взяты в плен два сына Темрюка Мамстрюк и Беберюк, а сам черкасский князь был ранен, а затем умер от ран. Перед походом на Москву Девлет-Гирей в 1571 году произошло ещё одно немаловажное событие. Находящийся на службе у Ивана Грозного третий сын Темрюка крещёный Михаил Черкасский был обвинён в отравлении сестры Марии Темрюковны и был посажен на кол (9). Смерть сына Темрюка на некоторое время охладила связи Москвы с черкасами.

Династийный союз малоногайского бия с представителями горных черкас прокрымской ориентации тоже имеет любопытное продолжение. Казы вместе с Шепшуко Кайтукиным вели продолжительную войну против потомков Темрюка.

**В марте 1576 года** (2, по В.В. Трепавлову) Казы без своих сторонников из черкас сделал набег на владения темрюковцев. В отряде бия Малой Ногайской Орды находились его братья, сыновья и крымский царевич Иман-Гирей и азовские ногаи. Одолев в бою темрюковцев, нападавшие с большим полоном стали возвращаться обратно. По пути они остановились, чтобы переночевать. Но темрюковцы, собрав новое ополчение, ночью вернулись, в темноте перебили караульных и отбили боевых коней, а на рассвете напали на лагерь ногаёв. Преимущество было на стороне конных темрюковцев, и они почти полностью уничтожили пеших воинов. В бою погибли сам Казы, два его брата и несколько сыновей, а крымский царевич Иман-Гирей был захвачен в плен.

В.В. Трепавлов приводит такие данные о гибели Казы: «В одном из походов против темрюковых кабардинцев Гази б. Урак сложил голову. В начале апреля 1576 г. в Бахчисарае узнали, что «Казыя мурзу убили и з братьею и з детми»; в сентябре того же года и московский царь поделился свежей новостью с правителем Больших Ногаев: «Да вести нам подлинные были, и не одни, что ходил в Черкасы Казыи мурза с азовскими людми, и в Черкасах его убили» (2, со ссылкой РГАДА, ф. 123, оп. 1, д. 15, л. 34об.; ф. 137, оп. 1, д. 137, л. 366об.).

Академик В.М. Жирмунский время похода и гибели Казыя показывает как декабрь 1577 года (3, 499).

Как разворачивались события сразу после убийства Казыя, в хрониках описано туманно. Сын Казыя Хан, который не участво-

вал в набеге отца, с родней бежал в Керчь. Оставаться в ставке ему было не с кем. Автор очерка «Малая Ногайская Орда» В.В. Трепавлов, описавший обстоятельства убийства Казыя, высказывает по этому поводу справедливые соображения: «Допустим, стремительный уход Хана б. Гази в турецкую крепость свидетельствует о каких-то разногласиях в среде малоногайской знати, отсутствии единства. Пока был жив общепризнанный лидер, аристократы следовали его воле. Но после его смерти влиятельные мангыты начали претендовать на главенство» (2).

Судя по тому, что среди убитых не было старших мурз всей Орды, можно полагать, что Казы был только со своей свитой и отрядом верных азовских ногаёв, которые всегда располагали небольшим количеством людей. Видимо, основное ногайское воинство было сосредоточено по владениям старших мурз. Возможно, что из-за самонадеянности и сам бий не приглашал подчинённых мурз. На эту мысль наталкивает и то, что темрюковцы не развили успех и не пошли против остальных ногаёв. Вызывает подозрение и то, что из отряда Казыя никто не уцелел. Убийство Казыя, братьев, сыновей ещё можно объяснить многолетней враждой и кровной местью. Обычно знатных воинов старались пленить, чтобы за них получить выкуп или обменять на своих, захваченных в плен. (Так поступали и с простыми пленниками.) Видимо, с этой целью оставшегося в живых крымского царевича Иман-Гирея держал феодал по имени Алгазуф. Позднее он по своей воле отпустил не оправившегося от полученных ран, изможденного Иман-Гирея. Видимо, за обещанную награду. Поступок ординарный. Но когда об этом узнали темрюковцы, они казнили Алгазуфа (2). Была ли это чрезмерная жестокость? Или темрюковцы были возмущены тем, что отпущенный царевич мог выдать какую-то тайну? Неясно. Мне кажется, что за убийством Казыя и его близких кроется какое-то откровенное предательство со стороны близкого окружения. И оно, кажется, возникло в центре Орды и в его левом крыле, где старшими мурзами были близкие родственники детей Исмаила. И даже после смерти бия они боялись выдать себя. Авторитет воина и предводителя Казыя среди народа был слишком высок. Более двадцати лет Казы беспрепятственно правил своей Ордой. Его харизма имела воздействие и после ухода его из жизни. Но смуты после него не возникло.

## КАРАСАЙ

Сын Казыя Хан не вернулся во владения отца, он остался в стороне Азова. В Малой Ногайской Орде бием был избран Якши-саат б. Мамай б. Саид-Ахмата б. Муса.

Бием мог быть избранным и старший брат Казыя Карасай (Карашай) и Казыя сын Хан. Но последний, судя по его бегству, был слишком молодым и не имел никаких навыков к управлению. Карасай в это время не упоминается в исторических сообщениях, и думается, что он и сам не претендовал на власть. Его имя широко использовалось в ногайском эпосе. В нём тоже видно, что брат Казыя не рвался в лидеры. В связи с этим хотелось бы проиллюстрировать страницы ногайской исторической песни «Адиль-Солтан» (20) и извлечь из неё кое-какие подробности, которые помогли бы нам осветить тёмные страницы прошлого.

Сначала причины похода. Они имеют прямое отношение к нашей теме... Как и его предшественник, султан Мурад III (1574–1595 гг.) продолжал борьбу Оттоманской Порты с восточным соседом Персией. Между двумя самыми могущественными государствами на юге шла война за овладение Закавказьем. Кроме того, Персия искала пути на европейский рынок. Дело в том, что в этой стране развивалось производство шёлка, полученный товар уходил через сосредоточенные в османской империи города. Это было невыгодно производителю. И европейские кампании искали лёгкие пути проникновения в азиатские страны. С этим было связано известное путешествие англичанина Дженкинсона. Оттоманская Порта хотя и сама обладала большим военным потенциалом, но и в западных и восточных завоеваниях она активно использовало войско Крымского ханства. Войско вассала турецкого султана дважды, в 1578 и 1579 годах, проходило через территорию Малой Ногайской Орды, Кумыкии и Азербайджана и участвовало в сражениях с войском Сефевидского Ирана. Доктор исторических наук Д.С. Кидирниязов, как и известная исследовательница истории северокавказских народов Е.Н. Кушева, в указанных в нашем исследовании работах показывают, что поход крымского царевича Адиль-Гирея был совершён в 1578 году. Академик В.М. Жирмунский указывает на поход 1583 года под предводительством Адиль-Гирея, сына Мухаммед-Гирея II.

Я и в этом повествовании, и ранее в книге «Бессмертная смерть» писал о песне «Адиль-Солтан», рассказывающей о персидском походе крымского царевича. Говорил о поразительном сходстве ногайской песни с памятником древнерусской литературы «Слово о полку Игореве» (18). Сейчас я не буду заострять внимание читателя на этих сходжениях, но о песне надо сказать. Вообще, люди часто возвращаются к одной и той же песне. Часто поют, часто повторяют слова. Песня навевает одни и те же дорогие душе чувства, каждый раз она порождает у нас и разные размышления. Каждый раз она оказывает новые впечатления. Особенно, сообразно с возрастом. Поэтому я и в этой, и в других книгах часто обращаюсь к одним и тем же ногайским песням: «Эдиге», «Шора-батыр», «Адиль-Солтан»...

Выше я рассказывал о первой встрече царевича Адиль-Солтана с братьями Казыем и Карасаем. Основные события в песне разворачиваются после смерти Казыя, но о смерти бия нет упоминаний. Карасай, показавший саблю отца с именами убитых ханов, становится военачальником Адиль-Солтана. По приказу фирмана турецкого султана Адиль-Гирей идет в персидский поход. Карасай захватывает двух пленников, узнает, что впереди их ждёт большое вражеское войско. Он отговаривает царевича продолжать поход, но царевич, жаждущий победы, стоит на своём. Они натываются на вспомогательное войско шаха. И в этом сражении за Курой Адиль-Гирей с ногаями разбивает персидское (в песне *кызылбасское*, персов называли *кызылбасами* – красноголовыми, из-за красных головных уборов) войско и захватывает шахский гарем. Царевич заводит любовную интригу с дамами захваченного гарема. Из-за высокомерия и пренебрежения царевич не слушает советов своего военачальника, сначала попадает в плен к шаху, из-за того же высокомерия отказывается от помощи Карасая, попытавшегося вызволить его из плена, и затем погибает от рук шаха. События исторического похода и реальная гибель Адиль-Солтана лежат в основе песни. Песня о гибели Адиль-Гирея была очень популярна в Крыму и среди ногайского населения, и среди татар, и среди турок. Романтическая история Адиль-Гирея в новое время привлекла внимание османского писателя Намык Кемаля, который под её влиянием написал исторический роман «Джезми». Популярность песни связана и с тем, что она связана с историей ногаев и их жизнью. В песне даются подробные описа-

ния Карасая и других ногайских батыров, рассказывается о формировании ханского войска, указываются горские и собственно ногайские племена (20). Эти описания особенно привлекают моё повествование:

Толы Крым коьп ногайды  
Бир неше куьнинъ ишинде  
Согыска аьзир этти  
Ай, Аьдилим, яс солтан.  
Табыршыдан топ алды,  
Топка егер ат алды.  
Каратаяк, караногай халкыннан  
Атка минер киси алды.  
Караногай халкыннан  
Уьйди аралап бирин алды.  
Коньыраттын Узын Айдар баьтири,  
Онъ бетине оны алды.  
Уьйсиннинъ эр Суьлеймен баьтири,  
Сол бетине соны алды.  
Бораханлы анавда,  
Айдынлы Эр Мусевке баьтири,  
Арт бетине оны алды,  
Орак улы Карасай,  
Хан улындай каскартып,  
Карсы алдына оны алды...  
(Бесчисленно живущих в Крыму ногаёв  
За несколько дней собрал,  
Подготовил к походу  
Наш Адиль, молодой царевич.  
Из арсенала тавричан пушки взял,  
Для пушек арбы подобрал.  
Каратаяков и караногайцев  
На коней посадил.  
Многочисленных караногайцев  
Через дом воинами сделал,  
Конгратского Узын Айдар батыра  
В правое крыло поставил,  
Уйсинского Сулеймена батыра  
В левое крыло поставил.  
Бораганского, того самого,  
Сиятельного Мусеке батыра  
Тыл охранять поставил,  
Карасая, сына Орака,  
Ханских кровей батыра,  
Напротив себя поставил...

*(Подстрочный перевод И. К.)*

В тексте также подробно говорится, как снабжается войско. Закупается порох у англичан, войско запасается ячменём у абазин, мясом – у черкесов. Даются подробности похода: войско движется по суше, а провизия везётся на судах по морю, т.к. к тому времени османы, владея Дербентом и Баку, имели флот на Каспийском море. В приведённом отрывке мы видим, как сформировано войско, в другом месте рассказывается о тактике сражения. Особенно ценны указания опытного воина Карасая, выезжающего впереди войска для взятия языка, а также его предостережения. По всем данным он способный полководец.

Видимо, Карасай не хотел стать бием. Или же существовала ранняя договорённость между Казыем и старшими мурзами о том, что следующий после него правитель будет из рода Мамаевых. В эпосе, да и в исторических документах часто подчеркивается, что Ураковы и Мамаевы одно целое. Об этом как-то информировали русского царя их противники из Большой Ногайской Орды.

## ЯКШИСААТ – В ДОБРЫЙ ЧАС

Имя следующего правителя Малой Ногайской Орды переводится «В добрый час». В.В. Трепавлов указывает, что «вокняжение» Якшисаата б. Мамая б. Саид-Ахмеда б. Мусы произошло в результате каких-то разногласий. В своем очерке «Малая Ногайская Орда» он пишет: «Впервые он фигурирует в качестве бия, очевидно, в боярском приговоре от 17 октября 1580 г., констатировавшем очередной крымско-казыевский набег на «украины» «сего лета... Казыева улуса с Якшисата князя людми» (2, со ссылкой: НКС, д. 9, л. 170). Якшисаат являлся бием на протяжении всего десятилетия и умер около 1590 г. А.А. Новосельский заметил, что в конце этого года от лица Малой Ногайской Орды выступает уже Хан б. Якшисаат – вероятно, заменив покойного отца (2, 4, 37).

Хотя об этом в исторических документах не говорится, но вероятно, что Якшисаат был избран по кочевнической традиции, лествичной системе: от брата к брату, от отца к сыну, от сына к дяде и т.д. Такое избрание на главный пост в Большой Ногайской Орде подтверждает и академик В.М. Жирмунский: «Князем (*бием*. – *И. К.*) становился старший представитель княжеского рода; поэтому, согласно патриархальному обычаю, ему

чаще наследовали не сыновья, а следующие за ним братья в порядке старшинства, потом уже племянники. Так было, например, с сыновьями Окаса (внука Идиге) и с его внуками, сыновьями многодетного Мусы. Однако личные качества и воля князя или предприимчивость его прямых наследников могли, в нарушении этого принципа, содействовать закреплению власти за сыном правителя. Исмаилу, например, наследовали его сыновья, в обход сыновей его старших братьев. Подобные притязания на власть были обычным поводом для семейных междоусобиц (3, 421). Якшисаат, сын Мамая, был старшим по происхождению, по-ногайски это звучало: «Онынъ йолы уйкен» («Его путь старше»).

Правило лестничного престолонаследия издревле существовало в государствах Великой Степи. Оно широко использовалось в тюркских каганатах, чингизидских ханствах. Но оно нарушалось. Очень много случаев, когда в Золотой Орде сын бывшего хана, не желая уступать трон дяде, начинал большие смуты. Хотя и в наследовании от отца к сыну немало недоразумений. Известны случаи, когда сын покушался на отца, находящегося на троне, и наоборот, когда отец убивал своих сыновей... В Большой Ногайской Орде уллубии назначались по древнему принципу кочевников Великой степи. Посол русского царя С. Годунов, чтобы узнать претензии и негодование сына бывшего уллубия Уруса Янарслана (Джан-Арслана), мурзы на верховенство в Ногайской Орде, разговаривал с ним и недоумевал по некоторым пунктам этого правила. Когда посол спросил: «Если его отец Урус был младше отца Иштерека Тинехмета, почему ты должен быть выше?», Янарслан ответил: «В Ногайской Орде ведётся, что живёт сперва большого брата сын на княженье, а после того другого брата сын на княженье. И только по их, ногайскому обычаю и доведётся быть нынче на княженье ему, Янарслану». Янарслан имел в виду то, что до Иштерека на место уллубия избирался старший сын Тинехмета Урмамет, и после Урмамета очередь на правление должна была достаться ему. Иштерек же стал уллубием, не придерживавшись обычая, взяв добро от русского царя. Из-за этого пролилась большая кровь между ветвями братьев (4, 39).

Вероятно, что по образцу избрания уллубия в Большой Ногайской Орде в Малой Орде тоже применялся лестничный принцип вознесения правителя. Но как видим, и там, в Заволжской Орде, происходили нарушения. Кстати, это правонарушение отме-



чено в ногайских песнях. И ногаи, и казахи часто поют: «Ормамбет бий оьлгенде, /Он сан ногай буьлгенде» («Когда умер Урмамбет-бий, Десятиудельный Ногай распался»), в нарушении правила престолонаследия ногайские сказители усматривали распад большого ногайского государства.

Продолжая нашу тему, мы вынуждены рассказывать о международной обстановке. Без неё нет внутренней жизни Малой Ногайской Орды. Она погрязла в вынужденных войнах.

По завершению Ливонской войны московский государь занялся укреплением порядка на завоеванной Волге. Ещё Чингизхан говорил: «Сидя на коне, можно завоевать государство, но сидя на коне, трудно управлять завоёванным государством». Московский царь был последователен в своих действиях. Сначала он подавил казанское восстание, но видя, что налётами и походами на суда невозможно управлять, он планомерно строил городки и крепости. Одновременно со строительством на новые территории переселилось русское население, и многое делалось для привлечения на свою сторону казачества. В 1586 году были поставлены городки Самара и Уфа, в 1589 году – Царицын, в 1590 году – Саратов (4, 35). Большая Ногайская Орда, долгое время находившаяся в дружбе с царём, теперь воочию столкнулась с экспансией Московского государства. Став уллубием, Урус стал предпринимать меры по противостоянию этой экспансии. Для сохранения независимости Орды он пошёл на крайние меры. Он стал прислушиваться к мнению своих подданных, которые на своих границах каждый в отдельности сопротивлялись проникновению русских на их зоны влияния. Чрезмерно усилилось казачество, его нападения были губительны для ногаёв, никогда не применявших оборонительные меры. Стада паслись без всякой охраны на огромных расстояниях, а в кочевьях не то, что стен, – обыкновенных рвов не делалось. Возобновились набеги мурз на захваченные царём территории. Ногаи оправдывали свои набеги противостоянием разбойничьим действиям казаков на территории Тахт-эли. Конечно, целью набегов, как и всегда, была нажива. Отряды шли в деревни, находящиеся в глубинке, в них захватывался людской полон и скот. Захваченные пленники продавались на среднеазиатских и причерноморских рынках. На рынках соседствующих государств ногайская знать общалась с местной знатью. Круто стала меняться ориентация во

внешней политике. Ранее правители Большой Ногайской Орды никак не могли одобрить сближение с крымским ханом. Применённое ханом насилие в отношении кочевников ещё не стёрлось из их памяти, имя хана ассоциировалось с жестокостью ненавистного тирана, но поспрашивание свободы со стороны северного соседа, ограничения в торговле, непомерные пошлины, нападения на караваны торговых людей и другие дерзкие выпады поддерживаемого ими казачества вынуждало их обратиться в сторону Гиреев. Уллубий Урус обратился за поддержкой к крымскому хану Ислам-Гирею, а вскоре через наместников обратился и к турецкому султану, чтобы тот прислал войско для совместного взятия Астрахани. Московские политики, чтобы не допустить такого сближения, предпринимают ряд ухищрений в самом Крыму. Они находят сторонников из самой правящей династии. Одних претендентов на трон в Крымском ханстве приглашают жить в Московском государстве, а других засылают в самую Большую Ногайскую Орду. Сначала брат Ислам-Гирея Мухаммед-Гирей показывает неповиновение, затем его дети Садат-Гирей, Мурат-Гирей и Сафат-Гирей бегут из ханства. Москва даже назначает Мурат-Гирея кем-то вроде хана в Астрахани и предоставляет ему место для жительства в городе. Мурат-Гирей находится в Астрахани под наблюдением воевод. Ему не дают сделать и шага без присмотра. Москва очень полагалась на опальных царевичей. Борис Годунов называл Мурат-Гирея своим сыном (9, 264), ему предназначалась главная роль в захвате Крымского ханства. Мурат-Гирей понимал, на что идёт, и сам активно участвовал в процессе. Он ведёт переговоры с ногайской знатью и в конце концов добивается, чтобы уллубий Урус подчинился Москве. Урус в знак верности даёт аманатов-заложников в Астрахань. Его подвластным разрешается пасти скот на противоположном берегу Волги, т.е. на правой стороне, в прилегающей к Астрахани территории.

Уруса опять возвращают к старой вражде. Москве необходимо ослабление обеих Орд, и поэтому она пытается обострить старые разногласия. Из-за Волги, ставшей беспокойной территорией из-за агрессии казачества, то и дело переходят в Малую Орду мурзы со своими подданными. Но переселенцы не придерживаются установленного Казыем мира с соседями.

В местах их расселения возникали конфликты с окружением. К тому времени окончательно расстроились почти независи-

мо существовавшие Тюменский улус и Бораганское княжество, в них усилилось присутствие кумыкских и черкасских владетелей. В.В. Трепавлов так характеризует этот момент: «Разместившись в предкавказских степях, они (*Малые ногаи*. – И. К.) вместе с местными мирзами, начинали нападения на кабардинцев, русское пограничье и кочевников, подчинявшихся бию Урусу. Урус в своем тогдашнем противостоянии с Россией до поры до времени не желал ввязываться в ссору с соплеменниками. Однако в конце 1580-х годов он восстановил дружественные отношения с Москвой, и на юго-западе теперь у него были развязаны руки» (1). Одному из его улусов для поддержки Мурат-Гирея разрешается кочевать возле Астрахани. Мурат-Гирею удалось склонить к шертванию с царём одного из старших мурз Малой Орды Боран-Газы Шидакова и укрывавшегося у него главы крымских ногаёв Арсланая Мансурова. Боран-Газы б. Саид-Ахмет и Арсланая Мансуров заключили шарт-наме с воеводой о ненападении и кочевании вблизи Астрахани. Поводы для войны между Большими и Малыми ногаями разрастались в пламя из-за малейшей искорки. На этот раз нурадин Саид-Ахмед б. Мухаммед, перебравшись на Крымскую сторону, стал кочевать вместе с Малыми ногаями. Неизвестно, по чьей вине у нурадина возник конфликт с местными феодалами. Во время выяснений отношений его убивают. Эта весть доходит до Уруса. И он, долго не раздумывая, направляет войско на казыевцев. Его многочисленная конница громит кочевья Малой Ногайской Орды. Много людей погибает в сражениях. Много людей и скота захватывается. Даже Якшисаат попадает в плен, но его освобождают свои, или же, выяснив обстоятельства гибели нурадина, в котором он не замешан, его отпускают, это доподлинно неизвестно. Но факт остаётся фактом: сотни, тысячи воинов кладут головы на полях сражений.

Разве можно с такой лёгкостью братья за оружие? Особенно со своими?.. И как всё просто. Никакого покаяния за сотворённое. Не последнюю роль в этом играл опальный царевич Мурат-Гирей. Его использовали в столкновении двух родственных Орд.

Малые ногаи вынуждены искать поддержку у крымского хана. Однако хан Ислам-Гирей подозревает их самих в недружелюбии. Во время ухода его детей из Крымского ханства ушёл и недовольный правлением глава крымских ногаёв Арсланая, сын Дивея. Как

ранее говорилось, Арсланай Мансуров укрывался в Малой Ногайской Орде. Ислам-Гирей требовал выдачи Арсланая. Но Якшисаат, укрывший у себя гостя, по обычаю гостеприимства не мог выдать Арсланая и допустить коварства со своей стороны. Возмущённый отказом, Ислам-Гирей повёл переговоры с уллубием Большой Ногайской Орды Урусом о совместном ударе по Малой Орде. Поэтому он и принимал холодно послов от Якшисаата. Однако в последние годы правления его отношения улучшились. Но вскоре Ислам-Гирей умер.

На крымский трон назначается Казы-Гирей (1588–1607 гг.). Новый хан ради воцарения порядка в ханстве старается вернуть к себе бежавших племянников. Для этого он назначает вторым лицом в ханстве Сафат-Гирея. Вместе с Сафат-Гиреем в Крым возвращаются бежавшие с ним мансуровские ногаи. Малоногайская знать, укрывавшая у себя Арсланая Мансурова, тоже благоволит Казы-Гирею.

Уллубий Урус оказывается ненадёжным сторонником Москвы. По данным А.А. Новосельского, вскоре он отправил своего сына Саты в качестве посла к турецкому султану. Он хотел, чтобы султан выделил земли с городом Болды Сарай на Кальмиусе (разрушенный в 1584 г.) и взял Больших ногаёв под свою власть. Султан поддержал это прошение и прислал своих людей для принятия ногаями присяги. Однако ногайская знать давать присягу не собиралась до тех пор, пока их улусы не будут расселены. Через некоторое время часть мурз Больших ногаёв, закрепленных по договору Уруса с Мурат-Гиреем возле Астрахани со своими людьми в количестве 15 тысяч (без учёта жён и детей), прибыли к Дону и остановились на левом берегу реки. Находящийся в Азове турецкий наместник пригласил нурадина Сафат-Гирея и бия Малых ногаёв Якшисаата, чтобы они охраняли и помогали с переправой новых подданных. Турки хорошо знали, что крымские ханы не одобряли, чтобы ногаи прямо подчинялись султану, они хотели, чтобы ногаи находились в прямой зависимости от них. В это время и Аккерманская (или ещё как называли в русских документах Белгородская) ногайская орда в Буджаке просилась в прямое подчинение. Такие переговоры были и у Якшисаата, но затем бий Малой Ногайской Орды решил повременить с решением. Видимо, сыграло роль то, что крымский хан не дал на это добро. Заглядывая наперёд, скажу, что вскоре буджакцы под руковод-

ством Кантемира этого добьются. Ногаи для крымских ханов всегда были весомым источником доходов и бесплатной военной силой. Из-за неуверенности в том, как поведёт себя в этом ответственном деле представитель хана, для переправы понадобился и Якшисаат, как бы нейтральный представитель. Переправа через реку – это дело хлопотное и опасное. Обычно конное войско переправлялось вплавь, самое трудное было перевезти семьи, скarb, скот. На переправах использовались плоты и малые суда. Обычно перевозом за определённую плату занимались местные ногаи и донские казаки. Нурадин Сафат-Гирей, оглядев скопление прибывших от Астрахани ногаёв, отправил Якшисаата к мурзам. Какое было удивление мурз и самого Якшисаата, когда они узнали друг друга. Это были те вояки, которые совсем недавно в бою пленили бия. Якшисаат остановился перед ними, ему было стыдно, что он встретил свидетелей своего позора. Пленение всегда считалось позором для ногай. Если такое случалось, то предпочитали об этом молчать. Бий круто развернул коня и крикнул, чтобы начинали переправу. Ни приветствия, ни расспросов. Мурзы поняли, что переправа может для них обернуться бедой. Тем более, что они наперёд страшились этого переселения, беспокоились за свои семьи, за своих близких. Никто не сдвигался с места. Нурадин прислал муртазаков с приказом, чтобы начинали переправляться. Якшисаат послал своих людей, чтобы они подгоняли готовящихся к переправе через реку. Мурзы, не привыкшие к принуждению, ответили отказом, стали сопротивляться. Сафат-Гирей и Якшисаат стали применять силу. Стычки переросли в столкновение. Крымцы и Малые ногаи, прибывшие для охраны переправы, стали напирать. В ход пошли копыя и сабли. Разразилось сражение. Часть прибывших ногаёв пустилась бежать обратно, а некоторых Якшисаат захватывает и уводит в свои земли.

Рассвирепевший от этого известия, уллубий Урус, собрав войско, немедленно выступает против Якшисаата. Опять происходит погром. Малые ногаи, защищая свою землю, погибают от рук своих же родственников. Не забывшие своё родство найманы с найманами, кипчаки с кипчаками, конграты с конгратами, уйсини с уйсинями бились насмерть. Захватывается множество аулов Малой Ногайской Орды и уводится за Волгу. Затем Якшисаат привлекает своё правое крыло и собирает новое войско. Мобилизует всех способных носить оружие и с войском идёт в поход за Волгу.

В заволжских степях разворачиваются сражения. Кровопролитная война между ногаями мало описана в науке. Малая Ногайская Орда сама в одиночестве противостоит огромной и многолюдной степной державе. Большие ногаи зажимают малых ногаёв к самым горам. В.В. Трепавлов приводит интересную цитату: «А ныне наши улусы конец зимует на реке Куме, а другой конец зимует на реке на Сыре (Сырдарье. – *В. Трепавлов*), а меж ими три месяца дороги. А те люди Урусу князю приклонны (т.е. входят в Большую Ногайскую Орду. – *В. Трепавлов*)», – писал царю Фёдору Ивановичу мирза Хан б. Урус – кстати, сын шемхальской дочери Тавлу-Бегим» (1, 365). В интересах уничтожения Малой Ногайской Орды московское правительство позволило вольготно действовать уллубию на правобережье Волги. Кроме того, любопытно и то, что Урус состоял в династийном браке с кумыкским шамхалом, а это значит, что и между уллубием и шамхалом был военный союз. Каково было Малой Ногайской Орде в этой неравной войне? Никто за неё не вступался. В этих битвах погибает и сам уллубий Урус, и правитель малых ногаёв Якшисаат (4, 37).

Крымский хан в межногайскую войну не вступает. Эта война не в его интересах. Казы-Гирей от Москвы требует отправить к нему Мурат-Гирея и угрожает очередным набегом. В это время, в 1590 году, в Астрахани при невыясненных обстоятельствах погибает Мурат-Гирей с сыном. Крымская сторона обвиняет Московское правительство в отравлении желавшего вернуться в Крым чингиза, а в русских летописях обвиняют в этом ведунов из Крыма и Малой Ногайской Орды.

В развернувшейся войне между Большой и Малой Ордами погибло большое количество людей. Особенно это сказалось на боеспособности малых ногаёв. Теперь они и себя не могли толком защитить. А.А. Новосельский, подробно излагая эти события, говорит, что столкновения между Большими и Малыми ногаями «поселили между ними такую вражду и взаимное недоверие, что связь между ними прервалась и совместные их действия против Московского государства стали невозможными на многие годы». Далее исследователь делает весьма справедливое заключение: «Крым и на этот раз подтвердил свою неспособность спланировать вокруг разрозненные татарские улусы» (4, с. 37). О примирении ногайских государств В.В. Трепавлов в «Истории Ногайской Орды» на странице 365 приводит такой документ: «...Пришли вести, что Большие Ногаи с Казыевым улусом помирились» на той же привычной

основе: «Хотят идти на весну на государеву украину (К.К. 1596 г., д.1, л.2). А в 1598 или 1599 (7107) г. нурадин Иштерек нанёс визит главе Малой Орды Баран-Газы б. Саид-Ахмеду и убеждал его шертовать московскому царю» (Акты 1918, с. 123; НКС, 1604 г., д. 3, л. 136).

## ЗАМЕТКИ НА ПОЛЯХ

Ногаи, ранее отведённые Урусом для поддержки Мурат-Гирея, ушли обратно в заволжские степи. В Большой Ногайской Орде после гибели Уруса уллубиями последовательно стали Урмамет-мурза (1590–1597 г.), Тинмамет-мурза (1597–1600 г.) и Иштерек-мурза (1600–1619 г.). Смена правителей сопровождалась распрями двух группировок мурз. Малая Ногайская Орда была вражеской для обеих группировок. По приказу правительства Бориса Годунова астраханские воеводы раздували разногласия между всеми группировками. Б. Кочкаев, ссылаясь на А.А. Новосельского, в своём исследовании пишет: «...Борис Годунов «поддерживал в Орде разброд, неприязнь и вражду среди мурз, чтобы руководители Орды, в частности кн. Иштерек, постоянно чувствовали свою зависимость от Московского правительства» (5, 112). Москва только усиливалась в этом регионе и вела свою настойчивую политику для упрочения своего превосходства. Царь не оставляет без внимания и далёкий юг. В 1588 году, послав бояр М. Бурцева и К. Протасева в устье реки Терек вблизи протоки Тюменка, царь строит крепость Терки. В крепости находятся стрельцы и городовые казаки, рядом с крепостью возникают поддерживающие царя поселения: Черкасская, Татарская, Окоцкая, Новокрещёнская слободы. В первой находятся кабардинские люди, во второй ногайские и кумыкские, в третьей представители окочан (ауховцев), в последней – представители горских народов, принявших христианство. Русские действуют настойчиво. Восстанавливают острог в устье Сунжи и строят новый острог у устья Койсу-Сулака. Необходим сухопутный путь в Сефевидский Иран. Большую помеху создаёт кумыкский шамхал, он сторонник Османской Порты и Крымского хана. Малая Ногайская Орда тоже не меняет позиции, несмотря на братоубийственную войну с Большой Ногайской Ордой, она активно участвует во всех акциях на стороне крымского хана. Московское правительство также стало вести переговоры с грузинским царём

Александром о взаимной поддержке. На севере значительно выросли поселения донских казаков. Они придвинулись к самому Азову, и даже попытались захватить крепость в 1593 году. Весной казаки ворвались в город. Хан Ураков, собрав войско, отбил нападение казаков. Тут надо обратить внимание на существенное недоразумение в науке. Сына бия Якшисаата также звали Хан, поэтому А.А. Новосельский Хана представляет сыном Якшисаата. Кажется, это не так. В Азове находился Хан Ураков, это очевидно и по другим документам. Ещё одна ошибка А.А. Новосельского – это преподношение родословной Казыя. На странице 15 он пишет: «Основателем её (Малой Ногайской Орды) был Казы мурза, вн. Шейдяка». На эту ошибку обратил внимание и академик В.М. Жирмунский. «По непонятному недоразумению, – пишет он, – А.А. Новосельский (251, 15, прим., 21) называет Казы-мурзу сыном Ахмет-Мурзы, старшего сына князя Шейдяка, в противоречии с показаниями всех источников, как исторических, так и фольклорных» (3, 482, см. прим.).

Судя по историческим данным, после гибели Якшисаата Малая Ногайская Орда была сильно расстроена. А.А. Новосельский приводит жалобу, обращенную крымскому правителю, где Хан Ураков говорит о себе, что «живёт в Азове, как мышь в гнезде» (4, 39). Теперь особенно стало невозможно жить из-за нападений уллубия Большой Ногайской Орды Урмамета. Похоже, что знать в Малой Ногайской Орде из-за расстройств не в состоянии созвать курултай. По данным В.В. Трепавлова, в декабре 1590 года Хан, сын Казыя и Боран-Газы давали шерть хану Казы-Гирею кочевать в крымских улусах. Это говорит о том, что территория малых ногаёв стала опасной для жизни, нахождение на ней главных лиц вызывало набеги уллубия Урмамета. Но под конец своего правления уллубий выдал свою дочь за Саина б. Мамаю, брата Якшисаата.

**Астрахань – по прежнему столица ногаёв.** Правящего Урмамета на троне сменяет на короткий срок его сын Тинмаммет, а затем, 1600 году, при поддержке Бориса Годунова уллубием стал Иштерек (в ногайском эпосе Эстерек). Ещё при царе Фёдоре Ивановиче избрание уллубия в Большой Ногайской Орде грамотой утверждал русский царь. При утверждении уллубием Иштерека Москва пошла дальше. Весь «торжественный обряд посажения Иштерека князем (*уллубием.* – *И. К.*)» прошёл в Астрахани. В город были созданы все мурзы и религиозные сеиты из Сарайчи-



ка. Мурзы по ногайскому обычаю подняли уллубия на епанче (ябынша – войлочная накидка). Думается, что был проделан и обряд удушения. После поднятия на войлоке вознесённого бия опускают на землю, мурзы наваливаются на него, имитируют удушение и приговаривают: «Мы подняли тебя к небу, сделав правителем, но если ты не будешь придерживаться наших законов и обычаев, то мы тебя также придушим». В конце обряда была зачитана государева грамота, и воеводой И.В. Сицким было объявлено, что и впредь ногайский уллубий будет «учиняться» в Астрахани. Не надо снимать с повестки и вопрос правонарушения. Неизвестно, как бы обернулось «посаждение» бия в Сарайчике. Всё же нарушался порядок возведения бия, один из основополагающих законов Орды. Уллубием Большой Ногайской Орды должен был стать Янарслан, сын Уруса. Борис Годунов преднамеренно показал свою волю и поддержал Иштерека. Он хотел сказать ногаям, что и в дальнейшем будут поддерживаться те роды, которые будут в дружбе с царём. За несколько лет до посажения на трон Иштерека, когда уллубий Урус показал себя врагом Москвы, в немилости оказалось его потомство. По повелению государя яицкие и волжские казаки сделали набег на улус Янарслана. Пленённые Янарслан и его сыновья, и другие родственники были доставлены в Астрахань. Янарслан находился под стражей, а сыновей объявили аманатами и отправили в Москву. По сообщению А.А. Новосельского, в разрядной книге 1594 года говорится о том, что крещёный Пётр Урусов, сын Янарслана, был виночерпием за царским столом, а также говорится, что он был женат на вдове князя А.И. Шуйского. Я ещё коснусь времени московской смуты, когда Пётр Урусов стал довольно знаменитой личностью.

**Война за Дунаем.** У Малых ногаёв был постоянный контакт со всеми регионами соотечественников, и даже с буджакцами. Оттоманская Порта одновременно вела несколько войн. На юге не прекращалась война с Персией, а на севере она стала воевать с Австрией за обладание Венгрией. По велению турецкого султана ежегодно стали осуществляться походы крымского войска на запад. В войске хана по-прежнему заглавная роль отводилась аккерманским, крымским, азовским и казыевским ногаям.

Малые ногаи вынужденно участвовали во всех войнах. На западе и востоке должны были держать постоянный контингент воинских людей для защиты своих владений.

**На Тереке.** Как говорилось неоднократно, на Северном Кавказе столкнулись интересы Московского государства, Турции и Персии. Московское правительство усиливает укрепления, не жалует средств на жалованье казачьим атаманам и горским владетелям. Персидский шах обращается к Москве с предложением вступить в войну на её стороне. В случае победы Московскому государю предлагался Дербент и Баку. Оттоманская Порта, зная о переговорах шаха и царя, требует сноса русских крепостей на Тереке и готовится к массивному походу на Северный Кавказ. Сын Казы-Гирея царевич Мубарек-Гирей, проживавший у черкесов на Северном Кавказе, представил Оттоманской Порте план о захвате Терского городка и приведении к подчинению горских владетелей. В 1593 году в Москву была прислана грамота султана о сносе крепостей на Тереке, в случае отказа Порта угрожала большим походом крымского хана на Москву. На польском съезде в Ливнах крымское посольство потребовало, чтобы Московский правитель очистил дорогу на Дербент. Султанский посланник в Москве получил заверение, что «государь через Кабардинскую землю турецким людям, которые станут ходить в Дербент и Шемаху, дорогу отворяет». Кроме того, в грамоте к султану Мураду III, полученной в Стамбуле в 1594 г., указывалось, что «османские люди будут пропускаться беспрепятственно русской администрацией на Тереке» (11, 113).

Однако Московское правительство не оставляло своих планов на Северном Кавказе. Почти в это же время (1591 г.) Терские и Астраханские воеводы пытались захватить резиденцию кумыкского шамхала Тарки. Поход был вызван активностью шамхала на стороне турецкого султана. Тарки были захвачены, но утвердиться русским в городке не удалось. Владения шамхала были важны для русского царя, чтобы открыть дорогу на соединение этой территории с Грузией и чтобы создать препятствия устремлению Оттоманской Порты, которая искала кратчайший путь в Закавказье через Северный Кавказ. В 1593 году крымский царевич Мубарек-Гирей был снабжён 18 пушками. «Велено было янычарам из Кафы, да ногаям Казыева улуса, да черкесам, которые за турским» султаном идти в поход. Но Мубарек-Гирей в силу роковых обстоятельств не смог идти на Терский городок, вскоре он умер.

Оттоманская порта во второй половине 1590-х годов добилась больших успехов в Закавказье. В Ширванской области было создано беглербекство (руководство крупной провинцией) из 14 сан-

джаков (небольшие области), в Дербентской было образовано 7 санджаков. Между Дербентом и Баку в г. Низабате строились суда. У турков открылась возможность связи со Средней Азией. Начались переговоры о военном сотрудничестве с бухарским ханом Абдуллой. В 1594–1595 гг. послы казахского хана Тавекеля сообщили в Москве, что союзник турецкого султана хан Абдулла с целью соединения с Большими ногаями намеревается поставить город на Яике, возле Сарайчика. «Это известие вызвало организацию военной экспедиции, – пишет исследовательница Е.Н. Кушева, – результатом которой была постройка в 1595 г. в устье Яика русского острога. Постройка была осуществлена так же, как перед взятием Казани постройка Свияжска: по Волге был спущен в Каспийское море плотами готовый, но разобранный деревянный город, который был быстро построен» (9, 283–284).

Малая Ногайская Орда всё время жила в ожидании большой войны Сефевидского Ирана и Османской империи на её территории. В восточной части Орды население тоже было готово к широким военным действиям и жило в ожидании указаний со стороны крымского хана. Одновременно на Северном Кавказе происходили междоусобицы горских владетелей. Хотела Орда этого или не хотела, мало-ногайская знать была втянута в эти распри. Особенно в развернувшиеся столкновения кабардинской знати, одну часть которой она традиционно поддерживала и имела родственные связи. Малые ногаи выступали на стороне Шепшукова потомства. Их старший князь Казы Шепшуков создал видимость дружбы с Темрюковичами и пригласил «мёд пить» братьев Доманука и Мамстряка. Во время пребывания в гостях, нарушив все обычаи, пленил братьев и два дня держал у себя их скованных, а на третий день убил. После убийства Казы Шепшуков увёл своих людей и захваченные кабаки (селения) Темрюковичей на Кубань, к бесленевцам и Малым ногаям. Двоюродные братья погибших от рук Казыя Шепшукова, Куденек Камбулатович и Сунчалей Янглычевич скрылись в Терском городке. Повязанный в родстве с крымским ханом старший черкасский князь Шолох Таусалтанов вел себя непоследовательно, он не отказывался от жалованья русского царя, но и против Крыма не выступал. В 1589 году на съезде старшим князем избрали Янсоха Кайтукина (из Шепшуковых). Началось противостояние Темрюковичей и Кайтукиных против Шолоха Таусалтанова. Таусалтановы кабаки были разоре-

ны. В 1603 году Шолох вместе с Казыем Шепшуковым побывали в Москве. Особенно сказывалось присутствие русского военного гарнизона в крепостях на Тереке, они открыто проявляли свою заинтересованность в этих распрах, у них тоже были традиционные сторонники среди черкасских владетелей, явно противная сторона Малой Ногайской Орде.

**Ставка меняется.** В связи с этими междоусобицами располагать ставку в Мажаре было нецелесообразно. Поселение находилось в открытой степи, в непосредственной близости к русским укреплениям и вражески настроенным горским владетелям. Ставка племянника будущего бия Боран-Газы Касая (Касима) находилась недалеко от Мажара в Шункуре (Касаева Яма), но теперь в поисках безопасного места он часть своих подданных отводит в верховья Кубани, Кумы, Йогарлыка и Лабы, в места труднодоступные, где в дальнейшем живут кубанские ногайцы. Так называемые Касаевские кабаки, расположенные в верховьях Кумы (Боргустан), при слиянии рек Урупа, Лабы, Малого Зеленчука с Кубанью, в местечке Ашил на нынешней Ставропольской возвышенности, хорошо известны по сообщениям XVII и XVIII вв. Как говорилось выше, сама природа, где речные русла создают препятствия для вражеского конного войска, наличие строительного материала: камня, леса – способствовали переходу ногаёв к оседлому образу жизни. Ногайские поселения известны в исторических документах, это и сообщения Эвлии Челеби, и российские документы военного ведомства. В Российском Государственном военно-историческом архиве можно прочесть следующее: «Они (*кубанские ногайцы*. – *И. К.*) не имеют обыкновения жить в ногайских кибитках, а строят черкесские сакли» (РГВИА. Ср. ВУА. Д. 6164. Ч. 18.Л. 24). Надо сказать о том, что *сакля*, *сакла* в своей основе слово ногайского происхождения и означает *укрепление*. Эти укрепления и ранее служили зимними стоянками *кыслав* (кыслаки, кишлаков). В укрепленных рвами и каменными оградами аулах жители возводят каменные дома и наподобии азовских ногаёв и соседей черкесов строят хаты из глинобитных плетней, покрывают их камышом или плетнями, обмазанными глиной.

Ногаи по-прежнему занимаются в основном отгонным животноводством. Во время пастбы скота продолжают использовать войлочные дома: терме и отав. Войлочные дома сохраняются и для того, что в любой момент из-за военных конфликтов может состояться вынужденное переселение. Во время крупных воен-

ных акций, подходе большого войска население аулов со скотом и скарбом уходило в труднодоступные места. В исторических документах немало сообщений о массовой откочевке, тогда ногаи пользовались своими войлочными жилищами. Иногда ногаи уходили даже в Крым и возвращались обратно. Постоянные военные столкновения многих владельцев на Северном Кавказе вынуждали менять местожительство. Между прочим, такой метод проживания характерен и для черкесских племён. В документах того времени нередко можно прочесть о черкесах: «Покочевали Алегук и Хатохшоко мурузы Казиевы с своими людьми с старых мест в сход к Малым Ногаям за Кубань реку под Абазы» (12, 124).

В удобных для этого местах ногаи занимались земледелием. Сеяли просо и ячмень. Зерно собирали и хранили в деревянных бочках, зарыв в землю. В предгорьях Кумы, долинах рек Большого и Малого Зеленчука, устьях Лабы и Урупа, Прикубанских равнинах с древнейших времён не останавливалось земледелие. О сказочно богатых урожаем землях Казмы, Ажитогай, Майтогай, Курсав, Кылаус издревле пелось в ногайских песнях. В аулах росло количество поселенцев, они занимались ремесленничеством, садоводством и огородничеством. В языке кубанских ногайцев сохранился целый пласт слов, связанный с навыками оседлой жизни: домостроением, аграрным, садоводческим занятием, пчеловодством, ткаческим и кузнечным делом. Этот пласт не мог образоваться за сто лет. Слова образовались намного древнее. Кстати, они имеются и у караногайцев, которые перешли к оседлой жизни в начале прошлого столетия. Ни для кого не секрет, что язык отражает историю народа.

Надо менять устоявшиеся оценки жизни наших предков. В большинстве случаев они предвзятые. Многие писавшие в средние века, особенно европейцы, да и даже восточные авторы, тот же Эвлия Челеби, хотели удивить своего читателя невиданной экзотикой. Европейские очевидцы в основном были представителями другой цивилизации. Им и вполне цивилизованная и передовая страна того времени Турция представлялась варварской и дикой. А что говорить о нашем народе, жившем никогда не виданным для европейцев, полуоседлым образом жизни. Ногаёв в средние века было больше, чем других окружающих их народов. Большая Ногайская Орда, выставяющая войско более 200–300 тысяч воинов, наверняка имела более миллиона жителей. Допустим

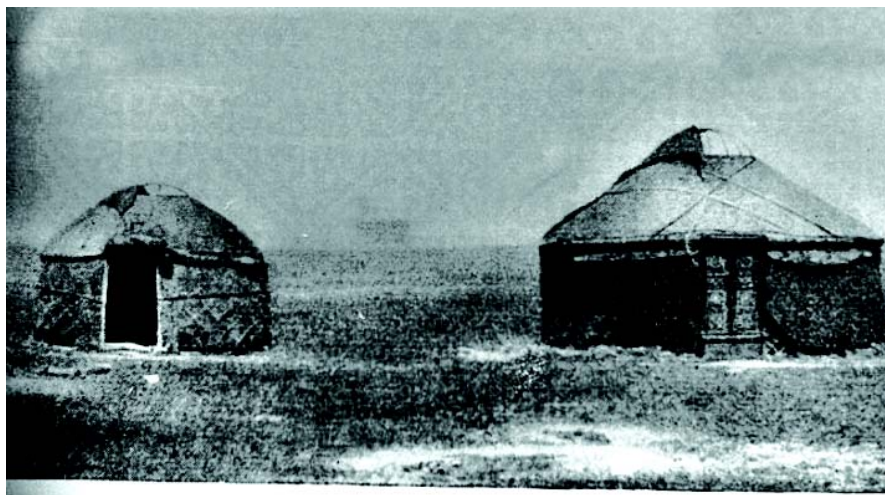

Неразборная юрта отау и разборная юрта *терме*



Кубанские ногайцы



Ногайцы Северного Причерноморья



Ногайцы в Крыму





Средневековый поэт  
Шал-Кийиз Тиленши улы



Средневековый поэт  
Досмамбет Азаулы



Ногайская национальная борьба Курес





Карагаш ногаи



Свадебный кийит у кароногайцев

минимальную цифру, пусть ногайское войско составляло 200 тысяч человек. Об этой цифре говорил и улюбый Исмаил, а улюбый Юсуф указывал, что у него 300 тысяч воинов. Они все имели при себе оружие. Ногайский воин с собой брал в поход минимум 20 стрел. Кто же их поставлял? Кто их делал? Например, в Москве запрещали продавать оружие. Такие ограничения были и в Польско-Литовском государстве. А сабель, копей, щитов – сколько их было?! Столько оружия не имело и само соседствующее государство. А что говорить о предметах первой необходимости: одежды, обуви, седел, повозок, посуды, ювелирных украшений. Ногаи были самодостаточным народом и вполне могли обойтись своим натуральным хозяйством. Нищенство строго осуждалось во все века. За исключением такого всеобщего бедствия, как бескормица, джут народ кормил себя сам.

Народ жил и духовной жизнью. Внедрялась мусульманская религия, но и догмы тенгрианского верования способствовали распространению в народе высоких идеалов, влияли на нравственное воспитание новых поколений. Одновременно развивалось искусство, песенное творчество, поэзия.

**Надежда на молодых.** Об идеализации прошлого я не говорю. А хотя неплохо было бы занять и такие исторические исследования. В условиях, когда идеологическая советская номенклатура запрещает ногайский народный эпос «Эдиге», когда из школьных учебников изымаются исторические карты с обозначением ногайских государств, когда везде массировано насаждается нигилизм к собственному народу, об идеализации и говорить нечего. Слава Всевышнему, сейчас мы издали эпос «Эдиге» (научное издание 2016 г.), в школьных учебниках восстановили исторические карты с обозначением Большой Ногайской Орды и Малой Ногайской Орды, но работы ещё много. Меня радуют исследования Н. Суюновой, Э. Идрисова, Ф. Кусегеновой, С. Гумбетовой, Ф. Канокowej, можно назвать ещё несколько имён. Хочу отметить довольно справедливое отношение к историческому наследию молодой ногайской исследовательницы Ф. Канокowej. Это работа о ногайском оружии. Я хочу процитировать значительный отрывок из её исследования:

«Изготовлением художественных изделий из металла ногайцы занимались с древнейших времен, такому развитию способствовало богатство ногайской земли залежами железных руд, особенно в предгорьях Кавказа.

Для ногайских мастеров была характерна универсальность ремесленников-металлистов. Мастер выступал как ювелир, а также мог одновременно изготавливать предметы домашнего обихода и кузнечные изделия. Разделение труда при производстве изделий из металла, как у других народов Северного Кавказа (в частности дагестанцев и черкесов), у ногайцев не практиковалось. Это говорит о том, что работы ногайских мастеров имели высокий художественный уровень и чистоту отделки, отличающую их от аналогичных изделий сопредельных народов. О древних ногайских мастерах и их изделиях приведены разные сведения. Самым интересным, подробным и достоверным источником является работа английского путешественника А. Дженкинсона [2], где приводятся сведения о том, что у ногайцев в XII—XIII вв. были повсеместно распространены ремесла, связанные с кузнечным ремеслом и ювелирным искусством. Подобные сведения встречаются и у Плано Карпини, он писал: «Богатые же имеют мечи, острые в конце, режущие только с одной стороны и несколько кривые; у них есть также вооруженная лошадь, прикрытия для голеней, шлемы и латы. Некоторые имеют латы, а также прикрытия для лошадей из кожи» [5, с. 50]. В зависимости от формы и качества стрелы имели различные назначения: для птиц, для зверей, боевые. Острые стрелы назывались «масак», оперение - «айкышак». Щит изготавливали из ивовых прутьев. Важным атрибутом военного снаряжения были кинжал и шашка. Держали их в красиво отделанных ножнах. Наездники всегда имели при себе аркан, который накидывали на врага и стаскивали его с коня. Пользовались также деревянной дубинкой. Сетчатая кольчуга называлась «кубье» [5, с. 51]. Очень информативны работы монаха доминиканского ордена Жана де Люка [3] и И.Г. Георгий [1], посетивших ногайские степи в разные годы и оставивших много произведений, повествующих о жизни ногайцев. С поразительной наблюдательностью и глубокими военными познаниями они описали не только оружие, но и metallические доспехи воинов. Археологические раскопки на территориях, где проживали ногайские племена, опровергли утверждения историков о том, что кочевой образ жизни, отсутствие городов были свидетельством отсутствия ремесленных центров. Наоборот, они указали на существование ремесленных мастерских, как на открытом воздухе, так и в специальных юртах. Находки разных заготовок листовой меди, накладки, пластины, полосы, скобы, куски древесного шлака, разбитые тиглей, слитки лития различных металлов являются неопровержимым свидетельством. Немаловажное значение в ногайском традиционном искусстве, где воедино слилось творчество кузнецов и ювелиров, было изготовление военного снаряжения. В ногайских захоронениях XII—XIV вв. (Мавзолей Борга-Каш, расположенный на левом берегу Сунжи, рядом с ингушским селением Плиево) археологи находили принадлежности военного снаряжения — шлемы, мечи, шашки, сабли, длинные ножи, топоры, щиты, копыя, луки, стрелы и т. д. [4, с. 98]. Условия, в

которых жили ногайцы, окруженные различными племенами, нередко совершавшими набеги, сделали этот народ воинственным и вынужденным прибегнуть к защите своих земель от врагов. Высокий уровень мастерства ногайских литейщиков, ювелиров и кузнецов подтверждают и предметы, хранящиеся в различных музеях страны, изучение экспонатов показало, что образование и укрепление Ногайской орды сопровождалось высоким развитием разных ремесел в частности в кузнечных и литейных мастерских. Письменные источники и археологические находки имеют неопределимое значение для данного исследования, они помогут определить один из важнейших этапов в истории художественного металла ногайцев и провести классификацию военного снаряжения. Ногайское вооружение делилось на наступательное (копье, лук, стрелы, кинжалы, шашки, сабли, ружья) и оборонительное (шлем, налокотники, кольчуги). Воины использовали в бою, в основном, 5 видов оружия: 1. Лук (яй) — являлся одним из древнейших видов оружия и по устройству подразделялся на простой и сложный. Простой лук представлял собой прочную деревянную дугу, концы которой стягивались тетивой из кожаных шнуров. Сложный лук изготавливали из пластин различных пород дерева, склеенных между собой (в других случаях — на внешнюю сторону деревянной основы наклеивались сухожилия, на внутреннюю — роговые пластины, середина и концы рукоятки снабжались костяными накладками). Сложный лук имел преимущества в прочности и дальности полета стрел. Стрелы (оьк) были с двух, трех, четырех и шестигранными наконечниками (сокым масак, ясыш масак и т.д.), это обеспечивало устойчивость и стабильность полета. Оперение теперь не требовалось. Такие стрелы в колчанах всегда хранились острием вверх — в этом положении их входило больше. Да и воину было легче найти необходимый тип острия. Некоторые стрелы снабжались костяными шариками с отверстиями, издававшими в полете резкий свист. Массовое распространение трехлопастных наконечников — свидетельство высокого мастерства местных кузнецов. Для борьбы с панцирной конницей ковались небольшие массивные наконечники с граненым острием (масак). Древки с бронебойными наконечниками тоже обходились, по большей части, без оперения. Стрелам с плоскими наконечниками оперение (айкышак) полагалось всегда, и хранились они в колчанах наконечниками вниз. Древки стрел (улын) для прочности оклеивались ниже наконечника колечками (юзик или бори) из бересты. А с противоположной стороны, около ушка (киз) для тетивы, они расписывались черными и красными поясками. В одних случаях, это были знаки собственности, в других — указатели типа наконечника. Колчан был двух видов: для лука (яй кабы) и для стрел (оьк кабы). Внешняя поверхность колчанов украшалась прорезным орнаментом, нашитыми бляшками и декоративными костяными накладками. На колчаны обычно наносили тамгу [6, с. 56]. 2. Копье (найза) — имело широкий листовидный наконечник (масак), шест

(курык), декорировалось прядью из конских волос (буншук) и петель для накидывания на руку (бульдирги). Копья имели длину 1,5–2 м, дротики (суьлше) — 1,5 м, пики (суьньги и сапалдаз) — 3–3,5 м, они предназначались для пробивания доспехов, имели длинные узкие граненые наконечники (суьньги масагы). 3. Сабля, меч, шашка (кылыш) — по своему функциональному назначению относится к режущему виду оружия, ее использовали в ближнем бою. Чтобы повысить колющий эффект, острие клинка (юзи) однолезвийного оружия делалось обоюдоострым (алдаспан). Перекрестия сабель (каш) были, как правило, прямыми их склепывали из двух пластин (тутку), помещенных с обеих сторон оружия. Иногда, в целях лучшей защиты от вражеского клинка, концы перекрестия приподнимались к лезвию. Для этого же, в других случаях, передняя часть перекрестия загибалась вниз, к рукояти, закрывая указательный и средний пальцы. Навершия (балдак) были довольно разнообразны: в форме кольца, металлического грибообразного колпачка, или утолщения на конце рукояти. Также у ногайцев имелись разнообразные по форме и функциональному назначению ножи (кынжал, кама, бебут, кынтрак). Ножны (кын) для клинкового оружия выдалбливались из двух деревянных половинок. Их шлифовали, а потом красили. Нередко ножны обтягивали выделанной тонированной кожей, что придавало им более нарядный вид. Устье и само тулово ножен стягивались металлическими оковками. Между ними помещали две фигурные скобы, от которых шли ремешки или небольшие витые цепочки — с их помощью оружие крепилось к поясу. 4. Боевой топор (балта) или секира (айбалта) — рубящий вид оружия, часто использовавшийся в бою. Боевые топоры были разных видов. Они отличались длиной древка и разными видами наконечников (туьйте) и острия (тулга). Наконечники имели разные формы — односторонние и двухсторонние, украшались острием или декоративными накладками имеющими форму оленьих рогов (марал муьйиз). 5. Палица (шокпар) ударный вид оружия, широко применявшийся в бою. Они различались в зависимости от используемого материала и формы головок (головка в виде головы быка (токымак) или молотка (токпак). В военных целях использовали тяжелую палицу с металлической граненой головкой, а также деревянную дубинку (сойыл) и палку (тоьпеш). У ногайцев основной категорией оборонительного вооружения (корсаланатаган савыт) является средство нательной защиты, т.е. предохранительное вооружение, надеваемое на тело воина. Предметы этого раздела защитного снаряжения имеют общее название «одежда воина» (аскер кийим) или «боевая одежда», что отражает главную особенность этой категории предметов и способ их ношения. Оборонительное вооружение состояло из доспехов (савыт), щита (калкан), боевого наголовья (басынга киеатаган темир боьрк), дополнительных средств защиты груди (таклык), рук (колшак) и ног (бутырлык). Род боевой одежды для защиты корпуса воина от оружия противника — доспех (савыт).

Можно выделить следующие виды доспехов: 1. Чешуйчатый доспех (куббе савыт). Отдельные пластины, создающие структуру бронирования такого вида доспеха — пластины с застежкой (шегели), они подразделяются на пластины с застежкой в форме гвоздя (шуйь шегели), пластины с застежкой в форме остря (сис шегели) и пластины без застежки (шегесиз). К доспеху «куббе» ногайцы относили все разновидности доспехов, где основу защиты создают металлические пластины, все они изготовлены по принципу — четыре кольца в одно. «Куббе» подразделялись на короткий доспех без рукавов (кыска еньсиз куббе) и длинный доспех с воротником и рукавами (узын еньли ягалы куббе). 2. Кольчато-пластинчатый доспех (юшман савыт) — это вид боевого доспеха ногайцев, в кольчужную ткань которого вплетались стальные пластины крупных размеров, прикрывавшие живот, спину и бока воина. «Юшман савыт» представлял собой доспех в виде куртки с воротом и с короткими рукавами, имел сплошной разрез спереди, застегивался ремнями и пряжками на пластинах. 3. Пластинчато-кольчатый доспех (бектер савыт), набранный из небольших стальных пластин, скрепленных между собой по краям кольчужными или панцирными кольцами. Доспех имел форму куртки без ворота и рукавов, с застежками на плечах и правом или левом боку. 4. Дощатый доспех (куйак савыт). Вид нательной защиты из крупных стальных досок (щитков), нашитых рядами встык на мягкую основу. Так как доспех бронировался крупными стальными досками изнутри основы и был малоподвижным, его делали в форме жилета, без рукавов, и он имел разрез по бокам и застегивался ремешками и пряжками. 5. Многослойный доспех (калынтыр савыт) — вид доспеха, сшитый из нескольких слоев шелковой ткани и стеганный на вате (доспех из мягких материалов), так как этот вид доспеха шили из мягкого материала, то он обычно имел форму халата с длинным подолом, длинными рукавами и стоячим воротником. Этот вид защитного снаряжения применяли и как теплую верхнюю одежду, и как вид воинского доспеха. Защитное средство, также относящееся к разряду «дощатой» брони, это боевое зеркало (таклык), состоящее из нескольких стальных щитков. Так как «доски» зеркал изготавливались из булатных листов, то зеркало иногда называют «четыре булатные доски». Ногайские боевые зеркала имеют несколько разновидностей. По традиционной классификации вооружения боевое зеркало не причисляется к доспеху, а относится к дополнительному защитному снаряжению, надевалось оно в основном поверх доспехов. Как дополнительное защитное снаряжение для защиты поясничной части тела применялся также и боевой защитный пояс (бельдемше). Этот пояс набирался из узких стальных пластин, закрепленных на трех ремешках, частично прикрывая друг друга. Как показано выше, при традиционной системе классификации доспехов, существовавшей у ногайцев, основным классификационным признаком для типологии была взята система бронирования доспеха, т.е. метод создания

защиты. Поэтому в традиционных названиях доспехов обычно подчеркивается его основной бронирующий элемент — пластина, кольцо, доска и т.д. Для выделения разновидностей определяющими признаками были параметры бронирующего элемента — размеры, количество, а также материал и форма доспехов. В ходе интенсивного конного боя, значительная часть клинковых ударов приходится на голову и плечи воина, поэтому шлемы с бармицами были достаточно широко распространены среди конных латников, принимавших участие в рукопашной схватке. Шлемы имеют сфероконическую форму купола, цельнокованую тулью, обручи и металлические на уши (кулак кап). По способу изготовления купола и наличию дополнительных защитных деталей среди шлемов можно выделить несколько вариантов: 1. Шлем с цельнокованным куполом (капелин шишек), козырьком (калакай), наносником (бурын кап), наушами (кулак кап) и назатыльником (шуйдекап). Купол (куымбез) шлема выкован из листа железа (темир), данное наголовье имеет длинное вытянутое навершие, состоящее из покрытой эмалью трубки (тулга) для плюмажа (тув). К наlobной части приклепан треугольный козырек, в который вставлен подвижный наносник, пара наушей и назатыльник. Золотой узор из проволоки образует своеобразный псевдообруч (курсау). Гравировка покрывает козырек и навершие, накладные украшения и розетки из золотой проволоки украшают на уши и купол шлема. Подобные шлемы (часто без козырьков, наносников и назатыльников) были популярны у знати. 2. Шлем с цельнокованным куполом (капелин), наносником и наушами. К нижней части купола приклепан узкий ободок с «гнездами» для драгоценных камней. Шлем имеет подвижный наносник, по бокам подвешены на уши сложной формы, украшенные ободками и рельефными «гнездами» с драгоценными камнями. 3. Шлем с цельнокованным куполом и надбровными вырезами (куымбез тоьбелли). К нижней части тульи приклепан широкий обруч с редкими отверстиями для крепления бармицы. 4. Шлем с цельнокованным куполом (пердели тувылга), наlobными пластинами (перде), применяемыми как булатная защита для лица с характерным «клювообразным носом, широким обручем и бармицей. 5. Шлем, клепанный из 4—9 и более сегментов (калпак), стянутых обручем. 6. Шишек — клепанный шлем с невысоким навершием, козырьком и наушами. Из вышеизложенного следует, что шлемы, входившие в комплекс военного снаряжения ногайских воинов, можно разделить на цельнокованные и клепанные. Как правило, цельнокованные шлемы венчало приклепанное к тулье навершие (тулга), состоящее из пластины, втулки для плюмажа или пикообразного украшения. Самым популярным видом плюмажей были «султаны» из конского волоса, которые могли вставляться и во втулку, и в специальную металлическую трубочку на обруче (кос кувук тулга). Подавляющая часть шлемов имеет гладкие обручи разной ширины. Во второй половине XV — нач. XVI вв. встречаются шлемы с наlobными пласти-

нами и надбровными вырезами. Шлемы могли снабжаться подвижными наносниками — «стрелками». Сбоку к шлемам подвешивались железные наушы, трапецевидной, пятиугольной или близкой к окружности формы, цельные или склепанные, они часто снабжались железной окантовкой и сквозными отверстиями. Также к шлему прикреплялись бармицы (кольчужная сетка и бармица из мягких материалов), которые подразделяются на открытые (ашык), прикрывавшие затылок и шею и закрытые (явык), защищавшие еще и горло. Последний тип кольчужной бармицы в моменты отсутствия непосредственной опасности заправлялся за наносник или болт шлема. Несколько реже, чем кольчужная, употреблялась бармица из «мягких», органических материалов — из ткани или войлока. Под железный шлем всегда одевался подшлемник, амортизирующий удар по боевому наголовью. Знать применяла для этого специальные шапочки из войлока, закрывавшие почти всю голову, простые воины использовали обыкновенные стеганные шапки с низкой тульей. В ходе клинкового боя особой опасности подвергались руки воина от кисти до локтя, поэтому не удивительно, что наручи (колшак) были одним из самых популярных элементов защитного вооружения конных латников. Как правило, наручи составлялись из 2—3 железных пластин — створок, соединенных между собой с помощью шарниров, кожаных ремней или кольчужных колец. Длина створок в одном наруче, как правило, была не одинаковой. Пластина, прикрывавшая внешнюю сторону руки, была самой длинной и немного выпуклой. Очень часто она имела закругленный конец, выходящий за пределы локтевого сустава. Такая форма наруча позволяла эффективно защитить не только руку до локтя, но и сам локоть, не прибегая при этом к помощи отдельно крепящихся налокотников. Остальные пластины были гораздо меньше. Самые длинные из них доходили до локтевого сгиба, но гораздо чаще они были примерно в два раза короче основной пластины, а иногда и вовсе образовывали отдельные своеобразные браслеты (билезик), для защиты ладоней применялись специальные рукавицы из кольчуги (колган). Плечи и предплечья защищались наплечниками (куьревке и карышша). Основным видом защиты бедра были железные створчатые набедренники (бутырлык), соединявшиеся с помощью кожаных ремней или шарниров. Поверхность пластин, составлявших набедренник, обычно была гладкой. Наколенники (тизикап), напротив, часто покрывались гравировкой, дополнительными ребрами или металлическими накладками. Очень часто наколенники имели «шишечку» или острое, венчавшие накладные пластины. В бою широко использовались щиты (калкан). Основные формы щитов круглые и плоские, обтянутые кожей деревянные щиты диаметром до 70 см, круглые выпуклые плетеные из лозы диаметром 50—70 см и щиты из твердой кожи диаметром 40—70 см, прутьяные щиты, небольшие щиты из толстой кожи. Большие обтянутые кожей деревянные щиты использовались конными латниками. В отличие от прутьяных и кожаных аналогов (которые свободно удерживали ладонью за ляжку без



дополнительной фиксации и прижимания к корпусу, что облегчало фехтование ими в ходе рукопашной схватки), деревянные щиты часто имели двойные петли для кисти и для предплечья, Все вышерассмотренные виды и разновидности снаряжения ногайских воинов, их конструктивные элементы имеют схожие формы и названия в других тюркских языках, различия встречаются лишь в наименованиях более поздних типов доспехов. Это является свидетельством того, что система классификации, сформировавшаяся у ногайцев уже в тюркскую эпоху, вместе с появлением основных видов кочевнического защитного снаряжения, была единой для всех кочевых народов.

Для подтверждения и сличения привожу и использованную Ф. Каноковой литературу:

1. *Георги И.Г.* Описание всех обитающих в Российском государстве народов, их житейских обрядов, обыкновений, жилищ, украшений, забав. СПб., 1799. Ч. II.
2. *Дженкинсон А.* Путешествие в Среднюю Азию в 1558—1560 гг. Английские путешественники в Московском государстве. Л., 1937.
3. *Жан де Люк.* Описание перекопских и ногайских татар, черкесов, мингрелов и грузин. 1625 г. ЗООИД. 1879. Т. XI.
4. Путешествие в восточные страны Платона Карпини и Рубрука. М., 1957.
5. *Калмыков И.Х., Керейтов Р.Х., Сикалиев А.И.* Ногайцы. Ставропольское книжное издательство, Карачаево-Черкесское отделение. 1988.
6. *Канокова Ф.Ю.* Декоративно-прикладное искусство ногайцев: дис. ... (?) кандидата искусствоведения: 17.00.04. Место защиты: Моск. гос. худож.-пром. ун-т им. С.Г. Строганова. Москва, 2012. 192 л.
7. Успехи современной науки 2016, № 11, Том 7. С. 154—158.

**О несущественном.** Да, ногаи с пренебрежением относились к некоторым видам деятельности. Не любили торговлю. Не любили, потому что воевали. А кто не воевал в средние века?! Однако торговали и в Большой Ногайской Орде, и в других местах жительства. Большие ногаи продавали продукты своей деятельности и в Москве, и в Казани, и в Таре (Сибирском ханстве), и в Ургенче, и в Бухаре. Кубанские ногаи возили на продажу лошадей, скот, продукты животноводства на черноморские базары и в Кумыкию, где сносились с персидскими купцами. На вырученные деньги приобретались лёгкие ткани, кое-что из лучшего в то время военного снаряжения: кольчуги, панцири, огнестрельное оружие, качественно сделанные предметы быта, дорогие меха. И в касаевские кабаки приезжали занимающиеся торговлей люди из Крымского ханства, например, купцы *кирдежи*, *киреши*, галантерейщики *курдажи* и более крупные караванные торговцы *савдеге-*

ры, занимающиеся оптовыми поставками скота и лошадей для Османской империи. Известны места торговли на самой территории Малой Ногайской Орды. Из фольклора известно, что в Капу (Копыле), Ажи-кале, Ашыле, Бестау и вблизи Татартупа организовывались ярмарки.

**Не свои войны.** Военные действия на Тереке были отложены из-за начавшейся войны Османской империи с Австрией за обладание Венгрией. Войско крымского хана активизируется в западном направлении с 1593 года по 1606 год. К тому времени Османская Порта ослабила своё влияние на западе. Молдавский князь Михай нанёс ряд поражений и захватил несколько османских крепостей. Понадобились широкомасштабные действия. Использование крымского войска было делом обычным для турецкого султана. Войска хана нередко оказывались и на Балканах, и даже на территории Ирана. Султан за участие в его военных акциях поощрял хана и его военачальников. Удачные войны сильно поднимали авторитет крымского хана в Стамбуле. Да и сам хан не скупился на подарки, если ему доставалась хорошая добыча. Султан для участия Казы-Гирея в венгерском походе выделил хану крупные денежные субсидии. Казы-Гирей, чтобы предотвратить нападение на ханство, заключил мир с московским правительством. В 70-тысячном войске хана опять-таки преобладали ногаи. На этот раз аккерманские, крымские, азовские, Малые ногаи. Как видим, ногаи могли объединяться. Действовали сообща под знаменем хана. Воевали и погибали. Только непонятно, за что? За славу ногайского оружия! Корпус крымских ногаёв под командованием Арслана Мансурова остался в Венгрии для продолжения военных действий. Азовские и Малые ногаи, захватив добычу, вернулись в родные места.

**Чем хуже Азау Стамбула.** Это заглавие является строкой ногайского поэта. Прекращение крупных набегов со стороны крымского хана дало московскому правительству возможность продолжить освоение земель бывшей Тахт-эли. В это время были воздвигнуты укрепления: Воронеж, Елец, Кром, Белгород, Оскол, Валуйки, Царев-Борисов. Но несмотря на установление соглашения о мире, есть документальные данные о нападениях Малых ногаёв и азовцев в 1593, 1594, 1596 гг. (4, 43). Крымские дипломаты уверяли, что эти набегии делались без их ведома, ссылались на то, что

Малая Ногайская Орда и азовские ногаи не подчиняются хану. Всё же, мне думается, что какие-то набеги делались с ведома хана, они предпринимались в связи с беспокойством крымского руководства о продвижении московского государства на юг. Примечательно то, что некоторые совместные набеги возглавлял азовский феодал знаменитый Досмамбет-ага (в документах Досмагмет). Он в памяти ногайского народа сохранился как доблестный воин, но более как знаменитый поэт, йырав. Он долгое время возглавлял войско азовских ногаёв, живущих на берегах Азовского моря. Сам Досмамбет жил в пригороде Азова Каратаяк. У него было два сына, одного звали Исакаем, другого – Косаем. Сыновья тоже, как отец, были вождями и возглавляли отряды азовских ногаёв, их имена отмечены в исторических сообщениях (4, 43). До нашего времени сохранились песни Досмамбета Азовского и предания о нём. Эти песни пел сам Досмамбет, их пели после него. Пели до сражения и потом.

Долины рек... Как часто с давних пор  
Я воздвигал, кочуя, свой шатер...  
Об этом я не сожалею.  
Топор держала крепкая рука,  
И пуля каждая была метка.  
Об этом я не сожалею.  
Натягивал тугую тетиву,  
И падал враг убитый на траву.  
Об этом я не сожалею.  
То не луна сияет надо мной:  
На голову надел я шлем стальной.  
Об этом я не сожалею.  
Верблюд с поклажей — весь мой караван.  
Я обошел немало дальних стран.  
Об этом я не сожалею.  
По всей степи из лучших табунов  
Я выбирал горячих скакунов.  
Об этом я не сожалею.  
В палатках красных я блаженство знал:  
Без устали красавиц целовал.  
Об этом я не сожалею.  
Что б я ни делал на веку своим,  
Теперь не сожалею ни о чем!  
С такими, как Мамай, в одном строю  
За веру жизнь без страха отдаю.  
Об этом я не сожалею!

*(Перевод А. Ануфриева)*

Это песня воина. Она пелась не только в Азове. Её пели и в Крыму, и на берегах Волги, и на берегах Яика, и на берегах Дуная, и на берегах Кубани. Мало того, песня добралась и до казахов, она пелась и на Мангышлаке, и в Туркестане, и на берегах Иртыша и Ишима. Слава ногайского батыра Мамай была известна во всех этих регионах. С его именем шли на войну и бросались в бой степняки. Сохранилось ногайское предание о Досмамбете, оно до боли знакомо русскому читателю, но только не в связи с именем великого поэта. Предание о Досмамбете публикуется ниже в моём пересказе (29). Я старался сохранить подлинные детали из народного повествования.

Эта легенда знакома нам по произведению великого русского писателя Николая Васильевича Гоголя. Только легендарный герой повести Тарас Бульба убивает сына за предательство, за измену родине и погибает из-за возвращения на поле битвы, чтобы найти выпавшую курительную трубку. В нашем предании воин Досмамбет реальный исторический герой, живший в конце XVI в., он убивает сына по недоумению, случайно и погибает из-за возвращения за своей потерянной в бою камчой – символом мужского достоинства степняка. Предание о Досмамбете было популярно среди всех ногаёв. Оно каким-то образом попало к запорожским казакам. Для попадания оснований много. В те времена оставшиеся без мурзы и племени, или попавшие в плен, или по каким-то причинам бежавшие со своей родины ногаи легко становились казаками. В исторических документах не только первый казачий атаман Войска Донского Сары-Азман имел ногайское имя. И другой хорошо известный русской истории казачий атаман Ермак носил наше имя. Были ещё довольно известные казаки с ногайскими именами: Мамай, Алим, Сулейман (Сулима), Кочубей, Кутлубек, Балаш, Беркулат. Конечно, большая часть перешедших в казаки крестилась и обходилась христианскими именами. Такая же ситуация была и с запорожскими казаками, тоже бурно и продолжительно сотрудничавшими с ногаями. Так, видимо, это предание перекочевало к ним и таким образом сохранилось в украинском фольклоре. А Н.В. Гоголь любил украинский фольклор, и конечно, использовал предания. Вряд ли русский писатель догадывался, что данный сюжет как-то связан с именем знаменитого поэта и легендарного воина Досмамбета Азовского.

## КАКИЕ СОБЫТИЯ – ТАКОЙ И БИЙ

Упоминание о том, что наконец, в Малой Ногайской Орде был провозглашен бий, делается в ранее приведенном сообщении Григория Ивановича Микулина. Напомним, что это сообщение было сделано русским послом в Англии в 1600 году. Перечисляя подданных царя Бориса Годунова, преувеличивая могущество царя, посол называет и правителя Малой Ногайской Орды: «... А (другие Нагаи Казыева улуса) Барагазы (Боран-Газы – бий Малой Ногайской Орды) – князь з братьею и 3 детьми, и с племянники – восемьдесят мурз, а у них воинских людей пятьдесят тысяч...» (12). Первоначально Боран-Газы шертовал астраханским воеводам. Но та шерть была локального характера, и он в то время ещё не был бием. Шерть о подданстве считается действительной, если она происходит от имени первых лиц государств. Тогда Боран-Газы таковым не был. И вообще, детали «вокняжения» (2) его неизвестны. В этом нельзя не согласиться с уважаемым В.В. Трепавловым. Но по дате восхождения на правление Ордой есть возражения, оно должно было состояться намного ранее 1600 года. Причина заминки с избранием бия была очевидной. По логике предыдущих избраний в Орде правитель должен был представлять ветвь клана Ураковых или Мамаевых, но в результате ожесточённой войны Якшисаата с Урусом их улусы значительно поредели и ослабли, много воинов погибло. Из-за этого и не проходил курултай Орды. В конце концов мало-ногайская знать была вынуждена согласиться с восхождением на правление представителя Шидаковых, более многочисленного удела.

Став бием Малой Ногайской Орды, Боран-Газы б. Шидака (Саид-Ахмеда) б. Мухаммеда б. Исмаила вёл себя не как предыдущие правители. В.В. Трепавлов увязывает это с тем, что новый бий не имел столько власти, сколько было у его предшественников. Боран-Газы не делал усилий, чтобы его власть распространялась на все улусы. Сказывались личные качества, отсутствие черт правителя, стратегического мышления; он толком и не понимал, куда вести Орду, что надо делать для её укрепления и благоустройства. Его волновало дальнейшее существование только своего улуса. Он не понимал, что надо делать для того, чтобы западные владения Орды повернулись к общим проблемам, и пустил все дела на самотёк. Жил как обыватель: «Прошёл день – слава Всевышнему! Утром открылись глаза – слава Всевышнему!» Боран-

Газы был старшим мурзой в восточном крыле Орды, в котором территория была значительно больше и улус его был более многочисленным, поэтому он и считал, что пост бия заслуживает по праву. Однако своим поведением он внёс огромную лепту в децентрализацию власти в Малой Орде.

Начало XVII века для Малой Ногайской Орды, значительно ослабленной в войне с родственниками из-за Волги и живущей в постоянном ожидании возобновлений набегов, не предвещало мирного существования и в ближайшем будущем. Не было времени оглянуться на внутреннее устройство и произвести необходимые реорганизации. В Малой Орде хорошо усвоили только то, что надо думать о защите своих владений и быть в постоянной боевой готовности. Старшие мурзы Ураковых и Мамаевых формально признали бием Боран-Газы, но в условиях войн для них участие в корнышах и курултаях было проблематичным, т.к. они находились в разных концах государственного образования и не могли оставлять без командования свои воинские соединения. Находящихся на Западе Ураковых и Мамаевых ни как правитель, ни как человек Боран-Газы не устраивал, но если бы они не согласились с его верховенством, то мог произойти распад в Орде. Бий тоже знал дерзких последователей Казыя и Яхшисаата, поэтому не делал шагов к принуждению. Все понимали, что благодаря единству Малая Орда сохраняет авторитет среди чуждого окружения. С ней считались, присылались посольства и фирманы для участия в предстоящих событиях. В связи с активизацией московского правительства на Востоке, в Прикаспии, Боран-Газы старался найти поддержку астраханского воеводы, но пытаясь договориться с Москвой, он ручался только за свой удел и даже указывал, что ураковские и мамаевские мурзы могут его не послушаться. Так, в одном документе от 1604 года, приведенном В.В. Трепавловым, в работе «Малая Ногайская Орда» говорится о том, что Боран-Газы шертовал половинчато и при этом заявил, что в случае неподчинения он может начать войну с подвластными правой половины (2). Такое заявление даже похоже на предательство своих подданных. Боран-Газы понимал, что Ураковы и Мамаевы глубоко повязали в своих обязательствах перед турецкими наместниками и крымским ханом. Разорвать отношения с последними он и сам не мог, и не мог склонять к этому своих подданных. Эта его двоякость рано или поздно должна была открыться, она также подчеркивала малодушие бия. Такое поведение прави-

теля не могло продолжаться долго. Подчинённые чувствовали в его действиях подвох. Однако определиться в отношениях с бием не могли. Да и бий не торопился коллегиально обсудить дальнейшее существование Малой Орды.

Оттоманская Порта, ведшая одновременно несколько войн, заметно ослабевала и теряла своё влияние во всех направлениях. Война из-за Венгрии сопровождалась рядом серьёзных поражений в Валахии и Молдавии. В этом регионе значительно укрепились позиции польского короля. Князья Валахии и Молдавии, признав старшинство, стали платить дань Польше за поддержку. Король Сегизмунд III обращался к католическому миру за помощью в борьбе с Портой. Римский папа поддерживал усиление Польши и предполагал низвержение Московского государства. Теперь Польша должна была открыть путь к Персии, с которой в дальнейшем католический мир намеревался нанести главный удар по Османской империи.

В это время и Персия значительно усиливается. Она же полагается на активное пособничество Московского государства. Москва продолжает активно привлекать к себе горских владетелей на Кавказе. Заметное влияние играют воздвигнутые в Прикаспии русские крепости. В эти укрепления обращаются горские владетели, некоторым из них царские воеводы оказывают материальную помощь, платят им жалованье, оказывают военную поддержку против их противников. Теперь в крепостях постоянно находится от 4 до 5 тысяч стрельцов и городских казаков, с ними заодно находятся перешедшие на сторону воеводы отряды ногаёв и служилых горских феодалов. В 1604 году московское правительство организывает поход И.И. Бутурлина на владельцев Дагестана. Русскому войску поставлена задача подчинить себе главное княжество этого региона, дагестанское шамхальство, которое к этому времени, как и Малая Ногайская Орда, оставалось основным сторонником турецкого султана. Шамхальство являлось серьёзным препятствием соединению русских и кахетинских войск. Русские войска почти без боя захватывают главную резиденцию шамхала Тарки, а затем продолжают воевать равнинные укрепления кумыков Эндирей, Карабудахкент и другие селения.

Одновременно с походом И.И. Бутурлина часть стрельцов и казаков совместно с ориентированными на Москву черкасами

совершили предупреждающий удар на Малую Ногайскую Орду, которая постоянно показывала себя сторонником Крыма и турецкого султана. Малые ногаи, приняв удар и не желая противостоять оснащённому огнестрельным оружием русскому войску, отходят в глубь своих территорий. Кумыкские владетели в битвах с войском И.И. Бутурлина, понеся потери, с воинами отходят в Шемаху (Азербайджан), там владетель Эндери Султан-Махмуд просит помощи у турков. В октябре 1604 года османское войско вместе с шамхальскими владетелями нападают на Кахетию, откуда должна была поступить обещанная военная помощь русским. Оказалось, что кахетинский царь Александр с сыном Юрием чуть раньше ушёл на соединение с персидским шахом, но там возник конфликт, в результате которого Александр с сыном Юрием были убиты. Русское войско в Дагестане об этом не знало и по-прежнему в ближайшее время ожидало обещанную помощь. Узнав об отсутствии грузинского царя, турецкое войско с шамхальскими людьми отступили в Дагестан. К турецкому войску незамедлительно пристали черкасы Шолоха и Казыя Шепшукова, противники приставших к русскому войску других черкасских владетелей. Сначала объединённое с горцами турецкое войско напало на Койсинский острог, русский гарнизон крепости едва успел отойти морем к Тереку. Численность турецкого войска значительно превосходила численность русского. Видя, что невозможно отсидеться в укреплениях, русские сожгли Сунженскую крепость и вернулись к укрепившимся в Тарках соотечественникам. Тарки были атакованы противником. В результате переговоров состоялась договорённость о пропуске засевших в Тарках русских обратно на Терек. Но вышедшие из крепости коварным образом были атакованы, и лишь небольшому отряду русских удалось уйти. На Тереке находилась крепость Терки и городки недавно переселившихся терских казаков. По данным доктора исторических наук Д.С. Кидирниязова, потери русских составили 2000–2500 стрельцов (12, 115). По данным исследовательницы Е.Н. Кушевой, потери русских были более тяжёлыми и превысили 7 тыс. человек (9, 288).

Турецкое войско не стало развивать успех. Крепость Терки осталась нетронутой и по-прежнему была центром притяжения для горских владетелей. Рос и приток казачества на Терек. Большая часть казаков была обращена в служилых людей, они получали из Терской крепости денежные и хлебные оклады. В 1623 году жалованье давалось 30 атаманам.



## МОСКОВСКАЯ СМУТА – И НАША СМУТА

Разгром крепостей и дальнейшее ослабление натиска московского государства на Прикаспий прежде всего было связано со страшными бедствиями на Руси. В 1601–1603 гг. разразился голод в стране, от которого погибло около полумиллиона человек. И самое главное бедствие – началась русская смута.

После смерти Ивана Грозного (1584 г.) ставший на престол Фёдор Иванович умер в 1598 году, не оставив наследника. После смерти Грозного в народе ходила молва о том, что ставший царём Борис Годунов зарезал малолетнего сына Ивана Грозного Дмитрия, но после смерти Бориса Годунова эта история возымела продолжение. Люди стали говорить, что «убиенный» не умер, а выжил. Так на Руси появляются самозванцы Лжедмитрии. В это время после Бориса Годунова на московском троне побывали: Фёдор Годунов (с апреля 1605 по июнь 1605 г.), Лжедмитрий I (с июня 1605 по май 1606 г.), Василий Шуйский (с 1606 по 1607 г.), Лжедмитрий II (с 1607 по 1610 г.) и «Семибоярщина» (с 1610 по 1611 г.). Смута сопровождалась польской интервенцией и крестьянским восстанием Ивана Болотникова.

В Польшу входили обширные территории с русским населением, и она боялась усиления Московского государства, т.к. знала, что рано или поздно поднимется вопрос объединения одного народа. Польский король Сигизмунд III хотел воспользоваться невзгодами, разразившимися в Московском государстве, и с одобрения католического мира направил свои силы на восток. Одновременно он пытался привлечь на свою сторону и крымского хана. Из документов того времени видно, что между королём Сигизмундом III и ханом Казы-Гиреем была договорённость о мире. Но королю хотелось, чтобы крымский хан поддержал Самозванца и вторгся в пределы Московского государства. Самозванец Лжедмитрий I оказался «морально чище» католического монарха, т.к. он был ярким противником «басурман» и какую-то помощь от хана отвергал на корню. Впоследствии турецкому султану, сюзерену Крымского хана, для продолжения войны с Персией был необходим мир в Европе, и из-за этого между Польшей и Турцией в 1607 году был заключен мирный договор. В договоре указывалась неприкосновенность и безопасность владений Польши от нападений татар, а турецких владений – от днепровских чер-

кас, т.е. казаков. В соглашении особо выделялась статья, где Турция гарантирует мир с Крымом, а Польша обязывается платить обычные поминки (жалованье) хану. Также Турция подчеркивала и мир с Московским государством. Такой договор давал Турции возможность воевать с Персией. Ставший царём Василий Шуйский понимал ненадёжность мира по отношению к его государству. Особенно по позиции Крымского ханства. Крымские ханы часто отклоняли договоры через их головы. И в интересах наживы могли вторгнуться в пределы Московского государства. Поэтому Шуйский отправляет в Крым ряд посольств для заключения своего мира. Царь высылает довольно богатые поминки хану и его ближайшему окружению. Оповещение о смерти Лжедмитрия I также сопровождалось большими дарами.

Надо сказать ещё об одной фигуре, немаловажной в русской смуте. Это фигура Симеона Бек-Булатовича, русского царя при жизни Ивана Грозного. О пребывании на царском троне Симеона Бек-Булатовича имеется довольно распространённая литература. Эта личность имеет прямое отношение к ногайскому народу, отец его выходец из Большой Ногайской Орды.

Об отце Симеона Бек-Булате (ног. Бекболат – Крепче стали) ранее говорилось: это за ним замужем была сестра Казыя. Чтобы не быть голословным, приведу цитату В.В. Трепавлова с архивной ссылкой. «Кстати, в руках у кремлевских политиков имелось дополнительное средство воздействия на вождя-“казака” (т.е. на Казыя): его сестра была замужем за служилым татарским царевичем Бек-Пуладом б. Шейх-Аулиаром и давно осела в русской столице. Около 1562 г. она в письме к брату уговаривала его склониться к государеву жалованью (2, со ссылкой: РГАДА, ф. 127, оп. 1, д. 6, л. 111, 114об.).

Бек-Булат был прямым потомком ханов Золотой Орды, внуком последнего золотоордынского хана Ахмата, сыном Касимовского хана Шейх-Аулияра. В родословной книге о нем значилось: «Из рода большие Орды царей». В 1558 году Иван IV пригласил чингизида Бек-Булата из Ногайской орды к себе на службу. Может быть, как пишут некоторые авторы, «русский царь хотел таким образом потешить свое самолюбие (ведь к нему на службу ехал потомок тех самых суровых владетелей, которым двести с лишним лет со страхом служили предки Ивана Грозного), может, он решил противопоставить высокородного татарского царевича менее родовитым крымским ханам, – все это лишь предположения» (21).

Как уже говорилось, чингизидов и ногайских мурз охотно приглашали на службу русскому царю. Они наделялись поместьями, на прокорм им давались города. Так, чингизид Кайбулла владел Юрьевым и имел большие посты при царском дворе, ранее смещённому астраханскому хану Дербыш-Али был предоставлен на прокорм Звенигород, чингизид Ибак был наделён г. Сурожиком, потомкам ногайского уллубия Юсуфа был дан г. Романов. Бек-Булат приехал в Москву на постоянное жительство после того, как Казы утвердился бием в Малой Ногайской Орде. Вероятно, текст письма сестры согласовывался и с ним. Известно, что Бек-Булат в 1563 году участвовал в военном походе под Смоленск. Чингизид Бек-Булат в 1566 году «голову положил на государевой службе». И как я уже говорил, по историческим документам известно, что Бек-Булат был женат и на дочери черкасского правителя Темрюка Алтынчач (ног. *Алтыншаш – Золотоволосая. – И. К.*), она была родной сестрой жены Ивана Грозного Марии Темрюковны, третья их сестра Малкуруп была замужем за сыном ногайского бия Тинахмета. То, что женой Бек-Булата была сестра Казы, говорится в русских документах. Имя сестры сохранилось в ногайском героическом эпосе «Казы и Карасай». В документах её имя Гюль-Джамал. В эпосе её звали Кымбат, но мы не знаем, как оно звучало в русской огласовке. Не знаем, и как русские называли Алтынчач. Была ли она жива во время переезда Бек-Булата в Москву? Жил ли Бек-Булат с обеими женами, что по мусульманской религии позволялось? Кто из этих женщин был матерью Саин Бек-Булата (в некоторых документах Саид Бек-Булата)? Мне это трудно установить. После смерти Бек-Булата служить продолжал его сын, Саин (ног. Саин – Господин, так звали и Бату-хана). В официальных документах он именовался астраханским чингизидом, претендентом на Астраханский престол. В конце 60-х годов Иван Грозный сделал Саин Бек-Булата ханом в Касимове. Касимов был небольшим городком на Оке, названным так в честь приглашённого казанского царевича Касима, получившего его ещё от Василия III около 1452 года. Ногаи называли город Хан-Керманом (Ханским-Городом), а до того, да и после, в русских документах город назывался Городец-Мещерский. В качестве касимовского царя Саин Бек-Булат принимает участие в Ливонской войне, в походах 1571–1573 годов под Орешек, Пайду, Колывань (нынешний Таллинн). Причем роль его не самая последняя, он командует либо передовым (иертоу-

лом), либо сторожевым полком. В 1573 года касимовский царь был крещён в селе Кушалино Тверского уезда, получив при этом христианское имя Симеон. В связи с крещением он должен был оставить ханство, ханом полагалось быть мусульманину. Тогда же Иван Грозный женил новообращённого Симеона. Его суженой стала одна из лучших красавиц Москвы Анастасия Мстиславская, дочь влиятельнейшего боярина князя Ивана Федоровича Мстиславского, бывшего главы земщины. Им было суждено прожить долгую совместную жизнь, полную тяжелых испытаний. Возможно, что именно женитьба на красавице была поводом для крещения касимовского хана, а не политические мотивы, как хотят представить некоторые авторы.

В 1575 году в жизни Симеона Бек-Булатовича произошло невероятное событие. Иван Грозный отрёкся от престола в пользу бывшего касимовского хана. Симеон Бек-Булатович стал правителем, Великим князем всея Руси. Венчался Симеон в Успенском соборе. Иван Грозный же стал князем Москвы, Пскова и Ростова, покинул Кремль и переехал жить в бывший опричный двор на Арбате. По поводу этого события все недоумевали, считали очередным капризом грозного правителя. Одни, в том числе и зарубежные современники, считали, что поводом послужили ропот и «противление за требование верноподданнического повиновения», подготовка измены против царя. Другие думали, что это была хитроумная комбинация, чтобы урезать земельные владения церкви. Третьи считали, что таким образом Иван Грозный восстановил опричнину, которая была отменена в 1572 году. Одна из летописей преподносит, что Иван Грозный испугался предсказаний волхвов, которые якобы заявляли, «что в этом году будет пременение: московскому царю смерть». Были и такие, даже историки, которые увидели в этом самодурство Ивана Грозного, «возжелавшего в очередной раз унижить боярство, поставив над ними татарского царя» (21).

На мой взгляд, все эти предположения имеют под собой почву. Противников царствования Ивана Грозного было множество. Большинство было в страхе и не выдавало себя. Царь многое делал для выявления и устранения своих противников. Он использовал деспотические методы для утверждения царской власти, другие методы подобрать в эту эпоху было трудно. Видимо, от этого он устал, это ему надоело, и он подыскал для себя новый способ разобратся в своём окружении, увидеть истинное лицо окружаю-

щих. Как чрезмерно возвысившаяся над окружением личность, он мог позволить себе подобный фарс. Вероятно, между Иваном Грозным и Симеоном Бек-Булатовичем была договорённость о распределении обязанностей. Симеон Бек-Булатович был ханский потомок, в Москве все знали о его высокородности, бояре смотрели на него с почтением. В Москве того времени такая родословная засчитывалась как преимущество и потому никто не роптал, когда нерусскому знатному человеку выделялись поместья и другие вознаграждения. Чингизиды, ногайская знать вела себя достойно, отличалась благородством и, что немаловажно, показывала себя в ратном деле превосходно. Имела она и особые заслуги в часто возникающих войнах с иноземцами. Надо сказать, что тогда и в Москве, и на большей части Евразии принадлежность к какой-то нации мало влияла на восхождение по карьерной лестнице, тем более по национальному признаку не унижала. Незадолго до восшествия на трон Симеона Бек-Булатовича главой земщины в Москве являлся другой астраханский царевич Михаил, сын Кайбуллы. Да и Иван Грозный был суеверным. Ведь и после, и даже в наше время правители тайно используют колдунов и экстрасенсов, а что говорить о средних веках?! Видимо, было предсказание! И царь поцарски противостоял этому фактору.

Почти год правил Симеон Бек-Булатович. Иван Грозный в челобитных называл себя «Иванцом Московским», просил царя разобраться во многих государственных делах, во время приёмов, как и бояре, садился далеко от царя, ездил в небольшом экипаже. Однако не всем новому царю давали распоряжаться. Например, он не мог заниматься Казанской землёй, где был установлен особый военный порядок. Не давали распоряжаться и государственной казной, а также принимать иностранных послов. Наверное, и сам Симеон Бек-Булатович несведущ был в этом и сам отказывался от подобных дел. И всё же какие-то важные дела Иван Грозный осуществил через Симеона Бек-Булатовича. Восстановил упразднённую при нём опричнину, конфисковал церковные земли. Тогда церковь в Московском государстве достигла небывалого могущества и имела огромное влияние на народные массы. Отобрав земли руками Симеона Бек-Булатовича, при возвращении на престол Иван Грозный вернул их церкви. Популистский ход. Церковь за это благодарит царя и преподносит значительные средства в казну государства. После смещения царь отправляет Симеона Бек-Булато-

вича на княжение в Тверь, даёт ему титул «Великого князя Тверского». Он княжил там с 1576-го года по 1596 год. Судя по отзывам современников, он был мягкосердечный, бесхитростный, справедливый человек. И по всему он должен был дожить до старости безбедно и счастливо. Но зловещий рок принёс ему наказание за царствование. Дело в том, что ни Иваном Грозным, ни им самим не было учтено, что «имя царя» ему было дано на всю оставшуюся жизнь. Сначала пострадал тесть Ф.И. Мстиславский, который был в составе регентского совета при царе Фёдоре Ивановиче. По подозрению в заговоре против Бориса Годунова тесть был схвачен и пострижен в Кирилло-Белозёрский монастырь под именем Ионы. Вслед за ним Симеон Бек-Булатович был лишён титула великого князя Тверского, имения и сослан в тверское село Кушалино. При восхождении на трон Бориса Годунова опять всплыло имя Симеона Бек-Булатовича. Как потенциального кандидата на царствование его имя произносится представителями именитых родов Романовых и Бельских. Годунов принимает меры. В «Истории России с древнейших времён» известный русский историк С.М. Соловьёв приводит присягу Борису Годунову. По требованию Бориса в присяге записывают: «Царя Симеона Бек-Булатовича и его детей, и иного никого на Московское государство не хотети видети, не думати, не мыслити, не дружитися, не ссылатся с царём Симеоном ни грамотами, ни словом не приказывати на всякое лихо...» После восшествия на трон Борис Годунов посылает человека с письмом и испанским вином. Велено было выпить за здоровье царя Бориса. От выпитого вина Симеон Бек-Булатович и его слуга ослепли. Факт отравления зафиксирован на уровне слуха, но известно, что Лжедмитрий I, перечисляя преступления Бориса Годунова, обвинил его в ослеплении царя Симеона Бек-Булатовича и его сына. Однако сам Самозванец тоже проявил свою предусмотрительность. Во время краткого своего правления он вызвал к себе бывшего царя, принял хорошо, обращался ласково, а после приёма велел его сослать в тот же монастырь, в котором умер его тесть, старец Иона. Симеон Бек-Булатович был пострижен под именем Стефана. Придя к власти, через девять дней, в мае 1606 года Василий Шуйский посылает своего пристава с повелением перевести старца Стефана в далёкие Соловки. Новоиспечённый царь строго требует, чтобы ему отписали, «какого числа он из монастыря выедет, чтобы нам про то ведомо было вскоре». Вдали от Москвы в тяжелейших условиях старец

Стефан прожил целых шесть лет. После смещения с престола Шуйского старца вернули в Кирилло-Белозёрский монастырь. Его шестеро детей скончались при его жизни. Умерла и красавица жена Анастасия Мстиславская, тоже принявшая постриг и ставшая старицей Александрой. Она была похоронена в московском Симоновом монастыре. Старец Стефан умер 5 января 1616 года и был похоронен рядом с супругой. Перечисляя приведённые подробности биографии Симеона Бек-Булатовича в своей статье в «Московском журнале» за 1999 год, Б. Кузнецов заключает такими словами: «Теперь уже не найти этой могилы. На её месте стоит Дворец культуры ЗИЛа...» Советские опричники атеизма, стирая прошлое своего народа, хотели напрочь стереть и имя Симеона Бек-Булатовича – героя ногайской и русской истории. Но зачем? Почему мы не должны знать, какие личности строили нашу страну?

Вернёмся к царю Василию Шуйскому. В исторической науке существует мнение о том, что во время наступления на Москву Лжедмитрия II Василий Шуйский призвал крымцев напасть на «изменные» города. Вероятность такого действия большая. По данным А.А. Новосельского, в июле 1609 года «царь Василий писал уже о прибытии крымского царевича – калги Джанибек-Гирея, присланного царём Селамет-Гиреем якобы в доказательство братской дружбы и любви к нему на помощь против изменников и литовских людей, под Коломну; царевич бы ожидал его указания, куда и против кого идти» (4, 69). Крымское войско разорило за рекой Окой районы Серпухова, Боровска, Коломны, словом, Подмосквья, забрало в полон большое количество людей. О выполнении каких-то указаний русского царя, а тем более столкновений с «изменщиками» или польско-литовскими воинами речи и не шло, и не происходило. Следующее появление татарского войска было и вовсе интересным. Под занятым Лжедмитрием II Серпуховом появился Кантемир, ярый враг поляков. Самозванец ночь простоял, готовый к обороне. Нападение на войско Лжедмитрия II и на поляков не входило в планы Кантемира. Аккерманцы ловили случайно оставшихся в деревнях изменников, но на войско не нападали... Думаю, что надо в двух словах рассказать о психологической атмосфере, царившей в то время в Москве.

После гибели большого количества людей от разразившегося голода жители страны были уверены, что государство пресле-

дует божья кара, наказание за смерть малолетнего наследника престола. Тем более, в эти годы произошли и необыкновенные природные знамения. В «Московской хронике» Конрада Буссова описываются увиденное москвичами в ночном небе северное сияние, а также возникновение возле солнца звезды (24). У народа пробудилось желание столкнуться с чудом, и оно происходило. Когда объявился Лжедмитрий I, большая часть людей поверила в то, что их желание исполняется. Во всех городах его встречала ликовавшая толпа людей. Так он был встречен и москвичами. Лжедмитрий I беспрепятственно занял трон, и только когда он вздумал жениться на знатной польской особе, первыми пришло в себя окружение Василия Шуйского. Шуйский ещё при жизни Бориса Годунова возглавлял комиссию по расследованию смерти малолетнего царевича Дмитрия. Это он тогда обследовал останки мёртвого царевича и сделал вывод о том, что царевич умер естественной смертью. Но когда объявился самозванец, Шуйский явно был обескуражен этим событием. Как он мог допустить восхождение самозванца на престол, остаётся необъяснимой тайной. И он, как это принято издревле, решил невероятную ложь победить ещё более невероятной ложью. Его соратники извлекли останки царевича и для убедительности, чтобы поверили в нетленность святого существа, подменили останки телом убитого ими поповского сына и в таком виде выставили напоказ. Во время венчания Лжедмитрия I на полячке Василий Шуйский организовал заговор в Кремле, в результате которого самозванец погиб. Василий Шуйский занял трон. Но его действия по подмене останков царевича, конечно же, имели продолжение. Как не скрывай, а крупницы правды проникают в народ. Новый царь объявляет виновником смерти малолетнего царевича Дмитрия Бориса Годунова. Жители страны не знают, что и думать... Не поймут, где правда. Новый царь занимается укреплением государства, направляет карательные экспедиции в «изменные» города. В стране начинается восстание Ивана Болотникова. Повстанцы осаждают Москву. Одновременно с подавлением крестьянского восстания распространяется ещё более невероятный слух о том, что погибший в Кремле Лжедмитрий остался жить. Неправдоподобная ложь тотчас распространяется по стране. Люди опять в смятении. В «изменных» городах усиливается сопротивление. Тем паче, что эта ложь была отдушиной для большинства: одним она служила отсрочкой наказания за измену, другим могла стать надеждой на



смещение царя с трона. Были совершенно парадоксальные случаи. Доходило до того, что люди, встречавшиеся с Лжедмитрием I, при встрече со вторым самозванцем, хотя и видели внешнее несоответствие, заставляли себя верить в то, что первый и второй самозванец – это один человек. Искренне это происходило или неискренне, пойдти разберись.

В этой обстановке Василий Шуйский решил карательными мерами восстановить справедливость. Для карательных целей он использовал нерусское население Московского государства. Одним из военачальников Шуйского стал Пётр Урусов. Я уже говорил о том, что дети ногайского князя Янарслана Урусова Орак и Зорбек (Заурбек) малыми детьми ещё до 1594 года при правлении Фёдора Ивановича были отданы в Москву аманатами. Этих детей в Москве крестили. Орак стал Петром, Зорбек – Александром. Тогда, как и сегодня, сама столица была многонациональная, в ней были целые слободы с инородцами. В самом царском дворе воспитывались дети правителей и феодалов пост-ордынских государств, поволжских, северокавказских и северных народов. Было немало и европейцев, которых в своё время на службу приглашал Борис Годунов, этот правитель брал на вооружение ориентацию государственного обустройства на запад. Пётр Урусов был одним из видных молодых людей в Кремле. В воспоминаниях современников говорится о том, что он был приятной наружности и вызывал всеобщую симпатию у окружения. Это отмечали даже польские авторы, которые оказывались в царском дворе, мирясь с неприятием его обитателей. Царь Василий Шуйский поставил Петра Урусова во главе войска татар казанских, романовских и арзамасских. Поручение было не из лёгких. Пётр добросовестно исполнял порученное ему дело. Он был в доверии царя, т.к. его по молодости женили на вдове брата Шуйского. Он являлся ему зятем, т.е. близким человеком, часто общался по-родственному. С царского повеления карателям для острастки в северских городах позволялось делать с изменниками всё: они безжалостно наказывали, при необходимости убивали, забирали в полон подвластных людей. Отобранными ценностями пополняли царскую казну. По рассказам европейских наблюдателей, царские репрессии «по своей жестокости превосходили татарские погромы» золотоордынских ханов. В 1607 году воинский корпус был направлен под Тулу. Здесь Петру Урусову пришлось столкнуться с «самочинными» действиями отрядов из улусов Большой и Малой Ногайской Орды.

Василий Шуйский, заключив мир с крымским ханом, сильно опасался нападения со стороны Большой Ногайской Орды. Даже во времена Иштерека Орда могла выставить войско до 100 тысяч всадников. Астрахань, которая играла большую роль по сдерживанию Больших ногаёв, в 1606 году была в руках изменившего царю князя И.Д. Хворостинина. Царь принимает срочные меры и отправляет войска под командованием Ф.И. Шереметьева. Царский воевода не смог взять Астрахань, но остановившись под стенами города, устанавливает связь с уллубием Большой Ногайской Орды Иштереком. Уллубий, до тех пор сохранявший верность данной шерти царю, находился в колебаниях. Его привлекали на свою сторону и люди от самозванца. И.Д. Хворостинин звал Иштерека к себе, предлагал кочевья, места для рыбной ловли, пугал смещением его с должности уллубия силами самих ногаёв. Иштерек мог и решиться примкнуть к самозванцу, но в Астрахани находились его ярые враги: глава юртовцев Канай Тинбаев и глава етисан Янарслан Урусов, признавшие Лжедмитрия II царём. С ними Иштереку из-за кровной вражды явно было не по пути. Шереметьев, не добившись успеха при осаде Астрахани, отходит вверх по Волге и обосновывается в Царицыне. Воевода опять шлёт людей к Иштереку. Ногайскому уллубию воевода предлагает наиболее удобные пастбища вокруг Царицына, по обе стороны Волги. Орда соглашается, и происходит переселение. Ногаёв особенно привлекает правая сторона реки, которую с ностальгией вспоминали только старики. Однако разрешение кочевать по правой стороне дало и отрицательные результаты. Здесь ногаи почти вплотную приблизились к русским поселениям. Они манили охочих людей. Учащаются набеги. Иштерек признаёт, что эти набеги нарушают договорённость, заявляет о своём бессилии. Он получил Орду тогда, когда она стала как никогда «самовольной». Враждующие между собой и с ним группировки мурз не подчинялись, в набеги мурзы ходили, не уведомляя об этом верховного уллубия. Не желая признать свою слабость, в некоторых случаях Иштерек оправдывается тем, что люди его Орды ходят на «изменные» города.

В 1608 году Шереметьева неожиданно отзывают в Москву, где ожесточаются столкновения с поляками и войском Лжедмитрия II. Уход войска Шереметьева, тревожные вести о неудачных сражениях царя побуждают уллубия откликнуться на предложения Хворостинина, и он со своей кавалерией идёт к «изменной» Астрахани. Но

тут верные Хворостинину ногаи под руководством Каная Тинбаева и Янарслана Урусова встречают боем передовой отряд, разбивают его. Иштерек вынужден отступить в свои восточные владения.

Московский царь очень опасался, что Большая Ногайская Орда примкнёт к изменникам, однако вопрос разрешился сам по себе.

Василий Шуйский посылает своих людей, чтобы Иштерек помог военной силой, но уллубий не торопится помогать. Как и значительная часть русской знати, он не знает, чья сторона победит, и хорошо понимает, что перед лицом обеих сторон нельзя предстать врагом. Поэтому он занимает выжидательную позицию.

Как говорилось ранее, возвысившийся при прежних царях Фёдоре Ивановиче и Борисе Годунове и поддерживаемый родственником своей жены Василием Шуйским, Пётр Урусов в результате карательных походов и контактов с изменниками сам становится изменником. Эта была шокирующая неожиданность и для сторонников Василия Шуйского, и для его врагов. Объяснения этой измене найти очень трудно. В Петре Урусове всё же преобладали качества цельного характера, устойчивого человека. Возможно, что возымела действие разлагающая страну атмосфера. Изменники, а в числе их были довольно знатные и даже честные служилые люди, сами считали Василия Шуйского вором и узурпатором. Во время захвата в плен Пётр Урусов контактировал с ними, естественно, допытывался, насколько прав он в своих убеждениях. Возможно, что их доводы возымели какое-то воздействие. Я же больше склонен считать, что имеющим под собой почву объяснением является фактор его отца, Янарслана, оказавшегося в лагере Хворостинина. В документах того времени часто говорится о неоднократных заявлениях Янарслана по поводу своих сыновей. Он характеризует их судьбу «страшной» и высказывает сильное негодование по поводу того, что они стали заложниками в раннем возрасте и были насильно крещены. О каких-то предварительных контактах Петра и Александра с отцом сведений не имеется, но во время карательных походов сыновья встречались с выходцами из Большой Ногайской Орды и Астрахани. Возможно, что выходцы из изменившей царю Астрахани нашли к нему доступ и поведали о жизни отца. Возможно, что кто-то обращался и от имени Янарслана. Косвенные данные об этом можно обнаружить.

Пётр Урусов бежал в Азов, а затем встретался с крымским ханом и его людьми. Брат же бежал в Астрахань к отцу.

В 1609 году Пётр Урусов появляется на Руси в войске изменников с тысячей юртовских ногаёв из Астрахани. Был он в Астрахани или нет, об этом сведений не имеется. Скорее всего, тысяча юртовских ногаёв от отца привёл к нему его брат. По данным А.А. Новосельского, Пётр Урусов действовал на Александровой слободе, предотвращая хлебные поставки столице. После распада тушинского лагеря и отступления Лжедмитрия II в Калугу Пётр Урусов уходит с изменниками в королевский стан под Смоленск. Гетман Жолкевский в своих дневниках подчёркивает его замечательные природные качества, даёт ему ласковые характеристики. В марте 1610 года в военном стане под Смоленском оказался и касимовский хан Ураз-Магмет (Ораз-Мухаммед), который тоже изменил Шуйскому «вскоре после того, как тушинский Самозванец (Лжедмитрий II) утвердился под Москвой» (4, 70). Польский король Сегизмунд III с особым почётом встретил Ураз-Магмета и «удостоил первого места среди сенаторов» (там же). Гетман С. Жолкевский в своих записях отмечает «солидность его поведения». Здесь необходимо сказать о том, что Касимовское ханство издавна находилось в вассальном подчинении Московского царя и всегда оставалось верным союзником. Но получилось так, что именно вокруг ханства сосредоточились отряды изменников, и в одиночестве небольшому ханству трудно было бы им противостоять. Кроме того, измену феодалов царю надо рассматривать глубже. В изначальном виде, до интервенции поляков, она никак не была связана с отсутствием патриотизма. Как мы говорили ранее, измена была связана и с разразившимися слухами о якобы воскрешении убиенного царевича, а также с личностью занявшего трон Василия Шуйского. Легковерные поверили в воскресшего Дмитрия, а другие разуверились «в провозглашённом толпой царём», т.е. Василию Шуйском, обвинили его во всех невзгодах, павших на страну. Многие, видя неумелое сотрудничество со знатью, военные неудачи, разочаровались в его царских качествах. Даже когда поляки стали хозяйничать в государстве, многие из знати вели себя двояко. Неубедительность Шуйского как царя: и его появление на троне, и сопровождавшие его царствование бедствия, и военные неудачи – скрывали действия здравомыслящей знати и не давали ей перейти на его сторону.

В этот момент и случилось для московского царства судьбоносное событие. Надо было исключить главный источник смуты, и

эта миссия пала на голову Петра Урусова. В лагере Лжедмитрия II сблизилась и прониклась расположением друг к другу Ураз-Магмет и Пётр Урусов. Не вдаваясь в подробности приглашения из далёкого Сибирского ханства царевича на трон Касимовского ханства Ураз-Магмета, хочу сказать о нём, что он оставил яркий след в нашей истории. Он слыл ханом честным, справедливым, благородным. Был образованнейшим человеком и приглашал в ханство учёных людей. При его дворе жил известный ногайский историк Кадыр-Али-бек Джалаир. Хан был глубоко верующим, двор его охотно посещался сеитами (богословами). Ураз-Магмет сыграл определённую роль в возвращении Петра Урусова в лоно мусульманской религии. Мне думается, что опытный и бывалый чингизид Ураз-Магмет до конца жизни оставался преданным русской монархии и очевидно видел самым предпочтительным нахождение пост-ордынских государств в вассальной зависимости от московского царя. Он понимал значение русской смуты и считал пребывание во власти Шуйского самым большим недоразумением. Он видел, что царь не отличался ни полководческими способностями, не имел подобающей царю харизмы. Ураз-Магмет понимал и своё невольное попадание в лоно изменников, но для выхода из него ему надо было спасать близкое окружение и прежде всего семью.

О том, что Лжедмитрий II не тот человек, за которого себя выдаёт, и Пётр Урусов, и Ураз-Магмет убедились, очутившись в его лагере. Узнали о том, что это человек низменной и отвратительной натуры. Почти каждый день на их глазах люди Лжедмитрия II задерживали купцов, крестьян, издевались над ними, грабили, а чтобы скрыть следы своих преступлений, убивали безвинных людей. Первоначально Лжедмитрий II приветливо относился и к Ураз-Магмету, и к Петру Урусову, и даже подчеркивал, что у него одна надежда на верность татар. Самозванец видел, что это люди другого порядка, что у них в крови было благородство и безудержная храбрость.

Но получилось так, что сын хана по своему юношескому недомыслию проговорился о том, что Ураз-Магмет намеревается покинуть лагерь самозванца. Лжедмитрий II схватил хана, долго мучил и издевался над ним, а затем утопил в проруби.

На следующий день после сотворённого Лжедмитрий II на санях в сопровождении свиты выехал на охоту. С ними выехал и Пётр Урусов. Он не выдавал ни своих намерений, ни волнений.

Дождавшись, когда Лжедмитрий II отъехал на санях от свиты в поле, Пётр Урусов зарядил своё ружьё двумя пулями и, приблизившись, выстрелил в сидевшего, затем выхватив саблю, снёс голову и разрубил пополам до самого пояса туловище. Мельком глянув взглядом на сидящего в санях рядом с изрубленным телом шута, яростно выдал из себя:

«Я тебя научу, как хватать и топить ханов в реке! Ничтожество, обманщик и плут! Выдавал себя за истинного царя, а мы преданно служили тебе! Вот теперь и возложи на себя ту самую наследную корону, которая тебе подходит!»

Шут, перепуганный до смерти, истошно крича, дёрнул поводья, и кони понесли сани по полю...

Немецкий автор Конрад Буссов, живший в Московии с 1601 года и написавший об этом событии в увлекательно читающемся повествовании «Московская хроника», этот замечательный эпизод заканчивает такими словами: «Пока мир стоит, потомки в Московитском государстве будут вспоминать его и вечно благодарить татарского князя (*ногайского мурзу*. – И. К.) за то, что он так замечательно надел на него корону и тем положил конец его свирепствованию, ибо из-за него во всей России было много бед, сильных опустошений, убийств и смертей» (24).

После убийства Лжедмитрия II положение Петра Урусова значительно осложнилось. Получая от отца тысячу юртовских ногаёв, он должен был поддержать Лжедмитрия II. Теперь, после убийства, он не мог находиться на его стороне. Весть о смерти самозванца моментально разошлась в округе. В Калуге устроили татарские погромы, поголовно вырезались целые семьи. После своего отступления Пётр Урусов не мог перейти и на сторону Василия Шуйского. До убийства Пётр Урусов контактировал с пришедшим на Русь Кантемиром во главе 15-тысячного войска Аккерманской Орды (в русских летописях чаще орду Кантемира называли Белгородской Ордой, калькированно переводя название Ак-Керман Белым городом). Появление Кантемира с братом Батырбием с целью оказания помощи царю Василию, конечно же, вызывает недоумение у историков. Ногайские мурзы, когда было необходимо, оказывали неоценимую помощь русским. Это случалось и в Ливонской войне, и в некоторых междоусобицах внутри Московского государства. Поэтому царь и обратился к Кантемиру, внуку знаменитого Дивея,

врагу поляков по предыдущей войне в 1606 году. Во время турецкой войны с Австрией ногайский правитель совершил стремительный рейд на польские владения, основательно разорил Подолье и получил прозвище «Кровавый меч». Этот мужчина богатырского телосложения, весь закованный в броню, производил неизгладимое впечатление на польскую шляхту. В ногайских войсках всегда были батыры, участвовавшие в рукопашных схватках, зачастую от них зависел исход битвы. Так вот Кантемир, которому как военачальнику не рекомендовалось участвовать в таких боях, испытывал судьбу: сам устремлялся в гущу сражения и неистово бился врукопашную. Когда польские разведчики донесли гетману Жолкевскому о том, что в зоне, где было сосредоточено войско Лжедмитрия II, появилось ногайское войско во главе с Кантемиром, тот был немало удивлен, так как Кантемир находился в подчинении турецкого султана и крымского хана, с которыми у польского короля было заключено мирное соглашение. Гетман вызнал, с какой целью прибыл Кантемир, и стал принимать меры, чтобы посланный Шуйским для встречи русский отряд не достиг ногайского войска. Несмотря на трудности, отряд князя Б. Лыкова встретился с ногаями, чтобы передать царские дары и сделать указания по совместным действиям. По описанию А.А. Новосельского, ногаи встретили царских посланников, силой забрали посланные дорогие дары и вынудили отряд князя Б. Лыкова бежать. Казалось, что столкновение ногаев с поляками неминуемо. У многих поляков сохранились в памяти обиды на «Кровавый меч», но в данной ситуации воевать с грозным Кантемиром было неуместно, да и ногайский предводитель не желал нарушать договоренностей хана с королём. Поэтому соприкоснувшись с войском Лжедмитрия II, готовым к бою, простояв всю ночь перед ним, он на следующий день ограбил близлежащие деревни, захватив полон и скот, и стал уходить обратно. Причиной ухода было и то, что захваченные в плен люди самозванца давали туманные сведения о сложившейся ситуации, о непонятной позиции Лжедмитрия II, рассказывали о нападениях его людей на поляков.

По всей вероятности, в дни нахождения ногайского войска под Калугой произошёл контакт Кантемира с Петром Урусовым. Как это случилось, невозможно поведать, т.к. исторических сведений не имеется. Но спустя некоторое время, убив Лжедмитрия II, Пётр

Урусов устремился в Аккерманскую Орду. Он, кроме своей тысячи всадников, имел в подчинении ещё тысячу местных соплеменников с жёнами и детьми. Без приглашения такое количество людей отправить в столь дальний путь не вышло бы, слишком было рискованно. Договорённость скорее всего была.

Убийство Лжедмитрия II явилось существенным шагом к прекращению смуты. Однако в силу инерции развивавшихся событий смута продолжалась ещё несколько лет. 17 июля 1611 года московская знать потребовала царя «оставить» престол, мотивируя тем, что «кровь многая льётся, а в народе говорят, что он, государь, несчастлив, а города украинные, которые отступили к вору, его, государя, на государство не хотят» (4, 72). Отставка царя была необходима, народ устал от гражданской войны. Часть знати обвинила Василия Шуйского и в наведении иноземцев на страну. Пришедшие помогать царю шведы грабили русские города на севере, на юге начались бесконечные набеги Больших, Малых, аккерманских ногаёв, крымских татар, также якобы призванных царём. Василий Шуйский был пострижен в монахи. Не убит и не казнён! В этом явлении, кажется, тоже есть какой-то смысл. Думается, что царь покаялся в своём главном грехе, связанном со спектаклем с самозванцами. Василий Шуйский был одним из главных действующих лиц в нём. Почему он допустил явный фарс восхождения на трон Лжедмитрия I? Зачем ему понадобилась почти детская инсценировка с извлечением останков царевича и подмена их телом убитого поповского сына? Раз пошёл на такое кощунство, он, видимо, и в бога потерял веру? За это он и получил в наказание другое почти фантастическое явление, почти божественное «воскрешение» Лжедмитрия II. Эти вопросы его мучили всё время. После смерти второго Лжедмитрия, они обнажились, и он осознал свою главную ошибку. Наверное, это так.

Во время смут такое не раз происходило с правителями. Как нам не вспомнить невнятное поведение М.С. Горбачёва. Перед миллионами телезрителей он по-детски вскидывал плечами, вместо того, чтобы открыто выступить и отказаться от нахождения во главе государства, которого он не заслуживал. Как наивно он прикидывался несведущим, не знающим того, что происходило в стране! За всем этим скрывалось малодушие советского правителя.

В отличие от него царь Василий Шуйский хотел спасти государство, успокоить Россию, восстановить мир и порядок в стране.



Ему досталось тяжёлое наследство, пустая государственная казна, враждующая между собой аристократия, оборванная монархическая линия. Конечно, он совершил ряд ошибок. Осознать свои ошибки у него было время. Наверное, он в эти дни вспоминал старца Стефана, своего предшественника Симеона Бек-Булатовича. Но ему было предназначено ещё худшее наказание. Вскоре поляки захватили его в монастыре. Увезли в Польшу и демонстрировали в качестве пленника, всячески унижали. Осенью 1612 года Василий Шуйский умер в одном из польских замков. В Московском государстве состоялось примирение, к власти пришла Семибоярщина. Коллегиальное правление бояр закончилось совсем алогичным решением. Конечно, это другая история и требует пространного объяснения... Я о том, что изменившая знать совместно со столичными боярами призвала на трон Московского государства Владислава, сына польского короля Сигизмунда III.

В августе 1610 года в Москве присягнули королевичу Владиславу. 20 сентября поляки вошли в Москву. О случившейся беде стало известно всему населению страны. Народ восстал. Ополчение под руководством К. Минина и И. Пожарского осенью 1611 года освободило Москву от поляков. В 1613 году Земский Собор посадил на престол царём 16-летнего Михаила Романова.

Внешне описание русской смуты и повествование о Петре Урусове как бы другая тема, далёкая от истории Малой Ногайской Орды. Но это не так. Она имеет прямое отношение к истории всего ногайского народа, а события с Петром Урусовым связаны с дальнейшей судьбой государства ногаёв на Северном Кавказе.

Возвращение Петра Урусова в лоно мусульманской религии особо не представлялось трудным. Ведь он был рождён мусульманином, ещё маленьким ребёнком ему было сделано обрезание. Крещён он был по его недомыслию. Это прощалось, необходимо было понять свою ошибку. Молитвы и соблюдение главного поста открывали путь к становлению личности мусульманина. Пётр Урусов, вернувшись в лоно религии и обретя своё ногайское имя Орак, становится советником крымского хана и сподвижником главы Аккерманской Орды Кантемира. Затем Орак Урусов, женившись на дочери Кантемира, породнился с ним. Теперь он участвует во всех победах Кантемира. Он является главным консультантом по северным соседям не только правителя Аккермана, но и крымских ханов, пока с ними не расходятся пути.

## БОДЛИВАЯ КОРОВА БЕЗ РОГОВ

В 1613 году Большая Ногайская Орда, спасаясь от первого калмыцкого набега, перебирается на правобережье Волги. Кочевья Большой Ногайской Орды вплотную соприкоснулись с Малой Ногайской Ордой. Первоначально воссоединение вызвало радость у всех. Малые ногаи, потерявшие многих людей в прежних схватках с Большими ногаями, сами жаждали примирения. Находившиеся в опасном окружении, они подумали и о росте своей боеспособности. Судя по тому, что были уступлены восточные территории, допускается, что Иштерек получил расположение бия Боран-Газы. Ставка уллубия и его нурадина расположилась в Бештау (Пятигорье). Отголоски такого расселения сохранились в ногайском фольклоре (29). Имя Иштерека (в фольклоре Эстерек) употребляется в легенде о возникновении топонима Эссентук. Смотрите легенду в приложении. В Москве с удивлением подчеркивали повсеместное признание старшинства уллубия Иштерека, его власть стала разрастаться на всё огромное пространство от Волги до Дона, от Азова до Предкавказья. Малые и Большие ногаи участвовали в совместных походах на украину Московского государства. Возможно, это происходило из-за того, что в Малой Орде до этого была слабая власть. Правитель Малых ногаев Боран-Газы и сам показывал, что признаёт старшинство уллубия Иштерека.

В.В. Трепавлов в очерке «Малая Ногайская Орда» приводит такие цитаты из исторических документов:

«Коллизии отношений с Большими Ногаями прошли несколько стадий. Поначалу Иштерек после своего «вокняжения» в 1600 г. был настроен резко против всяких контактов. Тем более что его главный антагонист Джан-Арслан б. Урус сумел найти общий язык с казыевцами. Во время обсуждения политики по отношению к ним в астраханской воеводской канцелярии в ноябре 1604 года Джан-Арслан выступал за мирные переговоры, а бий – исключительно за военные действия, обосновывая это вероломством врагов. Он рассказывал о коварстве и безжалостности Баран-Гази, который поссорился с русскими, не пощадив собственного сына-заложника (аманата), обманул Иштерека в своих якобы пророссийских настроениях, когда тот в конце 1590-х годов приезжал в Малую Орду, а затем забрасывал его предложения переметнуться к Крыму. Глава Больших Ногаев делал однозначный вывод: пе-

реговоры с Малыми Ногаями бесполезны из-за ненадежности их; единственный способ воздействия – двинуть на них царскую рать «с вогненным боем... хотя с 500 человек» (РГАДА, ф. 127, оп. 1, 1604 г., д. 3, л. 133–150; Акты, 1918, с. 122–128).

Однако судьба распорядилась так, что Иштереку пришлось не только изменить отношение к северокавказскому Юрту, но и искать там пристанище во время откочевки на Крымскую сторону в 1614 г. Как уже говорилось выше, он обрел там поначалу всеобщие почитание и послушание, но уже через год вынужден был оставить Казыев улус. Вероятно, это произошло без открытой ссоры, так как в дальнейшем Иштерек сосватал дочь за мирзу Аллакуввата б. Азамата Уракова (РГАДА, ф. 127, оп. 1, 1615 г., д. 4, л. 9) и убедил мирз присоединиться к его просьбам освободить из астраханского заклада его родичей. Айса Мамаев, в частности, написал подобное прошение к царю, объяснив это тем, что «Иштерек князь нам, Казыеву улусу, силен» (РГАДА, ф. 127, оп. 1, 1615 г., д. 6, л. 3, 4).

«У обеих улусов – у всех Болших Нагаи и у Казыева улуса – один Иштерек князь»; «а Казыев улус, Барангазы князь – с Иштереком же, а владеют ими Иштерек и мурзы и татаровя так, что холопи своими» (РГАДА, ф. 127, оп. 1, 1613, д. 4, л. 14–15; д. 5, л. 240). Подобное поведение заволжских переселенцев тяготило казыевцев. До Астрахани стали доноситься слухи, будто Баран-Гази с Иштереком «не в миру» и отказывается участвовать в его военных авантюрах против России (РГАДА, ф. 127, оп. 1, 1616 г., д. 1, л. 18). Наконец произошел естественный разрыв. В начале 1615 г. наблюдатели уже отмечали, что «Казыев... улус кочует себе опроче Иштерека князя, а ныне... с казыевцы иштерековых нагаи нет никого» (2, ссылка на: РГАДА, ф. 127, оп. 1, 1615 г., д. 1, л. 13).

Конечно, трудно воссоединить разбитый сосуд, для этого необходимо прежде всего умение, искусство, но и само собой разумеется, продолжительное время. В данной же ситуации сыграли прежние связи, прежние тяготения двух феодальных образований, население которых устало от братоубийственной войны.

С воцарением Михаила Романова на московском престоле отголоски смуты ещё не прекращались на юге московского государства. Сподвижник и первого и второго самозванца, участник восстания Болотникова, казачий атаман Иван Заруцкий после смерти Лжедмитрия II, устроив татарские погромы в Калуге, бежал вместе с Мариной Мнишек и её малолетним сыном «наследником»

Ворёнком в Астрахань. Изменники не оставляли претензий на царский престол и очень хотели привлечь к себе сторонников извне и изнутри страны. С польским королём у них была прямая связь с самого начала смуты, тем более, что сама Марина Мнишек была главной польской персоной. Иван Заруцкий полагался на казачество, а также пытался заинтересовать и турецкого султана, и персидского шаха, и Большую Ногайскую Орду. Находясь по соседству, уллубий Большой Ногайской Орды Иштерек оказался в труднейшем положении. Хотя и был объявлен царь в Москве, Иштерек не верил в устоявшуюся власть. В это время и в самом Московском государстве многие сомневались в новом царе. В 1612 году Иштерек отклонил предложение польского короля об оказании ему помощи. В 1614–1615 г. уллубий с королём имел дипломатическую связь, и даже получил от него оружие (панцири) в помощь. Король надеялся на массивное нападение Больших ногаёв на Московское государство, и даже обещал платить дань за оказанные услуги. Находясь с Ордой на правой стороне Волги, особенно в приграничном районе между Астраханью и Тереком, Иштерек откликнулся на предложение шаха об установлении дипломатических отношений с Персией. В 1613 году его послы ездили к шаху. Известен факт, что явившиеся с предложениями персидские послы в Орду сватали дочь Иштерека за сына шаха (4). Шах предлагал совместно воевать с Турцией. Иштерек понимал, что военный союз с шахом повлечёт за собой не только войну с Турцией, но и с ближайшим соседом Крымом, а также с Малыми ногаями. Обострения, особенно с Крымским ханством, он боялся. Это предложение было им отклонено. По-прежнему Московское правительство присылало своих послов, чтобы Большие ногаи оставались в союзе с Москвой. Донской атаман Иван Заруцкий нашёл более эффективный рычаг воздействия, он направил на кочевья Большой Ногайской Орды Янарслановых детей, юртовских мурз и астраханских воинских людей. Последние с его помощью были оснащены огнестрельным оружием. Иштерек в битву не вступил, потому что понимал, что будут немалые потери у себя. Уллубий, как сознавался позднее, опрометчиво шертовал Заруцкому весной 1614 года. После Иштерек будет оправдываться за эту опрометчивость, ссылаясь на то, что был обманут тем, что сын Лжедмитрия II (т.е. Иван Ворёнок, сын Марины Мнишек) признан «всем христианским народом». А.А. Новосельский разоблачает «наивный промах» Иштерека и гово-

рит, что шертование уллубия произошло для того, чтобы впоследствии устранить своего главного конкурента. Действительно, после шертования Янарслана Урусова засадили в тюрьму. Московские осведомители регулярно стали доносить о гуляньях, попойках иштерековых мурз с Ивашкой Заруцким. Также в столице стало известно, что атаман сделал уллубию ценный подарок, «отдав ему всех жён и детей астраханских служилых людей, находившихся в то время в Москве и других городах» (4, 90). В середине 1614 года в Астрахани вспыхнуло восстание, возглавленное служилыми людьми, а затем с помощью теркского воеводы В. Хохлова захвачен и сам город. Иван Заруцкий, Марина Мнишек и все ногайские аманаты бежали к устью Яика на Медвежий остров. Их преследовали и захватили в плен. Доставили в Москву. Красивого и статного донского атамана Ивана Заруцкого казнили, посадив на кол. Малолетнего Ивана Ворёнка повесили. Марина Мнишек умерла в тюрьме. Москвичи так же отнеслись к виновникам смуты, как Петр Урусов отнёсся к Лжедмитрию II, может быть, поняли, что смертную казнь в стране отменять преждевременно.

Уллубий Иштерек, до этого собиравшийся с Заруцким идти на Самару и Казань, узнав о захвате Астрахани, незамедлительно принял решение покинуть степи, прилегающие к городу. Орда ушла к Азову. Будучи вблизи резиденции санджакбея турецкого султана, в результате общения с беём, он находит наиболее выгодное решение – принять подданство Турции. В случае разрешения этого намерения он становился вассалом могущественного во всем мире правителя и тем самым обеспечивал своей Орде стабильность и безопасное существование. В 1614 году Иштерек во главе своих старших мурз отправил первое посольство. Он просил сделать его Орду подданными султана и оказать помощь в захвате Астрахани. Турецкий султан откликнулся на предложение и для гарантии такого соглашения потребовал дорогих аманатов. Иштерек отправил заложником своего сына Джана в Стамбул. В ответ ему султан послал в подарок символическую саблю пророка, знамя, «триста золотых платей, а мелкой казны что прислал... и счёту не было» (4). Т.е., сделал своим вассалом. Турецкое правительство также хотело заключить династийный брак, женив его сына на дочери крымского хана, одновременно было выставлено требование о вступлении Большой Ногайской Орды в войну с Персией. Орде делать набеги на Московское государство или на Польшу не представляло

большого труда, но вступать в обширную войну не было желания. Тем более отправлять войско. Орда находилась в опасном регионе, она могла в любое время подвергнуться нападению соседей, войско необходимо было для защиты своего населения. В необжитой территории Орда не имела ни городов, ни укрепленных мест, где могли отсидеться мирные люди. Безопасность Орде обеспечивало только своё войско. Вопрос о вступлении в войну с Персией был оставлен без ответа. Однако шерть Иштерека о вхождении Орды в подданство султану сильно обеспокоила Московское правительство, но больше крымского хана. Джанибек-Гирей, тогдашний хан, отправил грамоту ногайскому уллубию с возмущением тем, что он обращается к султану, не поставив его в известность и не считается с его именем. На что Иштерек ответил, что он находится под рукой могущественного правителя, под которым наравне с ним находится и он, хан. Такое уравнивание вызвало гнев Джанибек-Гирея. Крымский хан направил на Иштерека войско во главе с Ораком (Петром) Урусовым. В войско входили и донские казаки, которые терпели притеснения от переселения Большой Ногайской Орды на Дон и Приазовье. Столкновения не произошло, Иштерек побоялся боевых действий и отвел Орду к Астрахани.

Во время пребывания вблизи Азова Иштерек выдал дочь за малоногайского мурзу Аллакувата Уракова, об этом браке сказано в приведённой выше цитате В.В. Трепавлова. Уллубий искал примирения с мало-ногайской знатью.

Пребывание Иштерека на Дону отразилось и в фольклоре казачества. Любопытную легенду записал русский писатель А.Н. Скрипов от жителя города Ростова-на-Дону С. Шелкунова (22). Она опубликована в книге «На просторах Дикого поля». В легенде говорится о том, что его дочь сбежала к казачьему атаману Сары-Азману. В погоне за ней Иштерек упал с коня и разбился насмерть. В честь дочери названа станица Кизилтеринка (Кыз-тири – Девушка ожившая). В связи со смертью Иштерека донские казаки увязывают массовый переход ногаёв в казачество и образование некоторых станиц, например Татарской, в которой была и своя мечеть, и Татарской слободы в г. Новочеркасске. Легенда была опубликована и в пересказе ногайского учёного Ашима Сикалиева (23). В приложении даётся легенда донских казаков «Легенда об Ак-су и Кара-су» в обработке автора.

Отдалившись от владений крымского хана, Большая Ногайская Орда опять соприкоснулась с Малыми ногаями, но только теперь на восточной границе. Видимо, это обстоятельство вынудило уллубия вмешиваться в дела Северного Кавказа, и он стал действовать, выказывая свои промосковские настроения. По данным доктора исторических наук Д.С. Кидирниязова, в 1615 году его рать совершила поход на северокавказских противников Московского государства. Войско уллубия напало на Казыя Шепшукова, разорило его кабаки и взяло в полон черкасских жен и детей. Но объединённый отряд Казы Шепшукова с мало-ногайскими мурзами Алимурзой Ураковым, Касаем (Касимом) Исламовым и Курмашем, сыном Боран-Газы дали отпор и отогнали войско Больших ногаёв. В ноябре 1616 года сын Иштерека Мамет мурза и племянник Кара-Кельмамет мурза, объединившись с черкасскими владельцами Шолохом мурзой, Карасай мурзой и с кумыкским владельцем Будайчеем повторили поход. В состоявшемся сражении было убито много узденей, среди них оказался и Казы Шепшуков с братьями и сыновьями. В это же время, во время похода через Северный Кавказ на Персию, крымский хан Джанибек-Гирей разгромил кабаки черкасского владельца Шолоха, убил его сына и брата. Известие о нападении крымского хана на Шолоха в Большой Ногайской Орде было воспринято как начало военных действий на неё саму (12, 120). Большие ногаи стали переходить на левый берег Волги, на свои старые кочевья, всё более склоняясь к шертованию Московскому государству. Возвращения Больших ногаёв требовала Москва, схождение Большой Ногайской Орды с Крымским ханством противоречило её интересам, она понимала, что рано или поздно произойдет объединение на этнической основе. Но об объединении на этнической основе не думали её враги. Джанибек-Гирей в одной из грамот осуждал ногайского уллубия: «А Иштерек таков – ни вам друг, ни нам поручник; сам дурен и думает дурна; на степи бродит, что заблудшая скотина, и своим лукавством живёт, перемётчиком. Иногда к нам перекинется, а иногда к вам, и к кизилбашскому шаху, и к литовскому королю, и ни к кому правды не сведёт, что ветер ходит» (4, 94). Есть документальные подтверждения тому, что во время похода через Северный Кавказ хан хотел пойти на разгневавшего его Иштерека. До хана доходили слухи о том, что уллубий и другие ногайские мурзы будут стоять против во время его продвижения на Персию.

Необходимо сказать ещё об одном немаловажном эпизоде. В это же время уллубий Иштерек, продолжая ногайско-турецкие дипломатические отношения, отправлял ещё одно посольство в Стамбул с предложением захватить Астрахань и с просьбой для этого 5 тысяч янычар с огнестрельным оружием. Султан с почтением принял ногайских послов, одарил их ценными подарками, но о походе на Астрахань не замолвил ни одного слова. В это время турецкое войско собиралось выступить против шаха Абаса. Ногайские послы знали о нерасположении к их визитам крымского хана, поэтому они, как прибыли мимо Крыма сухопутным путём, так же и ушли вдоль побережья. Разведка хана не дремала, и, когда Иштерековы послы появились на побережье, прилегающем к Крыму, были выслежены ханскими людьми, схвачены и потоплены в Чёрном море. Осторожный и очень осмотрительный Джанибек-Гирей нарушил одну из заповедей Ясы Чингиз-хана, которая и поныне в виде поговорки бытует в ногайском народе. Она гласит: «Элшиге оylim йок» («Послам смерти нет»). В этом поступке хан переступил и законы Османской империи, тем самым оказал непослушание султану. Конечно, Джанибек-Гирей не сдержал в себе чингизидское пренебрежительное чувство к ногаям. Но жизнь такова, что часто всё возвращается в круги своя. Так, вскоре уже его нахождение на троне будет целиком зависеть от приближённого к нему другого ногайского феодала... Иштерек не дождался возвращения своего посольства: султан был далеко за морем, а народ надо было спасать сегодня, и поэтому у него в создавшейся обстановке был один-единственный выход – стать подданным Московского царя. В Астрахани он, признав все свои ошибки, шертовал царю.

В результате давнишних разногласий правая часть Большой Ногайской Орды, возглавляемая нурадином Шайтереком, оставалась в междуречье Волги и Терека. Центральная и левая часть Орды переправлялась обратно на левый берег. Вероятно, переправа через такую широкую реку была поэтапной. Думается, что большая часть народа ожидала оледенения, чтобы затем перейти реку по зимнему льду. Просто немыслимо одним разом на судах и вплавь переводить несколько сот тысяч людей и огромное количество скота. Население Большой Ногайской Орды было измучено тяжелыми скитаниями по правому берегу реки, но основные испытания и мытарства у Больших ногаёв были впереди.



## БИЙ ПОНЕВОЛЕ

Как говорилось, в Малой Ногайской Орде единство почти отсутствовало. Во время московской смуты Орда не собирала ополчения для защиты от внешнего врага, в большой поход тоже не выступала. Для выяснения отношений с народами Северного Кавказа хватало и улусных отрядов. В смутное время мало-ногайские феодалы делали многочисленные набеги на территорию бывшей Тахт-эли. В русских документах они обозначаются как подданные турецкого султана. На самом деле это не так. Это видно хотя бы из того, что в 1613–1614 гг., когда было заключено мирное соглашение между Московским государством и Турцией с Крымом и после того, вплоть до 1617 г., Малые ногаи без устали нападали на украинцы. Если бы они были зависимыми от султана или хана, то не делали бы этого или же ограничились несколькими случаями. В 1615 г. Московское правительство приняло послов Малых ногаёв. «Послы вели себя как представители совершенно независимого государства», – отмечает А.А. Новосельский, ссылаясь на исторические документы (4, 96).

Бия Боран-Газы перестали слушаться мурзы и в собственном улусе. В его владениях наиболее заметной стала фигура Касая, сына брата бия. Чаше набеги осуществлялись порознь. Пользуясь смутой, отряды Малых ногаёв переходили даже через Оку и врезывались в исконные земли Московского государства. А.А. Новосельский так пишет об этом времени: «После заключения мирного соглашения русского правительства с Турцией и Крымом в 1613–1614 гг. правительства последних были слишком слабы, чтобы оказать какое-либо воздействие на Казыев улус и заставить их прекратить вторжения. Нападения их продолжались вплоть до 1617 года. Русское правительство пыталось вступить с ними в непосредственные сношения...» Далее А.А. Новосельский приводит любопытные факты из исторических документов. «В 1617 г. толмач Гаврил Есипов был принят казыевским Барын-Газы (*Боран-Газы. – И. К.*) князем с государевыми грамотами о мире с Московским государством. Барын-Газы сказал, что он сам и большие мурзы войны с московским государём не ведут и в войну никого не посылают, но их улусные люди «таковы же, что

донские казаки, и на государевы украины ходят украдом, унять их нельзя». Все эти объяснения Барын-Газы явно не отвечали действительности, потому что нападения Малых ногаёв проводились под руководством множества мурз, как не подлежит никакому сомнению, что получаемая от походов добыча не миновала в какой-то доле рук и самого князя. Впрочем, князь высказал толмачу один упрёк, что из Москвы де приезжают от государя все «с сухими грамотами, а казны не возят», который показывает, что в случае присылки казны он, может быть, мог бы что-то сделать для прекращения нападений» (4, 96).

Боран-Газы ссылаясь на донских казаков, которые в это же самое время предпринимали набеги по воде на крымские города на побережье полуострова и даже добирались по морю до турецкого Трапезунда. Казаки ограбили турецкий город и захватили большую добычу. А.А. Новосельский приводит разговор, который начался между визирем султана и русскими посланниками в Стамбуле. Турецкий визирь по поводу набега донских казаков на турецкие владения, на Трапезунд, выразил своё крайнее возмущение посланникам П. Мансурову и С. Самсонову. Посланники объяснили, что казаки не слушают Москву, действуют по своему усмотрению и проявляют к государю свою враждебность. В разговоре, когда они упомянули о нападении ногаёв из Азова и Малого Ногай, визирь обещал унять азовцев, но что касается казыевцев, он сказал, что «они не под рукой» султана. Автор книги даёт такую характеристику Малым ногаям: «Вообще казыевцы представляли собой наиболее архаическую часть среди всех татар. Не связанные сколько-нибудь прочно ни с Турцией, ни с Крымом, они были почти обязательными участниками всех нападений татар, крымцев или больших ногаёв, но помимо того они нападали и по собственной инициативе, руководствуясь своими частными интересами, когда другие группы татар по каким-либо причинам политического порядка временно прекращали нападения на соседей» (4, 97). Приблизительно в это время, после разговора русских послов с турецким визирем, ни азовцы, ни казыевцы не нападали на московские украины. Однако этот перерыв возник не в результате дополнительных указов турецкого султана. Казыевцы и азовцы принимали активное участие в походах на Польшу, на правобережную Украину.

## КРЫМСКАЯ СМУТА, НЕ ОПРАВДАВШАЯ НИЧЬИХ НАДЕЖД

Неоднократные усилия мало-ногайской знати быть в ладу с турецким султаном и крымским ханом часто могли оборваться не по их вине. Так оно случилось при воцарении в Крыму Джанибек-Гирея. После прихода к власти хан повёл настоящую войну со своими двоюродными племянниками Магмет-Гиреем (Мухаммед-Гирей III) и Шахин-Гиреем, сыновьями Садет-Гирея. Имена крымских ханов и ногайских знатных людей, как и имена московских правителей (например Иван и Василий), часто повторяются, поэтому я стараюсь их писать по-разному, а в повторяющемся имени будущего хана Мухаммеда-Гирея я использую написание в русских источниках. Царевичи Магмет-Гирей и Шахин-Гирей были правнуками известного обширным походом на Москву Девлет-Гирея. Джанибек-Гирей был внуком этого хана. Но брата Джанибек-Гирея тоже звали Девлет-Гирей, он был калгой хана. Оба племянника, Магмет-Гирей и Шахин-Гирей, претендовали на ханский престол. Эти царевичи свои крамольные действия начали ещё при Казы-Гирее. Мы уже рассказывали о том, что при Казы-Гирее были царевичи, которые открыто выступили против его восхождения на трон. Во время борьбы Казы-Гирея со своими противниками Магмет-Гирей сбежал в турецкую Анатолию, а Шахин-Гирей – на Северный Кавказ. В Турции Магмет-Гирей примкнул к восстанию Дели-Гасан паши против самого султана, затем он раскаялся и был прощён. Когда в Крым после Казы-Гирея был назначен ханом Селамет-Гирей, Магмет-Гирея назначили калгой. Однако Магмет-Гирей был недоволен этим назначением, он хотел быть ханом. Он поднял мятеж против Селамет-Гирея. Вместе с Шахин-Гиреем они навели на полуостров много неурядиц, много людей погибло в их столкновениях с ханом. Однако они не смогли свалить хана и потерпели неудачу, скрылись в западночерноморских турецких владениях. Оттуда братья тоже делали вылазки и нападали на крымские владения. Из-за этой начавшейся смуты Селамет-Гирей был смещён, вместо него ханом был назначен Джанибек-Гирей. Новый хан решительно начал борьбу со смутьянами, и в 1614 году нанёс сокрушительное поражение братьям. Магмет-Гирей вернулся в Стамбул, и там его заключили в тюрьму. Шахин-Гирей, более строптивый, чем брат, бежал к шаху Абасу и стал вести борьбу не только с крымским ханом, но и с Османской Портой. Он

вторгался на Северный Кавказ и находил поддержку среди кумыков, горских владетелей и в Малой Ногайской Орде. В 1614 году Джанибек-Гирей послал своего брата калгу Девлет-Гирея на Малых ногаёв из-за того, что у них проживает Шахин-Гирей. Крамольный царевич воспитывался в аталыках у Малых ногаёв, по высказываниям самого царевича, даже родился у них. Он постоянно находил укрытие у ногаёв. Укрывали его и горские черкасы, постоянно находившиеся с Малыми ногаями в дружбе. И к тому же Шахин-Гирей был женат на сестре известного в Кабарде феодала Алегуко (ног. Алеуке). Шахин-Гирей особенно дружил с Касаем, сыном Ислама, когда он ещё не был бием, а только взял бразды правления в своём уделе. По его наущению Касай даже разгромил крымско-турецкое войско во главе с Сайдар-пашой и навлек на себя гнев Джанибек-Гирея. Ногаи не выдавали крамольного царевича хану. Обычай аталычества довлел над ними, по нему вся Малая Орда считала царевича своим воспитанником. Калга Девлет-Гирей воевал многих мало-ногайских мурз и разорил множество аулов. Шахин-Гирею пришлось скрыться из Малого Ногая, и он нашёл укрытие у кумыкского шамхала. Разорённые мало-ногайские мурзы, чтобы сохранить свою государственность и свою жизнь, были вынуждены бежать под Астрахань и к Тереку, просили защиты у воевод, в знак соглашения с Московским правительством дали аманатов в Астрахань и Терский город. Малые ногаи и до этого пытались наладить дружественные отношения с Москвой. Так, в 1613 году в связи с воцарением Михаила Фёдоровича Романова они посылали поздравления царю и заявляли о готовности быть под его рукой. В связи с вынужденной враждой с крымским ханом, например, мурза Ураковой половины Айса Мамаев пребывание под влиянием турецкого султана «трактовал» как дело прошлое уже весной 1615 года (2). В.В. Трепавлов так поясняет это обстоятельство: «Тем не менее намерение дружить с новым московским самодержцем не означало разрыва с Портой. Глава мира ислама при любых обстоятельствах оставался в глазах ногаев самым высокопоставленным государем, да и Азов слишком много значил для ослабленной экономики Малой Орды. Мирзы объявляли о своей решимости направить клинки на любого недруга Михаила Фёдоровича, в том числе и на крымского хана, – «кроме турскова царя, а мы холопи турскова царя» (2, ссылка на РГАДА, ф. 127, оп. 1, 1615 г., д. 6, л. 7). Холопство в данном случае означало не подданство, а

преклонение перед авторитетом и номинальную готовность следовать указаниям султана» (2).

Необходимо сказать о том, что мало-ногайские мурзы, прося защиты у воевод, когда им было нужно, через некоторое время опять участвовали в набегах на украинны. Основная причина этих набегов, как неоднократно говорится в этом повествовании, была в том, что эти украинны не считались тогда исконной территорией Московского государства. Ранее приводились оправдания бия Боран-Газы за нанесённый вред украинам. В последние годы жизни бий Малой Ногайской Орды Боран-Газы и вовсе потерял управление. Как уже говорилось не единожды, этому способствовала проводимая политика Московского правительства через воевод в Астрахани и Терках. Воеводы искали подход к каждому старшему мурзе, показывали свою заинтересованность их делами, в некоторых случаях поддерживали. В.В. Трепавлов даёт такую характеристику: «Все малоногайские мирзы обращались в Москву уже только от своего имени, минуя своего номинального лидера. При этом подчеркивалось равноправие их кланов: «И нас три родства, и все бы нас тебе (царю Михаилу Федоровичу. – *В.Т.*) жаловать ровно: Шеидякова родства болшеи Касаи мурза; другова, Мамаева, родства болшеи – Аиса мурза боготур; третьева родства, Уракова родства, – Карашай м[урза]» (РГАДА, ф. 127, оп. 1, 1615 г., д. 6, л. 50) / Мирзы подчеркивали, что владения Касима (Касая) и Ураковых наиболее «мурзами и улусами своими силны, те родства улусы своими могут добро и худо» (РГАДА, ф. 127, оп. 1, 1615 г., д. 6, л. 52–53). Различные информаторы тоже доносили о Касиме и Али б. Хорошае как о самых сильных и влиятельных в Малой Орде, и из Москвы шли грамоты, адресованные «Барангазью князю да Касаю мурзе, да Алею мурзе з братьею и з детми, и с племянники» (2).»

Возвращаясь к начатой теме, придётся опять мельком коснуться развивающихся международных отношений, в орбите которых неизменно находилась Малая Ногайская Орда. После длительного мирного периода врагом турецкого султана становится король Польши. Отношения между двумя монархами обостряются из-за верховенства в Валахии, Молдавии и во всём северном причерноморском регионе. В 1612 году глава Аккерманской ногайской Орды Кантемир разгромил войско молдавского господара Константина Могилы, захватил в плен господара и сдал пленника крымскому

хану. Теперь Турция значительно ослабла в войне с Персией, но первенство не хотела уступать. Оттоманская Порта на севере побережья Чёрного моря имела значительные укрепленные пункты, имела зоны влияния в соседних государствах, а главной надеждой было Крымское ханство. По результатам происходивших дипломатических сношений видно, что Турция и Крым хотели вмешательства Московского государства на их стороне, но последнее в это время ещё не оправилось от последствий смуты. Польский король старается избежать конфликта с Турцией, но в связи с тем, что на юге, среди запорожских казаков, молдавского и валахского населения высок антитурецкий настрой, он ничего не может поделать. В 1614, 1615 гг. Кантемир и его брат Батырбий (в русских документах Богатырь-Гирей) со своими ногаями делают стремительные набеги на южные украинные Польши. В конце 1615 года хан Джанибек-Гирей тоже производит обширный поход. В походе хана участвуют вместе с крымцами и аккерманские, и азовские, и Малые ногаи. Разоряются многие земли, опустошаются районы Подолии, местности до Тернополя и Львова. И только отягощение полоном прерывает поход. На каждого всадника приходится до 10 человек, пленных гонят стадами по 2–3 тысячи в Крым, на черноморские базары. В 1617 году крымцы и ногаи опять с воодушевлением идут в поход. Крымское войско воюет под Каневом, Белой Церковью, доходит до Львова. В связи с событиями в Малой Азии Турция вынуждена заключить перемирие с Польшей. Находящийся на троне султан Мустафа идёт на беспрецедентный шаг. Он требует от крымского хана немедленного выступления морем через Синоп. Джанибек-Гирей выполняет это требование. Сначала морем перебирается нурадин Азамат-Гирей, а затем и сам хан с войском переплывает через море на судах. Конечно, переброс таким образом ханского конного войска не вмещается ни в какие рамки благоразумия. Но объясняется просто пренебрежительным отношением к воинству других народов. На стороне персидского шаха против крымского войска выступил Шахин-Гирей. У Шахин-Гирея для благонадежности приставленная шахом гвардия из персидских воинов, а остальная кавалерия, выбиравшаяся сухопутным путём через Дербент, состоит из кумыков, ногаёв, подвластных шамхалу, ногаёв из Тюменского улуса и Брагунского княжества и горских черкас. Парадоксальный случай. Зачем нужны были корабли для переброски? Почему бы им не сразиться, например, на Тереке? И смех, и грех! Шахин-Гирей удачно сражается и разбивает войско хана. Из

10-тысячного крымского войска остаётся у Джанибек-Гирея только 2 тысячи воинов. В заморском походе погибает известный вояка Батырбий Дивеев, брат Кантемира, и ещё несколько известных знатных людей. Остатки войска хана возвращаются домой только весной 1619 года.

Малые ногаи в это время вынуждены охранять собственные рубежи. В конце 1619 – начале 1620 гг. в связи со смертью уллубия Иштерека Большая Ногайская Орда распадается на две враждующие группировки. Одна из них опять перемещается в степные районы низовий Терека. Возможно, что такое перемещение связано с тем, что владельцы Тюменского улуса и Брагунского княжества вместе с ратными людьми удалились в Закавказье и участвуют в персидско-турецкой войне на стороне шаха. По некоторым данным они там и остались, видимо, после военных действий перевезли свои семьи и имущество. Известно, что ногаи расселились под Шемахой. Горские владельцы, обеспокоенные наплывом Больших ногаёв, ощутив стеснения, вынуждены обратиться к терскому воеводе за помощью. Кабардинский владелец Алегуко Шегануков, до этого приводивший войско крымского хана, приносит шерсть о подданстве московскому царю. Его примеру следуют и другие горские владельцы, «в том числе Мудар Алкасов и Аклав Айтеков, во владения последних входили и вайнахские (*чеченские*. – И. К.) аулы в Дарьльском ущелье, они просят помощи от ногаёв» (12). Терский воевода Н.Д. Вельяминов принял присягу горских владельцев против наплыва ногаёв. Таким образом создаётся «антиногайская коалиция». Малые ногаи также озабочены наплывом соотечественников из-за Волги и бдительно охраняют восточные границы.

В феврале 1618 года янычары сместили султана Мустафу и возвели на трон Османа II. Воинственный султан Осман решил нанести Польше сокрушительный удар. По его приказу в 1620 году Джанибек-Гирей собирает 100-тысячное войско. Хан сам не идёт в поход, боясь нападения Шахин-Гирея со стороны Предкавказья, направляет брата калгу Девлет-Гирея. В этом походе в авангардных частях действует Кантемир, Орак Урусов, Адильша Дивеев и Малые ногаи. Войско султана под Цецорой наносит поражение 10-тысячному польскому войску, под командованием хорошо известного по русской смуте Станислава Жолкевского. Затем крымское войско перебирается через Днестр и вторгается в южные польские владения. Крымцы и ногаи разоряют окрестности Львова, Галича,

Вишневец, Дубно, Острога, захватывают в плен более 100 тысяч человек. Среди захваченных много знатных людей, которых впоследствии поляки выкупают за значительные деньги. После того как крымцы и ногаи доставляют невольников на родину, через короткое время султан Осман приказывает хану собрать новое войско. Ногаям и крымцам и приказа не надо делать, они на Польшу готовы идти днём и ночью, как будто ребятя во фруктовый сад за яблоками. Джанибек-Гирей собирает в поход опять до 100 тысяч воинов. Слух о небывалых добычах полона в польских походах докатывается до разных мест. К месту сбора войска идут отряды и из Малой Орды, из Большой Орды, и даже от горских черкас. В сентябре 1621 года турецкий султан лично сам командует армией и вступает в кровопролитное сражение с польско-казачьим войском под Хотинем. Результаты битвы для султана неутешительные. В ней он потерял 20 тысяч янычаров. Сказались несогласованные действия Джанибек-Гирея и его нурадина Азамат-Гирея. Они поссорились, и нурадин в течение битвы показывал своё неповиновение хану. Осман II обвинил в поражении крымского хана. Зато положение Кантемира круто изменяется. Кантемир на своём участке сражения действовал решительно и достаточно успешно. Султан жалует главе Аккерманской Орды 6 городов. Кантемир становится пашой Силистрии и всех турецких районов польской границы на западе. Ногайский правитель становится главой нового независимого княжества, «подчинённого непосредственно султану» (4, 101). Джанибек-Гирей, как и большинство крымской знати, недоволен таким возвышением и особенно отпадением буджакских ногаёв. У Кантемира в Бакчисарае был свой двор и подчиняющиеся ему улусные люди. Люди Кантемира, опередив хана, прибыли во двор и велели семье перебраться в Кафу. Жена успевает перебраться в турецкую крепость. Осман II приказал хану выдать всё имущество и всех улусных людей Кантемира, находящихся в Крыму. Вернувшийся домой Джанибек-Гирей «выдал все, кроме улусов» (4, 101).

В это время запорожские казаки морем на мелких судах напали на турецкий флот и уничтожили 12 кораблей. Осман II вынужденно заключил мирный договор с Польшей и отплыл в Стамбул. Неудачное сражение при Хотине, потеря кораблей на Чёрном море, народные восстания в арабских провинциях вызвали



большое недовольство в Оттоманской Порте. От Турции отпал Багдад, и многие провинции перестали подчиняться Стамбулу. За это султан Осман был свергнут янычарами и убит. На трон вернули султана Мустафу, человека «богобоязненного» и мало смыслящего в управлении империей. Польский король весной 1623 года послал посольство для заключения обширного договора. Чтобы не отрывать силы на север империи, Турции также необходим был устойчивый мир с Польшей. Посол, взявший на рассмотрение условия договора, будучи в Стамбуле, понял шаткое положение Оттоманской Порты, и на обратном пути при пересечении турецкой границы отправил султану своё несогласие с поставленными условиями, фактически оборвав договор. В ответ на это в июне 1623 года бий Кантемир со своим войском, пройдя Галицию, прорвался на исконные польские территории, вышел к Висле и разграбил окрестности Тарнува, Сандомира в Краковском воеводстве. Войско Кантемира вернулось в Буджак с огромной добычей, пленники продавались на причерноморских базарах длительное время. Независимость Аккерманской Орды, успешные набеги на Польшу возымели действие на Крым. Оказавшиеся в плачевном состоянии от неудачных походов Джанибек-Гирея, ногаи небольшими группами стали уходить в Буджак. Кантемир приветствовал беглецов, принимал их, давал землю. Теперь ногайское княжество могло регулярно выставлять до 30 тысяч воинов. Правлением Кантемира были довольны и турецкие беи в городах, и беглое валахское и польское население, постоянно прибывающее с севера и просящее подданства. Весь ногайский мир от Азова, Кубани, Терека до Яика с надеждой смотрел на Кантемира. Только крымская знать была недовольна: и от Буджака, и от собственно крымских ногаев она получала немалые доходы, снабжалась продовольствием, лошадьми и скотом. Джанибек-Гирей сам отправился в Стамбул, чтобы поправить положение и оставить Аккерманскую Орду в своём подчинении. Однако хан был холодно принят султаном. В Стамбуле Джанибек-Гирея считали виновником неудач при Хотине. Султану подвернулся под руку покаявшийся Магмет-Гирей, у которого были связи при дворе, да и привлекательная внешность, которой артистично манипулировал царевич, сыграла не последнюю роль. Султан Мустафа поспешно издал указ о смещении Джанибек-Гирея и назначении на место хана Магмет-Гирея (Мухаммед-Гирея III). Решение было необдуманное, обескураживающее многих представите-

лей крымской знати. Магмет-Гирей хорошо помнили по мятежу при Селамет-Гирее. Никакой логике не поддавалось утверждение калгой брата Магмет-Гирей Шахин-Гирей, который находился у враждебного султану персидского шаха.

Понятно, что решающее слово в выборе кандидатуры было за братом, но как могли остановиться на этой кандидатуре везирь и другие высокие особы Порты? Все знали, что он пособник шаха. Мало того, отличался ярко выраженным несносным характером. Возможно, что Магмет-Гирей убедил султана и везира, что если брат возвысится вместе с ним в Крыму, то принесёт пользу турецкой империи. Как известно, многие государства усиливаются за счёт сильных личностей. Османская Порта более ста лет использовала Крымское ханство в непрекращающихся войнах, и в этот момент она, назначая хана и калгу, конечно же, думала о сильной власти. Но вассальное ханство должно быть и послушным. Стало очевидным почти в первом же году правления братьев, что не такими людьми должно усиливаться вассальное ханство.

Шахин-Гирей, находясь более десяти лет в Персии, оброс и связями, и обязательствами в той стране. Всё это время он оказывался и в Малой Ногайской Орде, и в Кумыкии, где вёл открытую борьбу против хана и султана. Персидский шах доверял царевичу и дал ему возможность командовать войском в Малой Азии. Тогда победа Шахин-Гирей над крымским войском очень сильно подняла авторитет царевича. Непонятна реакция шаха на приход к власти в Крыму. Как он его отпустил и какие сделал наставления? Действовал ли Шахин-Гирей по его плану? То, что царевича сопровождала двухтысячная персидская гвардия, говорит о некотором согласовании. Всё же Шахин-Гирей назначался вторым лицом в ханстве, соправителем государства. До этого в Крыму известна масса случаев, когда между ханом и калгой происходили стычки и войны. Наверное, и шах, отправляя царевича в Крым, надеялся, что в другом конце турецкой империи вспыхнет крупное восстание?

9 мая 1623 года Магмет-Гирей со многими родственниками, прислугой, приближёнными и их семьями, всего около тысячи человек, высадился в Кафе. Его сопровождало турецкое войско на 12 кораблях. Нового хана встречали крымская знать со свитой и родственниками, многочисленная толпа горожан Крыма. Обычно первый год царствования проходил в поздравлениях подданных и

посольств соседних народов. Магмет-Гирей же, якобы исполняя поручение султана, сразу пошёл усмирять Кантемира. Фирман султана Османа II о назначении пашой Кантемира был отменён султаном Мустафой. Хан собрал большое войско и двинулся на Аккерман. Охочих до военной кампании людей на полуострове всегда было с избытком, тем более многие из государственных чиновников были недовольны отпадением ногаёв, от которых шли солидные подати. Магмет-Гирей вернулся осенью, вынудив Орду Кантемира перекочевать на территорию ханства. Через год в Бакчисарае объявился Шахин-Гирей. Всех крымцев шокировала сопровождающая калгу личная гвардия, состоящая из двух тысяч кызылбашей. Кызылбашаи – персы, по мнению жителей Крымского ханства, да и всей Османской империи, были еретики и кровные враги. Такое сопровождение выглядело вызовом турецкому султану.

А до этого в сентябре 1623 года в Стамбуле произошло смещение «слабоумного» султана Мустафы. На трон взошёл Мурад IV (1623–1640 гг.). При новом султানে был пересмотрен вопрос правления в Крыму. До правительства всё же дошло, что нельзя в ханстве держать калгой откровенного противника султана. В Крым для ханствования был вторично направлен Джанибек-Гирей со всеми своими назначенцами. Хан, калга, нурадин, их родственники, свита, прислуга прибыли в Кафу также на 12 кораблях в сопровождении янычарского войска. Представителями султана во избежание столкновения Магмет-Гирею и Шахин-Гирею было предложено идти наместниками в турецкие провинции Морею и Герцеговину. Братья напрочь отказались от этого предложения, они считали Крым своей законной вотчиной. Некоторая часть жителей ханства, рассчитывая на возвышение, была их сторонниками. Некоторые возлагали надежды на мятежного Шахин-Гирея, который казался им реформатором. Калга использовал популистские методы, был нарочито крут со знатью, наказывал их без промедления, а среди простого воинства, торговцев и ремесленников умел показывать себя справедливым управленцем. Во время войны с Персией, воюя с прежним ханом, Шахин-Гирей казнил немало знатных людей, одновременно отпускал на родину простых крымцев и ногаёв. Братья получили поддержку от этой части. Конечно, было немало и таких, кто желал возвращения Джанибек-Гирея. Они тоже сгруппировались и посылали при-

бывшему хану свои грамоты, чтобы он вышел из Кафы и занимал трон. Началось брожение, возросло доноительство. Джанибек-Гирей, оторванный от народа, сидя в крепости, выжидал и терял время, а Шахин-Гирей, бывший среди народа, умело использовал доносителей, узнавал от них настроения в народе, вызывал жалобщиков на Магмет-Гирея и устранял их.

Об этом странном моменте смуты существует довольно разнообразная литература. Её описывали и турецкие, и крымские, и российские историки. Смута привлекла внимание и иностранцев, например, жившего в Крыму доминиканского монаха Ди Асколи. Русский исследователь В.Д. Смирнов опирается в основном на труды турецких и крымских историков, но у него в труде существуют пробелы, касающиеся довольно важных событий. обстоятельно пишет о смуте учёный А.А. Новосельский. Ему удалось подробно изучить материалы военной разведки дипломатических каналов, которые по понятным причинам несколько веков были закрыты для изучения. По поводу действий Шахин-Гирея в труде А.А. Новосельского находим очень существенные описания: «И калга де умыслил, – сообщил Байбирин, – разобрал надвое – старых лутчих людей отобрал к царю (*Магмет-Гирею*. – И. К.) в полк, а детей их оставил у себя в полку и сказал всем людям, чтоб служили правдою, а будет что отъедет отец и он повесит сына, а отъедет сын, и он повесит отца. И тем де укрепил всех людей» (4, 125). Пока Джанибек-Гирей отсиживался в Кафе, хан собрал в Крыму значительные силы, даже подтянул отряды Малых ногаёв и горских черкас. Шахин-Гирей позвал в Крым запорожских черкас. Этот призыв был труднообъясним, т.к. запорожские казаки находились в подданстве польского короля. Через три месяца после высадки в Кафе Джанибек-Гирей вместе с 6-тью тысячами турецких воинов совершил вылазку и «устроился обозом». Хан и калга незамедлительно напали на обоз, разорвали его и загнали сторонников Джанибек-Гирея в море. Находившиеся вместе с последним нурадин Азамат-Гирей и пять царевичей сдались Магмет-Гирею. В столкновении были схвачены ещё другие мурзы и турецкие беи. Также были захвачены пушки из обоза. Джанибек-Гирей и командующий турецким войском с частью уцелевших воинов едва успели отплыть на кораблях в сторону Варны. Весть о бегстве Джанибек-Гирея и погроме турецкого войска быстро докатилась до Стамбула. Султан был вынужден отменить назначение Джанибек-Гирея и опять утвердить

ханом и калгой братьев. В Крым был отправлен чауш (чиновник, посол), извещавший о признании Магмет-Гирея и Шахин-Гирея ханом и калгой. Султан требовал освобождения захваченных в плен турецких беев, возвращения пушек и восстановления власти султана в Кафе. Магмет-Гирей согласился с требованиями султана и стал исполнять их. Шахин-Гирей же наотрез отказался от подчинения султану. Между братьями произошла серьёзная размолвка. Хотя о вооружённом столкновении речи не шло, братья стали действовать врозь. Магмет-Гирей был немолодой, ему было за сорок, он старался действовать обдуманно и последовательно. Он хорошо понимал значимость могущества турецкой империи, хорошо представлял, что существование ханства без поддержки султана в этой сложной обстановке невозможно. Шахин-Гирей в силу своего решительного и противоречивого характера никакой связи с султаном не хотел. Он полагал, что если шах победит султана, то Крымскому ханству не будет ничуть хуже, а наоборот оно избавится от давления, тотального надзора и постоянного исполнения непомерных обязательств. Шахин-Гирей ничуть не скрывал своего настроения против султана, говорил об этом и при иностранных посланниках. Так, русские источники передают, что допрашивая главу посольства, «калга лялал матерно на самого султана и в азарте говорил, что он скоро возьмёт Царьград» (4, 125).

Кантемир, воспользовавшись размолвкой братьев, сославшись на тесноту в Крымском ханстве, вернул часть своих подданных в Буджак. Однако семьи Кантемира и старших его мурз для гарантии подчинения были снова оставлены в Крыму.

Весной 1625 года морем прибыли турецкие войска. Магмет-Гирей встретил их подобающим образом и объявил о своём послушании султану. Он стал выполнять всё необходимое для восстановления турецкого управления. Шахин-Гирей же покинул полуостров и с сопровождающей его гвардией из кызылбашей остановился в устье Днепра. Боясь выступления на него турецкого войска, ночевал на судне. Он также послал гонцов к Малым ногаям, чтобы они поддержали его военной силой. Прибывшие турецкие военные вели себя настороженно. О походе на калгу они ничего не говорили, хотели удостовериться, насколько прочна его связь с запорожцами. За несколько месяцев до этих происшествий запорожские казаки совершили дерзкий рейд, на быстроходных чайках (лёгких судах) они добрались до самого Боспора, возле Стамбула

захватили местечко Ени-кой и несколько близлежащих мест, безнаказанно ограбив жителей, вернулись с добычей на Днепр. Турки жаждали наказания. У калги же установились дружественные отношения с казаками. Также он намеревался наладить связь и с московским царём. Будучи на Днепре, он отклонил призыв бежавшего из Большой Ногайской Орды Акмурзы Байтерекова совместно выступить за Волгу против группировки ногайских мурз, ориентированной на Москву. Также он отменил набег Малых ногаёв на украинны Московского государства. Малые ногаи во главе с бием Касаем поддерживали во всём Шахин-Гирея, откликались на все его призывы. Но разгорающаяся вражда между братьями их удручала. В любой момент мог возникнуть конфликт с братом и турками. Между тем турки усилили гарнизоны в Кафе и Азове и делали вид, что поддерживают во всём Магмет-Гирея. На действия Шахин-Гирея временно не реагировали, хотя уже тогда в Стамбуле созрела мысль убрать с политической арены обоих братьев. Прежде всего, Оттоманская Порта хотела устранить крымско-казачьий союз, который в любое время мог перерасти в союз между Крымом и Польшей. Казаки в это время заметно усилились, но верхушка казаков вела себя двояко. Одна из частей её не хотела находиться в зависимости от короля и даже послала людей в Москву и хану Магмет-Гирею для защиты от короля. Польский король, чтобы устранить самовольство, послал своего гетмана Концепольского в Запорожье, но казаки отвергли его, и большая часть запорожцев избрала гетманом Михаила Дорошенко, который и принял сторону короля.

В июле 1625 года султан приказал Магмет-Гирею и Шахин-Гирею выступить против польского короля. Хан выразил согласие идти на Польшу, но только передал людям султана, чтобы обращение было в надлежащем виде. Через месяц из Стамбула прибыл чиновник и, как положено в таких случаях, преподнёс новый кафтан, саблю и зачитал фирман султана. В декабре 1625 года Магмет-Гирей и его нурадин Азамат-Гирей совершили поход в Польшу. В войске хана участвовало до 20 тысяч турецких янычар и около 60 тысяч крымцев и ногаёв. Войско переходило землю по замёрзшим рекам, воевало под Баром, Галичем, Львовом и проникло даже в исконно польские территории. Однако поход был неудачный, во многих местах давался отпор, и потери были существенные. В боях

погибло до 10 тысяч человек, было потеряно около 40 тысяч лошадей, потрёпанное войско стало возвращаться весной. Ослабел лёд, и много воинов погибло при переправе через Днестр.

Весной 1626 года султан потребовал нового выступления на Польшу. Разногласия между ханом и калгой разгорелись с новой силой. Из-за вражды с братом Магмет-Гирей велел идти в поход Кантемиру. Казалось, что изнурённые переселениями подданные Кантемира не смогут организовать. Но получение добычи как всегда окрылило степных мурз, по первому призыву в местах схода собрались отряды всадников и устремились на крайны польского государства. Опять им был дан отпор. Ногаи Кантемира не смогли нанести вред польскому войску. Видя организованную оборону, не ввязываясь в большие сражения, ногаи вернулись обратно.

Хан всё же надеялся наладить отношения с султаном и стремился показать себя добросовестным верноподданным. Известно, что в 1626 году он послал своего представителя с предложением строить против запорожцев на Днепре и против горцев на Кубани крепости. Но проблема с братом висела над ним как дамоклов меч.

В Османской империи явно ослабевала центральная власть. То там, то здесь происходили народные волнения, вспыхивали восстания. В Малой Азии поднял мятеж известный Абаза-паша. Судя по имени, он был выходцем из Северного Кавказа. Абаза-паша воевал с султаном около пяти лет, затем принял условия государя и был прощён, остался безнаказанным. Пример прощённого паши и самого Магмет-Гирея, конечно, имели воздействие на подчинённых. Наверное, имело воздействие и на Шахин-Гирея, подпитывало его крамольную натуру. А.А. Новосельский пишет, что он «проводил не только свою личную политику, но действовал по указанию шаха Абаса» (4, 124). Под «личной политикой» понималось устремление Шахин-Гирея к ханскому трону. В открытую проводить её он не решался. Фактор брата сдерживал его, но нелогичные действия были последствиями его глубоких намерений. Шахин-Гирей часто высказывался, что шах «приказал ему московского государя ничем не кручинить», но в августе 1624 года его действия вызвали шок у московской власти. До происшедшего калга неоднократно грубил московским послам, применял насильственные действия. При спросе с него, он объяснял это брату тем, что проделывает всё из-за недополученных поминок. В этот раз в Керчи калга захватил русское посольство со всею казной, а затем захва-

тил и возвращавшихся из Москвы турецких посланников и отвёз их в Карасу. Там убил турецких послов и казнил главу русского посольства Бегичева, оставшихся в живых русских посланников распродал на невольничьем рынке. Событие вопиюще противоправное. Оно должно было вызвать реакцию Стамбула и Москвы, разорвать дипломатические отношения. Очевидно, что Шахин-Гирей делал это преднамеренно, этим он хотел разорвать отношения с обоими государствами. Брату он объяснил, что сделал это в отместку за то, что султан направлял в Крым Джанибек-Гирея, а русские не считаются с братьями и не доносят им в тех же размерах поминок, как прежним ханам. Магмет-Гирей объяснял всем, что не поддерживает калгу и недоволен им. Поразительно и то, что при таком вопиющем факте хан и калга не оставляли своих претензий на жалованье от Московского царя. Надо объяснить читателю, что такое поминки. В их состав входили значительные денежные средства, шубы из ценных мехов и другая дорогая одежда, изящные изделия из драгоценных металлов. В зависимости от международной обстановки размеры поминок московское правительство то увеличивало, то уменьшало. Они давались для того, чтобы крымский хан не воевал Московское государство. За единичные набеги крымских мурз, а также за набеги азовцев и Малых ногаёв крымский хан ответственность не нёс. Называлось жалованье «поминками», видимо, в память о дани золотоордынским ханам. В декабре 1625 года были предъявлены грамоты от хана и калги с требованием увеличить жалованье, чтобы их размер соответствовал размерам поминок, даваемым хану Казы-Гирею и другим предыдущим ханам. Мне лично было любопытно читать грамоту Шахин-Гирея. Она опубликована в книге А.А. Новосельского: «От великого юрта кипчакские степи и Крымского государства, многих несчётных татар и бесчисленных ногай и межигорских черкас, татцкого и тавкетского великого государя калги царевича величества, величества подобным Фиризону, честью подобну Дарию, подобну солнца сиящу, от благостного крымского калги Шан-Гиреева царевича величества...» Далее калга требовал исправной уплаты поминок, а «скудостью б и нетом не отыматца» (4, 134). Меня поражает попытка Шахин-Гирея нагнать на себя царское величие и пышность. Поминки присылались. Калга опять с возмущением встречал московских посланников, злился на них, в пьяном угаре таскал их за бороды и требовал увеличения суммы.



Шахин-Гирей не обрывал отношения с запорожскими черкасами. Не скрывал и вражды к султану. После некоторого скитания по провинциям ханства он вернулся в сам Крым. Вернувшись из своих скитаний на полуостров, он взялся приводить к присяге крымских мурз. Навевая страх, он применял жестокость и насилие, особенно доставалось тем, кто продолжал симпатизировать бывшему хану Джанибек-Гирею. Унижал служилых людей, отнимал имущество, а некоторых казнил. Население боялось его, но боялось пущих выходок и потому помалкивало. После не совсем удачных походов на Польшу он стал переводить Аккерманскую Орду в Крымское ханство. Он воспользовался эффективным методом. Главные мурзы Аккерманской Орды, да и сам Кантемир, имели дворы в Крыму, в которых жили близкие люди и семьи. К ним были приставлены люди калги, докладывающие о каждом шаге. Зная, что их близкие в опасности, Кантемир и его соратники выражали послушание и находились в постоянной боевой готовности. Люди хана и калги всё это время с большим подозрением следили за Кантемиром. Они ожидали его выходки.

Произошло то, что рано или поздно должно было произойти. Зимой 1627 года Магмет-Гирей со своей гвардией и в сопровождении тысячи ногаёв племянника Кантемира Салмаш-мурзы выступили в поход на бесленейских черкесов. Бесленейские князья отказались выплачивать дань хану. Во время прибытия к владениям бесленейских князей к ханскому войску примкнул и тесть хана из восточных черкасов (в других документах того времени он указывается как зять). Тесть был кровником Кантемира и Салмаш мурзы. Известно, что брата Кантемира Батырбия убили во время похода Джанибек-Гирея в Малую Азию в 1617 году. Возможно, что тесть хана был в персидском войске под командованием Шахин-Гирея. Во время состоявшегося сражения тесть Магмет-Гирея убил брата Кантемира и отца Салмаш-мурзы Батырбия Дивеева. Во время встречи и нахождения в ханском войске люди Салмаш-мурзы стали следить за кровником. Когда вопрос о дани бесленейских черкесов был разрешён, пока бесленейские князья стали собирать дань, тесть покинул хана. Салмаш-мурза со своими людьми догнал кровника в пути и, неожиданно напав, разгромил небольшой отряд сопровождавших черкас и убил кровника. Салмаш-мурза получил удовлетворение от мести, но он понимал, что таким образом стал врагом хана, и поэтому незамедлительно отправил гонца к Кантемиру. Сам же с войском стал

уходить в Приазовье. Хан, узнав об убийстве родственника, пришёл в ярость. Он послал своих людей к Шахин-Гирею, чтобы схватили Кантемира. Предупреждённый гонцом племянника Кантемир, его братья, зять Орак Урусов успели покинуть Крым. Шахин-Гирей послал людей за беглецами. Живший в это время в ханстве доминиканский монах Ди Асколи описывает так это событие.

«Двенадцать лет тому назад, некий знатный чиркас, зять хана *Махмет гирая*, по вымышленному предлогу, умертвил одного из братьев *Кандемира* который, за невозможностью тотчас отомстить убийце, выжидал время и случай, наступивший 7 лет тому назад, когда *Махмет-гирай* [108] отправился в Чиркасию покупать рабов; туда же собрался и брат *Кандемира* — *Салмаша (Salmascia)*<sup>58</sup>. Пройдя на шесть дней внутрь страны, хан ненадолго остановился вместе с вышеупомянутыми чиркасами на отдых; тем временем подоспел и его зять — чиркас. К великому удовольствию хана, они пробыли вместе восемь дней, обменявшись подарками. После этого ханский зять простился, чтобы вернуться домой, а *Салмаша* воспользовался этим случаем, собрал нескольких своих приверженцев заступил ему дорогу и отомстил пролив его кровь. Узнав об этом, хан сильно опечалился и прогневался, отчасти потому, что он всем сердцем любил родственника, а также потому, что убийство случилось именно в то время, когда он пришел навестить хана, но более всего — вследствие неуважения оказанного его особе и его зятю, пострадавшему за любовь к хану. Видя, что *Салмаша* бежал, хан немедленно отправил гонца в *Татарию*, к *Шяингираю*, с приказанием схватить *Кандемира* и содержать его под верной стражей, ибо это убийство могло быть совершено *Салмашой* лишь по совету старшего брата. *Шяингирай*, вместе со многими приближенными, неотложно принялся за дело, но ничего не достиг, так как *Кандемир*, заблаговременно узнав от *Салмаши* об успехе, ушел из *Татарии* через *Ор* или *Прекопе*. Сильно озлобленный неудачей, *Шяингирай* захватил всех жен обоих братьев, с их имуществом, рабами и скотом, обращаясь с ними крайне жестоко<sup>59</sup>. *Кандемир*, в свою очередь возмущенный таким поступком, обратился к падишаху в *Константинополь* с доносом, указывая предательство *Шяингирая*, его сношения с козаками, их совместные орудования, направленные против падишаха, дурное управление *Махмет гирая*, преувеличивая подробности и т.д., при чем он вызвался доставить их обоих в руки пади-

шаха, если только ему дадут на то поручение». («Описание Татари и сказание о ней того же Д. Эмиддио Ди Асколи»).

По приведённой цитате видны расхождения с описаниями А.А. Новосельского данного события. Ди Асколи родственника называет зятем, а в данных Новосельского он называется тестем хана. Я склонен видеть родственника тестем Магмет-Гирея. Имя его выяснить очень трудно. Известно, что Шахин-Гирей был женат на сестре известного кабардинского владельца Алегуко Шиганукова. Черкешенки часто становились супругами крымских ханов и турецких султанов. Крымские ханы, Гиреи своих дочерей выдавали замуж за знатных особ из других государств, за представителей могущественных кланов в Крыму и Ногайских Ордах. Но за представителя горской знати на Северном Кавказе? Это был редкий случай. Во всех деталях я склонен доверять А.А. Новосельскому, который, как говорилось ранее, пользовался выверенными данными московских дипломатов. Ди Асколи, хотя и жил во время происходящих событий в Крыму, своё описание производил через 7 лет, в 1634 году. Поэтому, об этом пишет А.А. Новосельский, вероятность ошибок доминиканского монаха велика. Я придерживаюсь версии русского учёного, тем более, что они дополняются рядом ещё интересных подробностей.

Например, Шахин-Гирей послал войско в тысячу человек за Кантемиром и его соратниками. Войско калги нагнало беглецов, произошло сражение. Кантемировы люди перебили 200 человек, а из оставшихся почти 500 человек из войска калги перешли на сторону Кантемира. Калга был вне себя, и он стал расправляться с семьями бежавших ногаёв. Среди ногаёв всегда не одобрялись жестокие пытки и изощрённые казни. Особенно над слабыми и беззащитными людьми. Но в этой ситуации Шахин-Гирей показал свои садистские наклонности. Он схватил жён бежавших мурз. Калга лично сам истязал жену Орака Урусова. Несчастную беременную жену Кантемира на вертеле жарили на медленном огне до тех пор, пока не лопнула утроба. Такая казнь в степном мире была неслыханным кощунством! Конечно, этот садизм вызвал возмущение степняков. Многие люди бежали из Крыма к Кантемиру. Нурадин Азамат-Гирей тоже покинул хана, в следующем году он участвовал «в попытке низложения Магмет-Гирея и Шахин-Гирея и пришёл в Крым с Кантемиром» (4, 119). Кантемир, укрепив свои владения

в Буджаке, подготовился к длительной войне, а в связи с переходом к нему нурадина Азамат-Гирея, он мог не беспокоиться за безопасность. Потому он отплыл на корабле в Стамбул и «явился к султану с самым энергичным настоянием изгнать Магмет-Гирея и Шахин-Гирея и посадить в Крыму Джанибек-Гирея» (там же). Джанибек-Гирей, конечно, был готов вернуться в Крым ханом. У Оттоманской Порты было принято решение о снятии Магмет-Гирея и Шахин-Гирея, но исполнять решение незамедлительно они не собирались. В Стамбуле хотели, чтобы хан и калга совершили поход на Польшу. Походом, видимо, они хотели разорвать связь с запорожскими черкасами. Возможно, что временная отсрочка была связана и с тем, что хан Магмет-Гирей отправлял дары чиновникам султанского двора, кое-кто полагал, что во время отсрочки проявятся какие-то положительные характеристики в пользу правления хана. А.А. Новосельский, по словам русских дипломатов, приводит такие сведения о дарах: «Они начали беспорядочный грабёж всех богатых людей, татар и евреев, а отсылали награбленное: Магмет-Гирей – в Константинополь, а Шахин-Гирей к шаху, где рассчитывал снова укрыться» (4, 119).

Однако события в Крыму развивались не по предначертанному кем-то плану. Шахин-Гирей, с позволения хана, набрав войско, пошёл за Перекоп, на Дунай. Захватил турецкие крепости Килию, Измаил и другие населённые пункты. Применил насилие и жестокость в отношении захваченного населения, его действия отвратили от него местных жителей (румелийских) Буджака, они все стали присоединяться к Кантемиру. Войско ногайского мурзы значительно увеличилось. На берегу Дуная состоялась ожесточённая битва войска Кантемира и войска Шахин-Гирея. Ногайский предводитель наголову разбил противника. Калга с горсткой уцелевших сторонников едва успел сесть на лодку, перебравшись за Дунай, бежал в Крым.

В апреле 1628 года Шахин-Гирей «прибежал в Крым не со многими людьми». Вслед за ним, через неделю, ворвался Кантемир с конным войском и осадил хана и калгу в Бахчисарае. Войско Кантемира три недели осаждало столицу ханства, но в это время на помощь осаждённому пришло войско запорожских черкас во главе с гетманом Михаилом Дорошенко. Кантемир вышел навстречу казачьему войску на берегу реки Альма. Сражение состоялось в четырёх верстах от Бахчисарая. Место было тесным и неудобным для конницы ногаёв, тем более, что запорожское войско было оснащено наря-

дом пушек. Также сказалоь то, что войско нурадина Азамат-Гирея, бывшее на стороне Кантемира, бежало с места сражения. Во время битвы ногаями был убит гетман Дорошенко. Кантемир с Ораком Урусовым, захватив голову гетмана, бежали с уцелевшими воинами в Кафу, под защиту турок. По пути к ним пристали семьи знатных ногаёв, живущих в Крыму. Хан и калга с запорожцами пошли на Кафу. Казаки хотели штурмом брать город. Магмет-Гирей, всё же полагаясь на снисхождение, не решился нападать на владения султана. Запорожские черкасы требовали штурма, тем более они на стенах осаждённой крепости видели выставленную для острастки голову своего гетмана Дорошенко.

Нерешительность Магмет-Гирея определила исход дальнейших событий. В конце июня морем в Кафу на 60 суднах каторгах и 20 кораблях с турецким войском прибыл Джанибек-Гирей. После высадки войска многие люди Крыма приняли сторону вновь назначенного хана, люди массами стали переходить на его сторону. В конце концов вышло так, что с Магмет-Гиреем и Шахин-Гиреем остались только свита и запорожцы. Теперь бывший хан и калга выбирались из Крыма разными путями. Шахин-Гирей ушёл с верными ему запорожскими казаками. Магмет-Гирей со свитой и, видимо, с пришедшими на помощь запорожцам донскими казаками перебрался в Азов. Магмет-Гирей из Азова отправился к Малым ногаям в сопровождении донских казаков. Донские казаки были свидетелями и того, как Магмет-Гирей через короткое время вернулся с воинами из Малой Орды и снова был принят в азовской крепости. К отрядам Малых ногаёв в Азове пристали и азовские ногаи, они вместе с Магмет-Гиреем отправились в Запорожье, чтобы выступить против Джанибек-Гирея. Это обстоятельство в исследовании А.А. Новосельского отражено так: «Донские казаки сообщали эти сведения в Москву в доказательство того, что с азовцами, допуская такую явную измену своему государю (*турецкому султану*. – И. К.) невозможны никакие прочные соглашения, что они люди вероломные и на своем слове не стоят» (4, 135). Тут надо задаться вопросом: а какие чувства подгоняли донских казаков в оказании помощи крымскому хану? Похоже, что хан их привлёк тем, что начинает войну против султана. Судя по скорому возвращению, хан не удалялся далеко в пределы Малой Ногайской Орды и не смог встретиться с бием Касаем. Из документов известно, что хан посылал людей с дарами Касаю, а воинов он взял из Уракмамаевой половины. Они будут участво-

вать в дальнейших событиях. О происходивших в это время событиях в Малой Орде имеются очень скудные исторические сведения. Однако надо постараться создать картину времени управления бия Касая посредством дополнительных средств.

## БИЙ КАСАЙ

**События до 1624 года.** Касай (Касим), сын Ислама, сына Саид-Ахмета (Шейдяка, Шидака) с самой молодости был отмечен как отважный воин и отличался харизмой явного лидера. При наличии и других кандидатов знать Шидаковского ответвления в 1616 году сделала его старшим мурзой. Его неизменная суровость, принципиальность всегда располагали к серьёзному разговору, честные и справедливые суждения заслуживали уважения, решительные действия вызывали восхищение. Он отстаивал своё мнение на деле, не кривил душой и добивался своей цели. В сражениях он всегда объективно оценивал ситуацию, при необходимости отступал, берёт людей, когда необходимо, и сам храбро сражался с оружием в руках. При Боран-Газы все мурзы выделили его, охотно шли за ним и без пререканий почитали его. Молодые мурзы боготворили и единодушно прочили его в бии. В 1621 году Касай был избран в бии всей Малой Ногайской Орды, его ответвление в Орде единогласно поддержало его. О полном подчинении в уракмамаевой половине говорить трудно. Ураковы и Мамаевы, находясь в непосредственной близости от Крымского ханства, вовлекались почти во все дела хана и султана, порою у них не было времени сообщить о своих действиях своему бию. Самое главное, что при объявлении Касая бием Малой Ногайской Орды с их стороны никаких пререканий в документах не замечается. Они не отрицали своего подчинения и против не высказывались. В русских документах Касай указывается бием с 1625 года, сам Касай своё восхождение на руководство Ордой показывает 1621 годом.

Орда бию досталась почти разделённой на две части. Его целью на посту бия было провести объединительный курултай мурз. И он хотел его провести в центральной ставке. Как говорилось, ставка была перенесена из Мажар на Куме к реке Курай. Её так и называли Касаева Яма (Касай Шонкыр, современная Эдиссия в Ставропольском крае). Но после усиления в этих местах русской крепости Терки и учащения набегов со стороны горских владетелей возникла острая

необходимость перенести ставку в юго-западном направлении. Терский воевода через Астрахань узнавал события, происходящие во всём регионе и Крымском ханстве. Астрахань по-прежнему была лучше осведомлена в обстановке и регулировала политическую ситуацию. Вестовая служба в Орде работала нерегулярно, она действовала, когда были необходимы экстренные сообщения. Бий мог месяцами не знать того, что творится в правой части Орды. Бий думал о том, чтобы ставка находилась в центре сообщения со всеми уголками Орды, но главное, надо было найти укреплённое место. Зимой к ставке тянулось множество кочевых аулов. Они устраивались на кыслау, зимней ставке, вокруг которой зимуют скотоводы, на близком друг к другу расстоянии, чтобы в случае чего успеть помочь друг другу. Обыкновенно в зимнюю пору военные действия, набеги прекращались, по снегу и холоду и нападающей стороне было трудно выезжать в многодневный набег. Но отчаянные и дерзкие находились среди горцев, лёгкая добыча толкала их на подобные мероприятия. Тем более, что на Северном Кавказе иногда бывают мягкие зимы. Из-за природных особенностей бий для ставки выбрал два новых места. Одно в междуречье Зеленчуков и Кубани Ажи-калу, а другое в верховьях реки Йогарлык (современное село Татарка). Эту ставку ногаи чаще называли Касай Кабак (*кабак* – означает селение, от турецкого слова *кабиле*). В обоих местах он устроил поселения со рвами перед стенами. Но со ставкой он окончательно не определился. Более всего подходило ещё одно место, на Куме, перед въездом в Пятигорье (место, где располагается современный город Георгиевск). Он думал строить укреплённый городок, но для этого ему надо было посоветоваться со всеми старшими мурзами, получить их одобрение и, конечно, помощь. Сам Касай вырос у аталыка в горах, в верховьях Лабы, в Чамлыке. Конечно, он мечтал, чтобы центральная ставка была в таком месте, как Чамлык. Всюду лесистые горы, само селение находилось на возвышенности, откуда вели тропы в ещё малодоступные местности. Но расположение Чамлыка был слишком отдалено и от западных, и от восточных границ Орды. Однако Касай на зиму уезжал туда. В Касаевой Яме оставался старший сын Хан-Мухаммед. Эта ставка крепким местом не была. Зимой необходимо было привлекать контингент войска, но войско надо было содержать: кормить людей и лошадей. А это было нелёгким делом. Если же распустить военный контингент, то надо было жить под страхом нападения горцев и казаков на Тереке. Весной мурзы с аулами рассы-

пались по всей территории Орды. Скот гнали в степи и равнины: и на север, и на запад, и на восток. Продуктивность выращивания скота без обширных пастбищ малоэффективна. В летнее время из-за того, что необходима защита от крупных набегов, бий большое внимание уделял караульным службам и системе оповещения. Касай также строго следил за тем, чтобы мурзы не посягали на территории соплеменников, провинившихся наказывал несмотря ни на родство, ни на высокое происхождение. Он часто внушал своим мурзам, что без единства и согласия между собой в одиночку произойдёт распад их удела, наступит конец их существованию. На сходах мурз Касай сначала выслушивал всех мурз, решал спорные моменты и лишь в завершение схода говорил о ближайших планах. Неоднократно бывали случаи, когда бий сам принимал решение. Например, при подступах многочисленного войска он самолично проводил всеобщую мобилизацию воинов, руководил массовым отступлением населения в горы. Свою особую принципиальность Касай показал, когда бием Орды считался Боран-Газы. Из-за того, что бий был его родным дядей и старшим по возрасту, а главное из-за того, что он был избран правителем, молодой Касай натерпелся от его необдуманных поступков. Сначала Касай ничего не мог поделать с тем, что Боран-Газы допустил Большую Ногайскую Орду к восточной части Малой Орды. Сразу же начался хаос, смешение народа. Пришельцы зачастую вели себя нагло, занимали выгодные пастбища и земли. А занимая чужие земли, ставили население Малой Орды перед фактом. После прошедшей длительной войны Малых и Больших ногаёв было необходимо примирение, но не такими методами. Грубейшая ошибка Боран-Газы призошла, когда ставка уллубия оказалась на Куме, в районе Бештау. Бий Малой Орды делал вид, что ничего не понимает, успокаивал своих мурз тем, что соотечественники усилят их своей численностью. Но начались стычки с пришельцами. Подданные Иштерека агрессивно повели себя на юго-востоке, чем вызвали ответную реакцию со стороны терского воеводы и горских владетелей. Они, забравшись в самую середину, раскололи Малую Орду и сам удел ещё на части. Тогда молодые мурзы стали противиться, а после одного пира, где уллубий сказал пренебрежительные слова в адрес мало-ногайской знати, Касай с близкими людьми демонстративно покинул застолье. Касай и его друзья на следующий день вынуждены были окружить вой-



ском ставку Иштерека и потребовать покинуть Бештау. Уллубий перенёс ставку на северо-восток. В Орде Иштерека были враждующие между собой группировки, некоторые из них стали вмешиваться в дела соседей, а некоторые враждовать с теми владетелями, которые традиционно были сторонниками мало-ногайской знати. Военное столкновение было неизбежно. И его вызвал сам уллубий Иштерек. Как говорилось ранее, в 1615 году он совершил нападение на Казы Шепшукова. А он был родственник Ураковых и состоял в близких отношениях со всей мало-ногайской знатью. Войско Иштерека захватило и разорило шепшуковские кабаки, взяло в полон детей и женщин. Казы Шепшуков собрал своих воинов, к нему примкнули войска мало-ногайских мурз, ими командовали Али Ураков, Касай и сын бия Боран-Газы Кармыш. Необходимо подчеркнуть, что сын Боран-Газы пошел против лояльности отца. Объединённое войско разбило Иштерека и вернуло всю добычу. Но сразу же после этих событий крымский хан под давлением турецкого султана выступает в персидский поход, привлекает мурз правой половины Малой Ногайской Орды. Касай, сославшись на разразившийся голод, отказывается идти в поход. В войске хана принимают участие и две враждующие группировки горских черкас: одна под командованием Казы Шепшукова, а другая под командованием Шолоха Тапсарокова. Путь войску Джанибек-Гирея преграждает сторонник шаха Шахин-Гирей с кумыками и другими горскими владетелями. Войско Джанибек-Гирея, не вступая в сражение, возвращается и самораспускается. Касай должен был участвовать на стороне Джанибек-Гирея, но как ему воевать против Шахин-Гирея, который вырос в Малой Орде. Джанибек-Гирей – хан главенствующей страны в этом регионе, он считает, что Малая Орда и народы Северного Кавказа должны беспрекословно быть на его стороне. Шахин-Гирей также уверен, что Малая Орда на его стороне. Он уже однажды сбивал с толку Касая, Касай по его наущению выступал против его врагов. Об этом сообщает В.В. Трепавлов: «У крымского монарха в самом деле были причины затаить злобу на мирз – в малоногайских кочевьях нашел приют царевич-эмигрант Шахин-Гирей, считавший себя обойденным в престолонаследии. Он сумел убедить предводителей главных кланов тоже занять антикрымскую и антиосманскую позицию, ссылаясь на свои связи с иранским шахом Аббасом. Однажды казыевская армия по наущению этого авантю-

риста даже погромила турецко-крымскую рать Сайдар-паши (2, ссылка на РГАДА, ф. 127, оп. 1, 1619 г., д. 1, л. 55, 56). Московское правительство с любопытством следит за отношениями малоногайской знати и Шахин-Гирея. Конечно же, ожидают разрыва отношений Малых ногаев с Крымским ханством. Но ситуация намного сложнее, чем кажется. И в Московском приказе ломали головы военные деятели. «Посольский приказ предписывал терскому воеводе удерживать Шахин-Гирея от опрометчивых поступков, которые могли бы повредить русско-иранским отношениям; “а будет Шангирей царевич с Меншими Нагаи поссоритца и бои учинит, и ты б им битца не мешал” – равно как надлежит препятствовать и его ссылкам с Большой Ногайской Ордой, поскольку “нашему делу прибылнее, чтоб Болшие Нагаи с Меншими Нагаи были в розни, а не в миру”» (2, ссылка на РГАДА, ф. 127, оп. 1, 1619 г., д. 1, л. 60–62).

Находящиеся у восточной границы Малой Орды Большие ногаи относятся с высокомерием к малочисленным соотечественникам. В ноябре 1616 года войско Больших ногаев под командованием сына Иштерека Мамет-мурзы и известного военачальника Кара Кельмамета Урмаметова снова выступают против Казыя Шепшукова, с ними вместе враждующий с Казы Шепшуковым черкасский князь Шолох Тапсароков с сыном Хорошаем (Карасаем) и кумыкский владетель Будайчи. В состоявшемся сражении погибает Казы Шепшуков и его близкие родственники. Опять выжигаются шепшуковы селения, захватываются в полон люди. Убийство Казы Шепшукова вызывает возмущение у малоногайской знати. В самом конце 1616 года Оттоманская Порта настаивает на новом походе во владения персидского шаха. Впереди крымского войска с 3 тысячами воинов выступает Джанибек-Гирей, к нему примыкают воины уракмамаевой половины Малой Орды, в пути присоединяется 9 тысяч воинов Иштерека. На территории Кабарды хан, требуя вовлечения в поход черкасских владетелей, встречает отказ от главного черкасского князя Шолоха. Хан нападает на его владения, жжёт его кабаки. Среди погибших оказывается и Шолох с сыном, и его брат. Вероятно, что нападение вызвано подстрекательством малоногайских мурз Ураковых, лелеявших месть за убитого Казы Шепшукова. Большие ногаи убийство Шолоха воспринимают как нападение на них самих и

покидают войско хана, резко склоняясь принять подданство Московского царя.

Боран-Газы в это время участвует в набегах на московские уклады. Он хочет снять с себя ответственность за происходящее в его владениях. Прячет голову в песок, когда его тело на поверхности. Касай не покидает своего удела. Он не принимает сторону хана. Шахин-Гирею он сознаётся, что не может подвергнуть население Малой Орды опасности. К войску Больших ногаёв относится враждебно и ни в какие переговоры с ними не вступает. Он знает, что дальнейшая судьба Малой Орды зависит от добрососедских отношений с горскими владетелями, и уже традиционно поддерживает устойчивую миролюбивую связь с ними.

Особое напряжение вызывает по-прежнему сам конфликт между Турцией и Персией. Джанибек-Гирей и Шахин-Гирей лишь исполнители двух противоборствующих сторон. Как в народе говорят: когда дерутся два быка, мухи, оводы погибают. Нельзя оказываться между дерущимися быками. Конечно, не таким образом, как это сделал Боран-Газы, оставляя всё население Малой Орды без командования. Касай в это напряжённое время вёл себя достойно. Был с народом и как мог спасал его. Опять-таки интересно, как вело себя третье влиятельное лицо в этом регионе. Воеводой терской крепости был Н. Вельяминов. К нему обратился шах Абас через Шахин-Гирея и кумыкского владетеля Гирея, требуя помочь остановить войско крымского хана. Терский воевода, показывая, что готов встретить войско хана, укрепился со своим воинством на Сунже, но сам отправил запрос в Москву. Оттуда пришло указание «воздержаться от помощи как шаху Абасу, так и крымскому хану Джанибек-Гирею» (12, 120).

Во время становления бием Касай опять был втянут во внутренний конфликт Крыма. После отстранения от ханской должности Джанибек-Гирея и восшествия на трон Магмет-Гирея приходит приглашение хана об участии воинства Малой Орды теперь уже в крымских делах, в походе на Кантемира. Касай встречается с Алием Ураковым и Биймурзой Мамаевым, т.к. они лучше знали внутреннее положение крымского ханства. У Касая не было желания переправлять большое войско в Крым. На корныше (сходке старших мурз) было решено, что в помощь новому хану пойдут люди уракмамаевой половины, а Касай с воинами выдвинется к Средней Кубани и низовьям Йогарлыка, чтобы вовремя защитить

уделы Ураковых и Мамаевых от возможного нападения донских казаков. Войнство Ураковых и Мамаевых участвовало в усмирении и приводе подданных Кантемира в Крымский юрт. Хан Магмет-Гирей был недоволен тем, что бий Касай не явился к нему по первому зову. Это была первая просьба хана, а отказ исполнить её вызывает глубокое разочарование в душе, особенно в душе старшего по сану.

Жанр эссе позволяет мне пользоваться разными материалами, делать лирические отступления, ссылаться на разнообразные фольклорные тексты. Ранее, до начала работы над исследованием о Малой Ногайской Орде я касался данной темы в литературном сценарии «Ханские сокровища». Всё же в советское время, когда убрали из школьных учебников исторические карты с указанием средневековых ногайских государственных образований, я думал, что объективного научного труда о моём народе никогда не будет написано. В основе сценария реальные исторические лица и события, происшедшие в истории ногайского народа. Также в произведении широко использованы народные предания, которые не вошли в научный оборот в связи с тем, что эта тема не была затребована. В 2012 году в издательстве «Голос-Пресс» я издавал книгу «Опыт мифологического словаря. Ногайские мифы, легенды и поверья», в ней опубликованы тексты и научные статьи о мифологических терминах. Исторические предания о набегах, сокровищах и золоте я не мог присвокупить к своим исследованиям о мифологии. Мешала несовместимость жанров. Эти предания историчны и реалистичны, поэтому я их никак не мог отнести к мифологии. Я надеялся, что в недалёком будущем их издам отдельно, но до этого, т.к. их было недостаточно для отдельной книги, я их использовал в художественном произведении. Для цитирования я выбрал наиболее характерные сцены из жизни средневекового ногай. Они помогут читателю более полно вникнуть в ту далёкую эпоху. Кроме того... Кто знает, возможно, что они когда-нибудь послужат материалом для экранизации. С этой целью цитирую с некоторыми комментариями отрывки из литературного сценария «Ханские сокровища».

**Из «Ханских сокровищ».** Касаю не приходилось встречаться с Магмет-Гиреем, он знал о нём по его пребыванию в уракмамаевой половине. Оба брата почитались в Орде, но больше почитался Шахин-Гирей, из-за того, что воспитывался среди Малых ногаёв и

считался воспитанником всей Орды. Когда вырос и стал мятежной персоной, никто от него не отрекся, все царевича считали своим человеком. Шахин-Гирей ни в каких ситуациях не скрывал своего предрасположения, поэтому при нём старались не говорить ничего предосудительного о Малых ногаях. Царевич был крут и свиреп по отношению к тем, кто оказывал непослушание, но малоногайским людям он всегда делал снисхождение. Магмет-Гирей от природы был чрезвычайно высокомерен, он соблюдал дистанцию со старшими и с младшими феодалами. Его царская осанка, повелевающие жесты, требовательный тон вынуждали знать склонять перед ним голову, ему трудно было прекословить. Все, даже визирь и семья, не могли без спроса войти к нему. Выпивая вино с кем-то, он никогда не допускал панибратства. Лишь брат Шахин-Гирей мог с ним вступать в равный разговор, а в каких-то случаях, особенно, когда уходил в запой, мог дерзить, вступать с ним в спор и часто обрывать его начатую речь. Магмет-Гирей проявлял жестокосердие даже к тем, кто высказывал малейшее неповиновение. Мог без промедления казнить человека, но сначала он объявлял о своём решении.

Слухи и в то время разносились моментально, Касай знал, что хан недоволен тем, что он не выступил против Кантемира, а лишь отделался тем, что в Крым пошли его Ураковы и Мамаевы. Касай в данном случае выше поставил интересы Малой Орды, чем подчинение своевольству хана. Узнав о выступлении Магмет-Гирея против полностью перешедшего на сторону персидского шаха правителя дагестанского шамхальства, бий понял, что его встреча с ханом должна состояться, и надо быть готовым к неприятной беседе. Касай со свитой отправился во владения Мамаевых, находящихся ближе, чем Ураковы, и вызвал всех старших мурз для проведения корняша. Он обсудил с ними участие в походе хана. Ураковы обещали 2 тысячи воинов, Мамаевы – 1 тысячу. Касай, чтобы отличаться, от своего удела обещал выделить 3 тысячи всадников.

По мере прохождения ханского войска присоединялись отряды участников. Первыми присоединились азовские ногаи, затем Ураковы – возле Капу (Копыла), затем подтянулись Мамаевы, за ними – черкесы из племени жане и кемиргоевцы, за ними – бесленевцы. На Куме с трехтысячным войском ожидал Касай с братьями и сыновьями.

Вестовые сообщили о подходе ханского войска. Касай дал приказ, чтобы его воины построились. Перед дорогой в первом ряду

стали панцирники, засверкали их панцири и железные шлемы, а чуть поодаль выстроились в три группы тысячи со знамёнами, бунчуками и барабанами. Тысячи состояли из десяти сотен выстроенных в ряд по сто воинов. Касай, как и его братья, был без боевого снаряжения, на его воинах были нарядные шепкены, а на головах каракулевые папахи. Касай сидел на мерине игреневой масти, на нём был коричневый шепкен, на голове – каракулевая папаха серебристого цвета. Напротив Касаева войска на пригорке была собрана белая терме с открытым пологом, подле терме был сбит широкий тахтамет, покрытый белыми войлочными коврами. На дорогу выехали нукеры и свита бия, они по приказу, данному Касаем, двинулись в сторону прибывающего войска хана, чтобы встретить и сопроводить до места встречи. Встречающие привели ханское войско за терме, на возвышенность. Войско хана тоже выстроилось. Хан со своей свитой спустился к терме. Вперёд выехал хан с ближайшими людьми, а терме и тахтамет полукругом окружила свита хана. Возле терме нукеры подскочили к коню и помогли хану спешиться. Нукеры сопроводили его к тахтамету. Хан, одетый в синий турецкий халат и светлую крымскую шапку венецианского образца, поднялся на тахтамет и огляделся. Сначала он осмотрел своё войско, а затем – войско бия. Удивился организации строя воинов Касая, большому количеству панцирников. Затем хан сел на сооружённое в виде трона сидение. Касай выехал к основанию пригорка и махнул рукой в сторону своего войска. Из-за войска, по оставленному между тысячами открытому месту выехала группа всадников. На этих нукерах были красные капталы и черные каракулевые шапки. Группа вела трёх белых осёдланных аргамаков, у передних всадников в руках были чёрные войлочные капшыки – войлочные мешки. Группа остановилась за Касаем. Бий тронул с места мерина, все вместе выехали на пригорок и остановились перед тахтаметом, где восседал хан. Касай, выпрямив спину и голову, смотрел вверх хана. Хан, прищулив один глаз, небрежно оглядывал суровое выражение лица бия. Двое телохранителей, спрыгнув с коней, помогли спешиться бию. Трое нукеров, спрыгнув со своих лошадей, вывели трёх аргамаков, чтобы хорошо видели хан и его люди. На аргамаках были дорогие с инкрустацией сёдла, на подпругах висели золотые стремяна, на сбруях блестели золотые бляхи. Все спешили. Нукеры отвели своих коней в сторону. Свита хана с восторгом смотрела на Касая и на его необыкновенный по-

дарок. Хан нарочито подчеркивал, что не обращает внимания на аргамаков и заострял взгляд на лице Касая. Касай, по-прежнему смотря поверх хана, вытянулся и промолвил:

– Достопочтенный владыка Великой Орды, Дешт-и-Кипчака, благодатного Крымского Юрта! Малая Ногайская Орда рада приветствовать Вас сегодня! Пусть Аллах даст многие лета славному хану Магмет-Гирею, пусть правление его принесёт могущество всему нашему народу! Пусть будет вечным правление святого рода, нашего грозного Чингиз-хана!

– Я рад тебя видеть, Касым-бей! Проходи, садись у моих ног справа! Малая Ногайская Орда правая опора моего ханства! – проговорил Магмет-Гирей, указывая рукой возле себя.

– Достопочтенный владыка Великой Орды, вечного ханства! При восшествии Вас на Великий трон мы отсутствовали и опоздали со своими поздравлениями, а потому разрешите преподнести свои дары! – Касай показал на аргамаков и повелительно мотнул головой своим нукерам, стоящим с капшыками (мешками из войлока) в руках.

Трое молодых людей поспешно подошли к тахтамету и, поставив на край капшыки, стали вытаскивать из них золотые чаши, кумганы, серебристые кубки. По тому, как вздернулась бровь, видно было, что хан удивлён. Он, одобрительно кивнув головой, протяжно сказал:

– Не ожидал! Не ожидал! Достойные дары!

Касай подошёл к самому большому по размерам золотому сосуду и вынул из него камчу, рукоять которой была отделана серебром и золотом. Бий подошёл к краю тахтамета и, протягивая хану камчу, проговорил:

– Достопочтенный Магмет-Гирей хан, Владыка Великой Орды и Крымского юрта! Это Вам, чтобы подгоняли нас так, как подгоняли своих коней! Чтобы мы не забывали тяжесть руки Вашего правления!

Магмет-Гирей встал, дал знак своему распорядителю, а затем, подойдя к краю тахтамета, взял в руки камчу. Касай нагнулся, подставляя спину и одновременно целуя полу халата хана. Хан взял камчу, внимательно её разглядел. На рукояти плетёная змея из золота была обрамлена шипованным серебром, к голове змеи была прикреплена плеть из белой кожи. Хан размахнулся и рассек камчой воздух, затем осторожно плетением провёл по спине Касая:

– Пусть это прикосновение принесёт тебе благоденствие! – сказал он, опять любуясь камчой, добавил: – Служите так, чтобы я ею коней бил и непослушных наказывал!

Из-за терме вышел распорядитель, держа в руках саблю в серебряных ножнах и зелёный шёлковый халат.

– Наденьте халат и отдайте саблю! Это из моих рук!

Распорядитель накинул халат на плечи бия и вручил саблю.

– Носи халат, бий, и помни, что хан к повинующимся щедр и благосклонен! Хан голодного накормит, голого оденет! Саблю исползуй по назначению!

– Спасибо, хан! Буду разить наших врагов! – Касай, держа руками за оба конца, поднял саблю над головой и громко крикнул: – Яшасын бизим хан Магмет-Гирей! (Пусть живёт наш хан Магмет-Гирей!)

Его крик подхватили стоящие возле тахтамета.

– Яшасын хан! (Пусть живёт хан!) – закричало войско. Затем эти слова эхом разнеслись по всей равнине. Конники, подняв сабли к небу, несколько раз повторили их.

После этого своеобразного клича воины стали делать привал у берегов Кумы. Муртазаки Касая на арбах привезли казаны с мясом и разными яствами. На тахтамете в передней части сидели хан с бием, примыкая к ним, по кругу разместились главные лица ханства и старшие мурзы Касая. Вокруг терме и тахтамета кружками устроились остальные знатные люди.

На следующий день войско хана возглавляли воины Малых ногаёв. В поход отправился Хан-Мухаммед, сын Касая. Он со свитой, вооружённой ружьями, ехал впереди войска. Крымский хан ехал в середине колонны. За крымскими воинами ехали азовцы и черкасские отряды, позади всех ехал обоз с пушками и провиантом. По пути присоединялись черкасские отряды, это были воины владетелей, находящихся в родстве с мало-ногайской знатью, поэтому они приставали к войску Малых ногаёв. Когда колонна останавливалась на привал, Хан-Мухаммед с прибывшими владетелями наведывался к хану и представлял их.

Колонна передвигалась по так называемой Османской дороге. Весть о выступлении крымского хана против кумыкского шамхала распространялась быстро по предгорьям. Скотоводы, чтобы не смешиваться с огромным шествием, уводили скот подальше от Османской дороги. Горцы из разных мест стекались к



дороге, они останавливались на расстоянии, чтобы не быть замеченными, прятались и тайно наблюдали за этим грандиозным шествием большого войска. Единственным близким от дороги населённым пунктом была Терская крепость. При переправе через Сунжу и Терек обитатели Терков не выходили за крепостные валы. Хан Магмет-Гирей со свитой подъехал разглядеть укрепление, его люди остановились на расстоянии пушечного выстрела. По всему видно было, что воеводское войско было готово защищать крепость. Возле выставленных на валы пушек стояли пушкарки. Люди воеводы не вышли встречать крымского хана, да и сам Магмет-Гирей не стал извещать о своём прибытии, цель у хана была иная, поэтому он вернулся к колонне и продолжил свой путь.

За Терками начиналась кумыкская равнина. Жители кумыкских аулов за несколько дней до прихода ханского войска, забрав ценное, со скотом и скарбом ушли в горы. Пройдя несколько брошенных аулов, вскоре войско хана добралось до берегов Койсу. Здесь колонна сделала привал. Утром в лагерь хана с белым флагом прибыли парламентёры от кумыкского шамхала. Парламентёры приветствовали хана и преподнесли дары: кольчуги и кинжалы кубачинской работы, унцукульские сундучки и разную другую утварь. Магмет-Гирей, нахмурившись, смотрел на парламентёров, на их дары даже не взглянул. Затем нурадин – командующий войском хана объявил, что хан пришёл на их землю с войной за измену турецкому султану и династии Гиреев. Тогда прибывший брат шамхала сказал, что Дагестанское шамхальство не отступало от турецкого султана, не изменяло оно и династии Гиреев, а напротив, шамхал верно служит брату Магмет-Гирея Шахин-Гирею. Хотя хан и его люди знали об этом, сделали вид, что это сообщение их смутило. Оставив парламентёров в окружении воинов, хан и его приближённые удалились в ханский шатёр. После продолжительного времени к парламентёрам вышел визирь-ага и сказал, что Шахин-Гирей назначается калгой Крымского ханства, а до тех пор, пока не пройдёт церемония назначения, хан хочет удостовериться в верности шамхала и требует немедленной явки и выдачи ценных аманатов. Парламентёры ответили, что шамхал находился в ставке Казикумухе и сейчас в пути. Визирь-ага объявил, что даётся время до

восхода солнца следующего дня. Если шамхал не явится к тому времени, то ханское войско предпримет штурм Тарков и близлежащих аулов шамхальства.

Парламентёров отпустили. На следующее утро шамхал со свитой прибыл в лагерь хана. Произошла торжественная церемония принесения шерти шамхала хану, присягу давали на Коране. Магмет-Гирей дал слово, что брат Шахин-Гирей станет калгой ханства. Шамхал в подтверждение присяги выдал в аманаты своего сына и родственников других кумыкских владетелей.

На обратном пути войско хана как собиралось, так же распускалось. Владетели уводили свои отряды в родные места. Перед уходом они представляли перед ханом, Магмет-Гирей вручал им памятные дары: кинжалы, сабли, кольчуги, щиты, наручи. Владетели дополнительно шертовали хану на Коране.

Касай встречал возвращающееся войско на прежнем месте. Там опять был сделан привал всего войска. Утром, когда всё войско было на ногах, приведены в надлежащий вид для продолжения пути кони, Магмет-Гирей и бий Касай вдвоём завтракали на тахтамете. Остальная челядь занималась подготовкой войска, некоторые, как и прошлый раз, сидели в кружках и поспешно доедали подогретую на кострах еду. Хан, глядя по сторонам и бросая мимолётные взгляды на бия, говорил:

– Наша земля обширная, богатая! Таких красивых мест, как у тебя, Касай, и в моём Крыму нет! Береги её, надёжно защищай. На тебя одного надежда, а по всему ты человек обстоятельный, делаешь всё по уму!

– Мой хан, Вы видели Терки на Сунже?

– Да. Я подъезжал к крепости. Далеко забрался русский царь, чего ему неймётся?! Это всё из-за шаха, с его подачи русские здесь. Сейчас султан в мире с московским царём, поэтому мне нельзя было его трогать. Можно было осадить крепость.

– Я не о том. В городке спокойно размещается около пяти тысяч стрельцов, они оснащены добротными пушками. Недавно они ремонтировали крепость. Говорят, что обновлением крепости занимался франкский инженер. Они сменили многие здания внутри, значительно подняли валы... У меня возникают немалые трудности с размещением центральной ставки. Мажар, где ранее находилась ставка, совершенно неподходящее место для крепости. Там открытая степь. Я перенёс ставку в Шонкыр, но то место располо-

жено близко к враждующим между собой горцам. С одними живёшь в мире, но другие в любое время нороят напасть на ставку и на кочующих в окрестностях скотоводов. Наши люди растят скот и находятся при нём за пределами ставки. Горцы не прекращают нападений, разоряют и уводят в плен моих подданных. Часто приходится отправляться в горы для возвращения людей. Скот – главное богатство ногаёв, его надо растить на пастбищах. Чтобы оградить от нападений, надо в укреплённом месте держать для обороны воинов. Чтобы они успевали прибыть для защиты скотоводов на пограничных пастбищах.

– А в чём дело? Содержи людей в крепости!

– Где я таких возьму? Это у Вас в Крыму возможно...

– У нас тоже есть трудности. Только турки живут за крепостными стенами, но янычарам в крепости платится жалованье султана.

– Жалованье можно было бы оплачивать. Но вот крепость, укрепление иметь дело нелёгкое.

– Я вот что подумал. Для крепости самое подходящее место здесь. Рядом Кума. На высоком берегу можно крепкое укрепление воздвигнуть. Рядом Бештау, там тоже можно укрепления сделать. Часть воинов с семьями пусть там живут. Здесь много труда не понадобится, почти с трёх сторон естественные преграды имеются, только спереди надо стены воздвигнуть, а перед стенами вырыть в два ряда валы и на валы пушки снарядить...

– Это же кто-то должен сделать. Мои люди не умеют, да и жить не захотят, им простор подавай.

– Ну, не знаю!.. Поселим сюда для начала людей кумыкского шамхала, человек триста с семьями. Затем сгонишь сюда приказом своих воинов. Кумыки подадут пример, они привыкли жить оседло, не будут разбегаться по степи. Говорят они по-нашему, да большинство – из бывших ногаёв. Будут как свои. Дашь на прокорм скот, лошаадьми снабдишь. Они и строить будут.

– Они умеют? Я что-то о них не подумал.

– Умеют. Видел бы ты их дома! Не то, что у черкесов плетёнки! У кумыков каждый дом крепость, а какие у них мечети! Они тебе и юма-мечеть тут соорудят.

– Только с Вашей помощью!

– При необходимости помогу. Ты только им плати! Скотом заинтересуй. У тебя богатство есть, я знаю.

– Откуда у меня богатство?

– Орда у тебя только на словах малая. Подданных много, скота много.

– Мне мои старшие мурзы ничего не хотят платить. Я кормлюсь только за счёт отцовского удела.

– Пусть платят! Десятая часть добычи всегда твоя, так установлено нашими предками.

– Это только, если я с ними иду в поход, а я с ними не хожу, мне надо территорию охранять. С одной стороны горцы, с другой – стрельцы воеводы. Хуже всех свои, с Большой Орды, они целые табуны угоняют.

– Твои тоже за Волгу ходят, я слышал жалобы Больших ногаёв.

– Раз в полгода, может, наши и ходят за Волгу, но в основном их люди на нас идут.

– А на север? За Дон, до самой Оки твои ходят, что, будешь отрицать?

– А сколько моих там погибает? Счёта им нет.

– Бий, давай не будем спорить. О том, что казыевцы денно и ночью ходят до Оки, всем хорошо известно. На наших базарах только казыевцы и продают полоняников франкам и османам.

– Мурзы моей правой половины имеют дома в Тамани, Азове, Капу, каждый ходящий в набег мурза имеет дом. А Ураковы даже в самом Крыму дворцы построили, всю свою родню туда перевезли. Вот куда их деньги идут.

– То, что Казы оставил, вам на несколько поколений хватит.

– Мой хан, от его добычи тоже ничего не шло на укрепление Малой Орды. Продалось. Наши мурзы только несколько крепостей на границах с черкесами поставили, самое главное, и в них не живут, только мечеть посещают там. Посмотрите, как русские строят крепости. Сейчас нелегко добраться до Оки. Уже крепости по всей Волге и по Дону, а в них военные стрельцы и казаки живут. Они, как только услышат о нашем набеге, тотчас встречают нас.

– Ты прав, бий. Надо строить крепости. Без укреплений невозможно защищать государство, – Магмет-Гирей задумался, а затем как будто что-то вспомнил улыбнулся. – А ты, Касым, для кого хранишь своё золото?

– Откуда у меня золото? Свою небольшую добычу, да и полон захваченный использовал на строительство небольших укреплений на Урупе, Лабе и Зеленчуках. Слышал, что Вы в Крыму ис-

пользуете европейских мастеров для возведения укреплений. Нам бы с десяток мастеров!

– Это франки привозят, они красивые дома возводят. Османы и кызылбасы строят мечети. Деньги на них нужны, а наша казна пуста. Хан Джанибек всё потратил на роскошь, и всё с собой увёз... А где твои пленные?

– Одних продали, другие померли, третьи сбежали.

– Надо было их в мусульманство обращать. Вот бы и поселил их в крепости.

– Мой хан, безнадёжно, даже приняв мусульманство, они сбегают.

– Тогда переселяй наших тума из Ашыла. Пусть они живут в укреплениях. А воинам плати, чтобы жили в крепости. Другого выхода нет.

– Легко сказать: плати!

– Сейчас по приказу султана двинемся на Польшу, пришлешь своих воинов, будет тебе полон, вот и строй с ними. А я тебе строителей и плотников в Крыму подыщу, они среди татов и румейцев (греков) имеются. Решено! Будем здесь крепость строить! Я помогу! – сказав, Магмет-Гирей отпил из чаши кумыс и стал оглядывать округу.

Касай тоже выпил кумыс. Помолчали. Касай подумал, что разговор окончен, но ждал распоряжения хана. Магмет-Гирей пристально посмотрел на бия, давая понять, что у них есть продолжение беседы. Касай, встретив взгляд хана, тотчас отвел глаза в сторону.

– Ты знаешь, что я и мой брат Шахин-Гирей выросли здесь, в Малом Ногае. Нам не безразлична ваша жизнь. Если бы не частые войны, то Малый Ногай должен был присоединиться к Крымскому ханству. Скоро, инша-Аллах, так оно и произойдёт...

Касай неподдельно вскинул головой, требуя объяснения. Хан, сверля взглядом, вкрадчиво спросил:

– Надеюсь, что ты не возражаешь?

– Я бы и сейчас перевёл Орду в Крым.

– Я не об этом. В Крым никого не надо переводить, вам там будет тесно.

– Тогда стройте нам крепость, – неуверенно сказал Касай, понимая, что его заявление бестактное.

– Подожди ты! Я не о крепости, я о сокровищах золото-ордынских ханов...

У Касая ёкнуло в груди, и он, недоумевая, посмотрел на хана.

– Да, о том самом золоте.

– Я ничего об этом не знаю.

– Знаешь, бий! Кто же не знает о сокровищах Тохтамыш-хана?! О золотой голове коня, о золотом человеке?!

– Я об этом ничего не слышал, хан!

– Я даже слышал от своего ногайского аталыка об этом золоте! – Хан вопросительно посмотрел на Касая.

Бий насупился и упорно замолчал.

– Давай я о нём тебе расскажу. Когда Мусса-бий и сибирский хан Ибак разгромили Тахт-эли и убили потомка Тохтамыша хана Ахмада, глава Малых Ногаёв бий Темир увёз детей хана в Крым, к нам, к родственникам Ахмада. Однако казну Ахмада он не привёз. Она не досталась ни Мусса-бию, ни Ибаку. Казну увезли нукеры Темира сюда, на Кавказ и спрятали в горах...

– Ну и что? Слышал я эту сказку столетней давности в детстве.

– Я не об этом!

– О чём же?

– Я о золоте. В дороге мы рассматривали твои подарки. Особенно камчу. На рукояти написано: «Сына Кок-Тангри» («Принадлежит сыну неба»). Это действительно ханская камча. Конечно, спасибо тебе за этот подарок!

– Я не обращал внимание на надпись! – вскинул плечами Касай и пристально посмотрел в глаза хану.

– Не о том говоришь, Касым бей!

– Тогда объясни: о чём ты спрашиваешь?

– Надпись сделана не османским (арабским), не ажамским (иранским) письмом.

– Каким же?

– На старом найманском. Сейчас так не пишут. Этому предмету лет двести.

– Столько люди не живут.

– Люди не живут, но некоторые вещи хранятся дольше человеческой жизни, особенно золотые и серебряные. Откуда у тебя эта камча?! – Магмет-Гирей впери́л взгляд в бия.

– Ты думаешь – я скажу неправду. Хан, я не такой. Камча – подарена мне, она хранилась в нашем улусе.

– Я так и думал. Все же прошло более ста лет...– Хан замолчал. Замолчал и Бий. Их молчанье перебил подбехавший на коне визирь-ага, он дал знак хану, что войско готово к выступлению. Хан одобрительно кивнул головой. Затем Магмет-Гирей вытер руки предназначенным куском материи. Касай встал и подвинул к хану медный тазик с серебряным кумганом, полил хану воду. Хан помыл руки.

– Крепость на Куме будем строить, я помогу, – проговорил хан, подчеркивая результат их беседы.

В их беседе была явная недоговорённость. Касай не выдал внутреннего сожаления.

Бий с ханом попросились на реке Калаус (ног. Кылаус). Попросились с традиционными любезностями. Касай чувствовал недоверие со стороны хана, но сам себя насильно успокоил и попытался снять подозрение.

По поводу золота он не врал, но не договаривал. Бий был человек дела и никогда не ссылался на сомнительные обстоятельства. Касай сам давно подозревал своих мурз Темировых в том, что они что-то скрывают.

Как-то давно, когда родился его третий сын Науруз и он ещё не был бием, тогда в связи с опасной жизнью на равнине он увёл орду (ставку) на Лабу, в местечко Алмалы. В нескольких верстах от Алмалы в Чамлыке находилась его семья. Оставив орду, он со свитой удалился к семье. Сын родился в день весеннего равноденствия, в праздник Науруза, поэтому он и получил имя небесного покровителя, которого почитали все ногаи. Родившиеся в день Науруза дети считались особенными, наделёнными отменной свыше. Каждый день в дом Касая приезжали подданные и горские владетели с дарами для поздравлений. Гости, преподнеся дары, поздравляли его и высказывали свои пожелания новорожденному. Касай угощал гостей и благодарил за поздравления. Как-то с большим запозданием в аул к Касаю прибыл странный всадник, весь облачённый в чёрное. На всаднике был чёрный аркалук (укороченная накидка), под нею – чёрный шепкен, голова была окутана чёрным башлыком. По тому, как он прикрывал башлыком и часть лица, его можно было принять за мидави из абхазского племени. Мидави вместо шапок носили чёрные башлыки и обыкновенно ими завешивали часть лица. Ногаи так никогда не делали. У всадника были пристёгнутые друг другу три навьюченных

лошади, сам он был вооружён пикой, саблей и кинжалом, три пики остриями кверху были привязаны и к сёдлам лошадей. На лошади, которая первой следовала за ним, была большая перемётная сума, из правой стороны сумы выглядывала светлая голова ребёнка, на левой стороне лошади был какой-то завернутый в шкуры предмет. У ворот в широкий двор Касая два охранника вышли навстречу всаднику.

– Салам алейкум, джигиты! Я приехал поздравить басмурзу (старшего мурзу) с днем рождения сына!

Телохранители дали всаднику с лошадьми пересечь ворота, но далее, оббежав его, перед мордой коня они поставили древко копья. Конь, отводя голову, зафыркал ноздрями. Второй телохранитель сказал:

– Я сообщу хозяину! Ты подожди здесь! – он поторопился в сторону построек.

Оставшийся убрал копьё и стал внимательно осматривать лошадей, увидев голову мальчика, удивился:

– Есир (пленный), что ли?

– Не твоё дело! – недовольно буркнул всадник.

Охранник, видимо разговорчивый человек, недовольный, отпрянул в сторону. Вскоре второй охранник вернулся:

– Хозяин тебя ждёт во внутреннем дворе.

Всадник дёрнул повод, лошадь двинулась далее.

– Ты сойди с коня, оставь здесь лошадей, – недовольно сказал охранник, спрашивавший про ребёнка.

– А что, там коновязи нет?! – спросил всадник, приостанавливая коня.

– Есть там всё! Что ты будешь целый табун гнать. Оставляй здесь, никто ничего не тронет.

– Я не из-за этого. Мне надо кое-что басмурзе дать...

– Как знаешь, – махнул рукой охранник.

Всадник заехал между постройками во внутренний двор. Весь двор до самого каменного дома был аккуратно зачищен от травы и утоптан. Перед домом стояло светлое терме, в стороне от терме горел костёр с висящим над ним медным казаном. Из терме выглянули головы женщин, они любознательно посмотрели на прибывшего. Перед постройками, которые использовались как подсобные помещения, стояло обструганное сосновое дерево. Всадник понял, что это коновязь, и подъехал к ней. Спешившись, он привязал к



стволу коня. В тени грушевого дерева в передней части двора стоял тахтамат с постеленными войлочными коврами. Карамурза, так звали всадника, неторопливо прошёл в тень грушевого дерева, но садиться на тахтамат не решился. Вскоре появился Касай. Он был в коричневом каптале, в папахе, на поясе висел кинжал с серебряными ножами. Гость торопливо опустил край башлыка, прикрывающий лицо. Касай, взглядываясь в гостя, узнал его. Остановился. Карамурза, согласно этикету, сам пошёл навстречу басмурзе.

– Добрый день, Касым-мурза! Благоденствия Вашему дому! Как Ваше самочувствие? Я твой подданный, меня зовут Карамурза.

– Пусть и тебе добро будет, Карамурза! Очень рад тебя видеть! – Касай протянул правую руку.

Карамурза учтиво взял обеими руками руку бия.

– Садись, будь гостем! – хозяин указал рукой на тахтамат.

– Спасибо, ага! Я давно собирался явиться к тебе, но произошли кое-какие события, и я задержался.

– Ничего, ничего. Главное, что ты собирался ко мне, – после Касай внимательно посмотрел в сторону лошадей. – Мне показалось или нет? С тобой, кажется, ещё кто-то есть?

– Да, это сын. Я вышел с ним в дальний путь. Вы же меня помните? Как-то Вы заезжали к моему брату Хоте.

– А как же, помню и Хоту, и тебя. Кстати, как он поживает?

– Слава Аллаху! Брат в полном здравии.

– Извини, Карамурза, что я с расспросов начинаю. Почему у тебя нет людей? Ты почему в дорогу вышел один? В наших краях это же опасно!

– Это длинная история. Я расскажу о ней, – Карамурза отошел к лошадям и двумя руками, взяв за подмышки, вытащил из сумы мальчика лет пяти и поставил на землю. Мальчик надел на голову черный топтай (тюбетейку), который держал в руке. На ребёнке был чёрный шепкен, чёрные шаровары, из-под шаровар ярко выделялись светлые чарыки с толстой подошвой из бычьей кожи.

– Атам, мы приехали? – спросил ребёнок.

– Приехали, ты побегай, – сказал отец и повёл его за руку к хозяину дома.

Касай с удивлением посмотрел на белобрысое лицо мальчика, погладил его по головному убору и, нагнувшись, спросил:

– Как твоё имя?

– Меня зовут Шора, – сказал мальчик, гордо вытянув голову.  
– Так его дома зовут. Настоящее имя Джанбулат, – поправил отец.

– Я его буду называть настоящим именем. – Бий, посмотрев на мальчика, спросил: – Ты согласен, если я тебя буду называть Джанбулатом?

Мальчик неопределённо вскинул плечами.

– Джанбулат Карамурзин, я сейчас распоряджусь: пусть тебя накормят, там есть и твои сверстники. – Касай взял за руку мальчика и отвёл к терме, затем вернувшись, сказал: – Мы подождём, пока сварится ягнёнок, а после я позову своих мурз, они тут поблизости живут. Посидим все вместе. Карамурза, ты бы лошадей расседлал, мои люди напоят их, корм положат.

Карамурза отошёл к лошадям, снял с себя аркалук, с пояса саблю в зелёных сафьяновых ножнах, саблю повесил за луку седла и прикрыл аркалуком. С той лошади, на которой был мальчик, с другой стороны развязал веревки и снял завёрнутый в шкуры выюк, положив на землю, развязал его и открыл. После поднял обеими руками отливающую золотом колыбель и понёс к тахтамету. Касай, пораженный, посмотрел на вещь.

– Это Вам, чтобы в ней сын рос! – проговорил Карамурза, поправляя свои рыжие усы.

– Это же золотая колыбель! Я и не знал, что такое бывает! – восторженно проговорил Касай.

– Это для того, чтобы Науруз в нём спал спокойно и чтобы с ним всегда была благодать и довольствие.

– Это дорогой подарок! Я не приму его. У меня нет ничего равноценного, чтобы тебя отблагодарить, – нахмурился Касай.

– А мне ничего не надо! Я хранил его для Вашего сына, примите мой подарок!

Из терме вышла Анабийке (мать-княгиня, мать детей князя) в жёлтом тастаре и длинном до пят бордовом платье. Она подбежала к тахтамету и от восторга приложила ладонь к щеке:

– Ба-а! Это же золотая колыбель! – сказав, погладила ладонями спинки колыбели, подержала за ножки, попыталась поднять. – Она тяжёлая! Я боюсь прикасаться!

Из терме вышли стряпухи и восторженно посмотрели на подарок гостя.

– Забирайте! Пеленайте в ней Науруза! – радостно проговорил Карамурза.

– Эй, вы! – крикнула Анабийке стряпухам. – Идите, подымите! Касай сурово посмотрел в лицо Карамурзы:

– Может, не надо? – сказал он недовольным голосом.

– Ага, я от всей души! Если не примите дар – Вы меня обидите.

Женщины мигом подоспели к тахтамету и без оглядок понесли колыбель в терме. Касай посмотрел вслед весело несущим колыбель, недовольно покачал головой, затем обратился к супруге:

– Анабийке, принесите кумган с водой. Пусть Карамурза освежит лицо. Он устал с дороги.

– Я ему сама воду полью! – обрадовалась Анабийке и поторопилась к терме. Через некоторое время она вышла с серебряным кумганом и куском ткани для обтирания.

Карамурза снял с головы башлык, остался в тёмном топтае, из-под головного убора виднелись светлые волосы. Он отложил на тахтамет чёрный башлык и протянул руки к кумгану.

– Я сам помоюсь, – робко проговорил он.

– Нет! Я сама полью тебе! – сказав, Анабийке повела гостя в сторону грушевого дерева.

– Пусть польёт! Это уважение, Карамурза! – добавил Касай.

– Ты меня извини, Карамурза! Судя по имени, ты должен был быть смуглолицым. И имя у тебя должно быть Акмурза (Белый мурза).

– Эй, женщина, не твоё дело!

– Я понимаю. Она шутит. У нас вся порода такая. Вот и дядя, и его дети все светловолосые. У нашего далёкого предка жена была известная всем Сарыгыз (Светлая девушка).

– Колдунья, что ли? – удивилась Анабийке.

– Эй, женщина! – осёк супругу Касай.

– Ничего, ничего, – проговорил Карамурза, показывая, что он не обижается на слова княгини. – Она была прорицательница, многие вещи угадывала заранее.

– А муж её Бийногер, который никогда с вершины горы не спускался? Он жил в пещере и что-то охранял там. Говорят, что гору охранял.

– Да, он самый, он был нашим предком. Бийногер Темиров.

– О Сарыгыз я слышала дома. Когда девушки были очень смыслёные, то всегда с нею сравнивали, её именем называли.

Анабийке полила воду на руки мужчине. Карамурза умыл лицо, смочил затылок и, протерев ладони друг о друга, взяв полотенце, вытер лицо и руки. Княгиня унесла кумган и полотенце.

– Я распоряжусь, чтобы позвали мурз. Мы вместе поужинаем, – сказал Касай, разглядывая ободрённого от воды гостя.

– Ага, у меня есть просьба. Отказаться от твоего угощения я не могу. Как говорят ногайцы: «Пища – самое святое!» Но лучше бы никто не видел меня у тебя.

Касай удивленно посмотрел на Карамурзу, затем показал на тахтамет, чтобы он сел.

– Ты что-то натворил? Садись! – потребовав, хозяин сел. – Обычно, не отведав пищи хозяина, не должны делать расспросы. Но ты сам начал.

– Да, лучше мне сразу рассказать, – сказал Карамурза, усевшись с краю тахтамета, повернулся к сидящему Касаю. – Я сделал то, что требовал от меня обычай. Только теперь мне нет покоя, а главное, я боюсь за жизнь сына. Я стал кровником. Но, басмурза, я не хочу утруждать Вас и не прошу защиты. Лучше этого не делать.

– А кого ты убил?

– Я убил Абубу, родственника Маршания. Абуба – известный наездник, у него сколочена небольшая группа абреков. Про него все знают!

– Я тоже знаю.

– А убил вот за что. Пять лет назад из нашего аула украли маленьких девочек. Среди девчонок была моя малолетняя дочь Айше. Мы всюду искали детей, но не нашли. Затем стали искать с родственниками из бесленейцев. Наконец, нашли следы, они нас привели к черкесам жане. Оказалось, что девочек год продержали у жане, выучили их черкесскому языку и продали их в Анапе туркам как черкешенок. Следы потерялись. Как их в Турции искать?! Мы стали выяснять. Оказалось, что виновники – мидави, а точнее Абуба и его люди. За это время родился Шора, но ещё когда он был грудным, умерла его мать. Последние её слова были обращены к пропавшей Айше. «Отомсти», – просила она. Несколько лет я выслеживал Абубу. Дождался, когда он с другом выехал на охоту. В горах я убил и отрезал голову. Меня никто не видал, но я хотел, чтобы об этом знали все, месть застлала глаза. Я поехал в аул мидави и бросил голову во двор Абубы. Меня увиде-

ли, узнали. Большая группа людей приехали к нам в аул. Хоту Темирова Вы должны знать!

– Я же сказал, что знаю, – нетерпеливо произнёс Касай.

– Так вот. Они потребовали у дяди выдать меня. Хотя со своими людьми вытащили клинки. Он объяснил, что Абуба и его люди первыми начали и совершили сурово наказуемое преступление, похитив мусульманских детей. Тем более, что они похитили ребёнка владетельных мурз аула. А я, мол, вернул обиду, кровь, убив за похищенного ребёнка Абубу. Мидави сказали, что я опозорил весь их аул, кинув голову Абубы собакам, сказали, что будут мстить всем аулом. Дело почти дошло до схватки. Жена дяди, Зара, из племени мидави. Она вмешалась. Стала разговаривать с родственниками на их языке. Она сказала им, что я покинул аул и уехал на север в ногайские аулы. Зара прогнала их, всё же она племянница самому князю мидави. Когда гости ушли, мы остались с дядей наедине. Дядя сказал, что будем готовиться к большой войне. Но я не хочу лишних жертв и сказал дяде, что покидаю с сыном аул. Он хотел, чтобы я оставил сына. Но закон мести! Все мы его знаем. Как я ему оставлю сына?! И беду не хочу навлекать на весь аул.

Касай, внимательно слушавший его, возмущённо проговорил:

– Оказывается, и так бывает. Они согласны с тем, что Абуба похитил детей?

– Нет, конечно.

– Может, мне вмешаться? Зажмём их аулы со всех сторон!

– Нет, ага! Я не хочу, чтобы другие пострадали. Исчезну я, пока не подрастёт Шора, а после посмотрим.

– Куда ты поедешь с малолетним ребёнком?! За ним уход нужен.

– В горах есть кош, я там хорошо знаю местность. Я сам тоже половинчато рос, рано остался без отца и матери, мы выдюжим.

– Ладно. Я никого из мурз не зову. Давай обдумаем положение, а сначала вдвоём отужинаем. Слушай, ты бы с лошадей поклажу снял. Расседлай, пусть отдохнут животные. Мои люди сеном накормят, воды дадут, – Касай встал.

– Это можно. Только не надо их сильно кормить. Дорога в горы тяжелая. Ага, мне рано надо выезжать. До рассвета, пока люди не встанут. Мидави всюду рыщут. Люди могут проболтаться.

– Люди из моего юрта не выдадут. Всё же я переговорю с князем мидави. Мне, басмурзе, надо за таких, как ты, заступаться. Тем более они начали.

– Они на Коране готовы клясться, что это не они девочек похитили. А что их клятва стоит? Они толком и не мусульмане. Я же точно знаю. Мы нашли жанеевцев, державших девочек, они нам и сказали про Абубу, – Карамурза отошёл к лошадям и стал снимать поклажу.

В это время из терме выбежали мальчишки, вместе с ним и Шора. Сын, увлечённый всеобщей беготней, не взглянув на отца, побежал вместе с детьми за ограду внутреннего двора.

– Он уже освоился. Смотри, на меня даже не оглянулся, – покачал головой Карамурза.

– Карамурза, детство должно быть с забавами. А ты куда его? В пещеры, с волками будет расти, – недовольно проговорил бий.

– Зато сохранит жизнь. У человека самое ценное жизнь.

– Пошли! – сухо потребовал Касай, показав на дорожку в дом.

Часть кунацкой занимал тахтамет с разостланными во всю ширину и длину коврами. Касай поднял с пола круглый столик-сыпру и поставил его на середину тахтамета. После, не снимая обуви, взобрался на тахтамет и сел перед столиком-сыпрой, скрестив ноги по-ногайски.

– Проходи, садись, – указал он рукой на почётную дальнюю часть от двери. – Располагайся, отдыхай!

Карамурза снял чарьки, оставшись в кожаных мешках (чулках), взобравшись на тахтамет, на четвереньках пробрался на то место, на которое указал хозяин.

Вошла Анабийке с деревянным подносом, на котором клубилась паром ягнятина. Она поставила поднос на столик. Затем с полки, установленной на стене дома, достала серебряные тарелки, чашки и поставила с краю тахтамета.

– Очень воспитанный ваш сын! С нашим средним сыном Казбулатом они сразу нашли общий язык. Теперь вместе играют. Оказывается, Шора остался без матери. Жалко, очень жалко! Такой хороший мальчик! Я бы такого воспитывала вместе с нашим Казбулатом! – она вопросительно посмотрела сперва на мужа, а затем на Карамурзу.

Карамурза сделал вид, что не понял её слов. Касай от услышанного обомлел, он не знал, как доставить приятное гостю, прикинув, нагнал улыбку на своё суровое лицо:

– А что? Если в самом деле сделать его моим сыном и названным братом Казбулата?

Карамурза молчал. Он тоже был не сторонником скороспешных дел. Предложение было неожиданное и одновременно заманчивое.

– Никто ничего не узнает. Мы не будем говорить, чей он. Скажем, что мальчик родом из степных мурз, наш дальний родственник. На лето мы выезжаем на равнину, а там тем более никто ничего не знает. Да и кому какое дело до детей?!

– Травинка скажет, соломинка скажет, прикатившись, перекати-поле скажет! Разве можно правду скрыть? Я боюсь, что могут возникнуть неприятности. Зачем вам они?!

– Анабийке будет держать язык за зубами. Мои служащие не общаются со здешними. Будем держать всё в тайне, – Касай достал с пояса маленький нож и стал резать мясо. – Сначала поедим, а потом ещё обмозгуем, – сказав, хозяин взял лопатку ягнёнка и протянул Карамурзе: – Бери! Ешь! Мы встретились в добрый час! Дай, Аллах, всем благоденствия! Процветания нам и нашему народу!

– Аминь, Аллах! – сказав, Карамурза взял протянутый хозяином почётный кусок мяса.

Хозяйка взяла с тахтамета тарелки, чаши в подол платья и вышла. Вскоре вернулась с другим подносом, на котором была нарезанная холодная мамалыга, чаши с тузлуком, айраном, кумысом и мёдом.

– Ешьте, пейте, угощайтесь! Пусть будет впрок! – сказав, она поставила рядом с мясом и принесённый поднос. – Моё предложение в силе, я ему и имя придумала. – Она вопросительно посмотрела на Карамурзу.

– Дай нам спокойно поесть! – перебил её Касай.

– Ухожу, ухожу. Я мальчика буду называть Бийбала (Сын бия).

– Я ещё не бий, Анабийке, – покачал головой хозяин дома.

– Будешь! А мальчика я буду называть Бийбала! – настойчиво проговорила она и вышла.

Касай и Карамурза, макая мясо в тузлук, неторопливо поели, затем прикоснулись губами к кумысу. Они уже были расположены к беседе.

– Карамурза, ты сделал очень ценный подарок. Сам понимаешь, я не могу оставаться чем-то обязанным. Для тебя и для меня лучший исход, чтобы Джанбулат остался в моём доме. Для мальчика лучше так. Пусть Джанбулат мне будет названным сыном. Мой имам Салих сейчас в отъезде, но по приезду совершит обряд.

– Я не могу оставаться, басмурза. Могут возникнуть осложнения. Мне лучше уйти до рассвета.

– Никто в мой дом не зайдёт без моего разрешения.

– Я не хочу, ага, подводить тебя. Мидави придут по моему следу.

– Я их не боюсь!

– Зачем тебе в это дело залазить?!

– Тогда оставь ребёнка! Слушай, что тебе говорят! С ребёнка волосинка не упадёт! Он будет с Казбулатом расти до самого совершеннолетия. Завтра же отправлю их к аталыку, пусть там будут вместе.

– Для меня это неожиданно, – сомневаясь, сказал гость.

– Или ты мне не доверяешь?

– Я тебе доверяю, мой басмурза! Поэтому я тебе открыл свою тайну.

– Решено! Джанбулат будет расти в моём доме.

Помолчали. Пригубили кумыс.

– Теперь расскажи мне: как оказались Темировы в горах? Вы намного раньше нас стали жить в этих местах?

– Да. До вашего появления несколько поколений уже родилось здесь. Наш род от славного бий Темира. Он был бием в ханстве Тахт-эли, при хане Ахмате. Темир – общий предок и наш, и всех мансурских князей. Его отца звали Мансур. И крымские, и буджакские мансуровцы наши родственники. Прямые потомки взяли фамилию Мансур. А мы – не по прямой линии, наши происходят от другой жены. Бий Темир ещё при своей жизни отслал своего сына сюда в горы. Сына все называли Бийногером, а на самом деле это не имя, оно означает: нукер бия. Его же настоящее имя было Канмурза, у нас есть родственники Канмурзины.

– Получается, что Бийногер был тума?



– Нет. Его мать была женой, третьей или четвертой по счёту у бия. Её дети не были наследниками бий Темира. Мать Бийногера из черкешенок, шапшугов. Поэтому мы и оказались в самых горных местах. У Бийногера жена тоже из здешних была, у неё были светлые волосы, из-за этого её звали Сарыгыз. Из-за неё мы все светловолосые. У Бийногера было три сына. Сарыгыз была обур, она обо всем знала. Как-то она сказала, что у горы, на которой жили, оборвалась жила (шеги узылген) и поэтому надо уходить с неё. Сарыгыз вместе с сыновьями и нашими узденями переселилась вниз. Бийногер же остался жить высоко в горах, он никогда не спускался оттуда, а затем и его третий сын Ногайчук поднялся к нему и жил на вершине горы. Это очень высокие гребни в горах, их до сих пор называют Ногайскими горами. И шапшуги, и другие черкесы называют её горами Ногайчука.

– Но и ваш аул в высоком месте?

– Так уж получилось.

– А мансурские мурзы, которые здесь? – спросил Касай.

– Они пришли позже. Кажется, до прихода Казы Уракова. Они прямые потомки бий Темира, наши родственники. Но поселились ниже, даже ниже Чамлыка. Они родство помнят, мы общаемся.

– А вы почему так высоко взобрались? Земли здесь много!

– Так захотела Сарыгыз. Бийногер тоже велел детям жить подальше от наших людей, какая-то причина была. Я не знаю. Он сам, а после него и Ногайчук жили у самых ледников. Ногайчук по молодости был известный в горах наездник, лихой абрек. О нём горцы поют в песнях, он сильно с ними дружил. Был богат, многих выручал, многим помогал. Сам он был бездетным. Наш дед был внуком его брата. Когда заболел, он оставил аул и поднялся на вершину горы Бийногера, и оттуда не спускался. Говорят, что прожил до ста лет. Наш дед Карамурза, меня в честь него назвали, когда ему перевалило за пятьдесят лет, с нашим отцом поднимался к Ногайчуку. Там были его люди с семьями, овцы и лошади были. Все они размещались в пещерах. Они рассказывали, что у Ногайчука был золотой лук, он с ним ходил и стрелял туров. Спускаться вниз он отказался, узденей своих отпустил, но некоторые люди остались с ним. Зимой заваливало снегом, часто стали случаться оползни, жить стало опасно там. Когда я повзрослел, мы с дядей Хотой поднялись на вершину горы Ногайчука. Это далеко от нас и дорога туда только летом открыта. Поднявшись на гребень горы,

мы обыскали все пещеры, но следов жилища не нашли, как будто люди давно их покинули. Там и озеро есть, и речка течёт. Всё оглядели, нигде ничего. Мы пошли на охоту, вышли к самым ледникам. В одной расщелине я заметил под толстым ледяным покровом нечто. В горах мы ходим с палками, оббитыми железом с обеих концов. Начали разбивать лёд. Нашли останки лошади и обёрнутый кожей выюк. В кожу была завернута золотая колыбель, золотые чаши, сосуды, а также другие золотые и серебряные предметы. Человеческих останков нигде не было. Золото мы привезли в аул. Никому о нём не сказали. Скажешь – не дай бог! Разговоров не оберёшься. Дядя мне отдал золотую колыбель и ещё некоторые предметы. Вот откуда у меня эта вещь...

– Поразительная история! В горах такая вещь! А люди куда делись?

– Как я сказал, оползни – наверное, погибли. Может быть, кто-то и ушёл. Не знаю. Может быть, землю трясло? Не нашли мы и большую пещеру, в которой по рассказам деда могла размещаться отара овец в сто голов.

– А что, и такие пещеры бывают?

– Бывают, басмурза.

– Я уже более десяти лет приезжаю сюда, никогда не слышал ничего подобного.

– Если бы мы встречались раньше, то я рассказал бы тебе, ага, эту историю. Так что золотая колыбель тебе по праву досталась. Ты хозяин нашей земли, поэтому я и прибыл к тебе. Пусть у Науруза жизнь будет счастливой!

– Спасибо, Карамурза!

Они, не раздеваясь, вдвоем легли спать на тахтамете. Перед рассветом проснулся Карамурза, чтобы не будить, он хотел бесшумно выйти. Но Касай был начеку, тоже встал.

– Спи, спи, ага! Я бесшумно сам справлюсь, – тихо проговорил Карамурза.

– Всё-таки ты мой гость, – буркнул хозяин и вышел. Вскоре он вернулся с горячей головешкой. Осветил ею кунацкую. Карамурза нашёл свои чарьки, ремень с кинжалом и саблей. Собрался. Они вышли из дома. Касай поставил головешку в том месте, где ствол грушевого дерева раздваивается, свет упал на тахтамет и распространился на весь двор. Затем Касай с гостем пошли за привязанными у стойла с сеном лошадьми. Касай помог оседлать коней

и поднять вьюки. Пока хозяин придерживал поклажу, Карамурза завязал ремни, укрепил, подёргал, испытывая на прочность.

– Хорошо, Карамурза! Не развяжутся!

– Ага, я посмотрел бы на сына? – спросил Карамурза.

– А что на него смотреть? Ты не волнуйся! Даст Аллах, всё будет хорошо. Детей я оставляю в Чамлыке. Тут у меня самые надёжные люди, они присмотрят, я это знаю. Приходи в любое время. Спроси Анабийке. А сын твой будет расти с именем Бийбала. А я его буду звать настоящим именем Джанбулат. Ты не против этого?

– Конечно, нет. Я следующим летом навещу его. Зимой дороги с коша нет.

Где и как устроился Карамурза, никто не знал. Он каждый год навещал сына. Но через несколько лет Карамурза пожелал увидеть и брата Хоту. Тогда Джанбулату было десять лет. Карамурза поехал к брату, оставшись наедине с ним, рассказал историю с сыном. Когда возвращался от брата, его всё же нашли мидави. Они накинулись на него. Карамурза положил несколько человек, но противников было много, они разрубили кровника на куски. Горю Хоты не было предела, он поехал на место схватки, собрал останки брата и похоронил на берегу Лабы. Найдя мастеровых, воздвиг над могилой курган и небольшой кешене (мавзолей). Это место было родовым кладбищем Темировых и Канмурзиных. Затем там стали хоронить и Карамурзиных. Хотя Темиров через год после смерти брата поехал в Чамлык. Встретился с Анабийке, увидел своего племянника. Боясь последствий, Хотя никому, даже своим близким о местонахождении сына Карамурзы не говорил. Мечь имела продолжение. Кто знает, что в голове у родственников Абубы? В доме Касая Хотя попросил Анабийке остаться наедине. Хотя поблагодарил княгиню за то, что она стала матерью племянника, а затем вместе с сумой выложил ей золотые и серебряные предметы, которые когда-то они нашли с Карамурзой в леднике. Хотя сказал, что это дар Касаю и ей за спасение Джанбулата. Сын Карамурзы Джанбулат стал эмилдешем Казбулата. Они выросли в Чамлыке неразлучными, а когда повзрослели и могли участвовать в боевых делах, бий перевёл сыновей в низовья и устроил в верховьях Йогарлыка. Аул этот назывался Касай-кабак, бий некоторое время жил с сыновьями здесь. В доме Касая никто, кроме Анабийке и самого бия, не знали истории Джанбулата. Тогда считалось, что он сын какого-то Карамурзы из Больших ногаёв.

Касай после проводов Магмет-Гирея торопился к сыновьям. Из головы не выходил разговор с ханом о золоте. Но были дела насущные. Ему надо было увидаться с Казбулатом и Джанбулатом. Они жили в его ауле, женились. Касай своего сына Казбулата и названного сына Джанбулата Карамурзина женил на сёстрах мурз Мамаевых. Мамаевы жили на реке Таслы, неподалёку от Касай-кабака. Свадьба была памятна тем, что она прошла в один день и тем, что братья женились на родных сёстрах. Такое случается редко... Их родство скрепилось и через невесток. Надо было определять будущее сыновей. Их теперь надо было разделить, выделить им владения. Казбулату он решил отдать Касай-кабак и земли до владений Мамаевых на севере, а на юге до самого Пятигорья и Боргустана. Но было ещё одно условие, которое он поставил Казбулату, это о том, что они с Джанбулатом всегда будут вместе. Джанбулату предоставил восточные земли от Йогарлыка по Калаусу, до границ владений старшего сына Хан-Мухаммеда. Джанбулата по имени никто в орде не называл. Всё же в ногайских семьях слово женщины имело свою силу. В ставке названного сына все звали Бийбалой (Сын бия), именем, данным Анабийке. Когда стало известно, что ему выделена на пользование земля, небольшую речку, стремящуюся на восток, к Калаусу, люди сами стали называть Бийбала. Наурузу, идущему следом за Казбулатом, отец определил владение на Лабе. Так тоже пожелала Анабийке, из-за того что Науруз родился в Чамлыке и из-за того, что они, родители, договорились жить вместе с третьим сыном. О самом младшем малолетнем Солтане Касай не загадывал, по народной традиции надо было ожидать его совершеннолетия.

Касай задержался в ауле. Когда приехал, ему доложили, что со дня на день должна родить невестка Джанбулата. Он стал ждать. Как это часто бывает, что должно скоро состояться – не скоро сбывается. Недели две прошло, пока не разрешилась беременеет невестка. Самыми опасными бывают сами роды и первые семь дней после них. Пришлось терпеливо ждать. Когда прошло семь дней, к Касаю пришла жена старшего муртазака и сказала, что все ждут имя, которое даст бий. Касай с удивлением посмотрел на женщину:

– Ты где видела, чтобы у ногаёв давал имя отец?! У мальчика есть старший дядя Хота – он и даст имя. Вот съездим с Джанбулатом к Анабийке, встретимся с Хотой, тогда и привезём имя.

– Как это так?! Что, мальчик столько времени будет жить без имени?! Как же мы его будем называть?

– Называйте своим именем! Как невестка называет, так и называйте!

– Как же он без настоящего имени? Была бы здесь Анабийке, она не допустила бы такого отношения! – возмутилась женщина.

– Что?! – прикрикнул Касай. – Я отец, я знаю, что говорю!

– Анабийке такого не допустила бы! – продолжала своё женщина.

Касай хотел закричать: «Да кто она, эта Анабийке?!», – но он никогда пренебрежительно не говорил о жене, поэтому сдержался и спокойным тоном спросил:

– Как младенца называет мать?

– «Эркем» («Мой вольный») называет.

– Вот и вы называйте его: «Эркем»! Даже мне нравится это имя.

– Пока имя не придёт, будем называть Эркем, – сникшим голосом сказала женщина.

Этот разговор произвёл сильное впечатление на бия. «Интересное отношение у нас к такому казалось бы простому делу, как имя, – стал он размышлять про себя. – Оно обязательно даётся человеку. Человеку нельзя быть без имени. Настоящее имя часто скрывают, чтобы его не испортили нечистые силы, не нагнали болезней, не навели порчу. Поэтому дают ещё неверное имя. Кроме того, имя берегут. Его нельзя порочить. Из-за имени человек избегает плохих поступков. Чтобы не опорочить, не стать трусами, лжецами, развратниками. Самые искренние люди, чтобы прославить своё имя, не задумываясь, прощаются с жизнью. Конечно же! Конечно! Необходимо человеку имя!» – Он часто задумывался над народными обычаями, чувствовал их организующую силу, большое воздействие, которое они имеют на людей. «Что бы без них делал человек? Мало чем отличался бы от животного», – часто заключал для себя Касай.

Его думы перебил вошедший Джанбулат:

– Отец, когда едем? – спросил он.

Касай взглянул на красивое белое лицо сына, на курчавые золотистые волосы, на прямой нос и синие глаза, улыбнулся ему, чего он никому не делал младше себя, а затем, приняв обыкновенный суровый вид, строго сказал:

– Едем, сынок! Надо ехать! Нельзя нашему потомку без имени долго быть! Надо ехать! Завтра же выезжаем!

Касай и сам чувствовал, что задержался в ауле. Сперва задержка была из-за подготовки коней в горных местностях. Однако кузнецы проверили лошадей, поменяли подковы. Лошадям без подков было нелегко в горах. В дорогу готовились низкорослые горские кони. Затем Касай ждал свата, но он так и не появился, потому что ушёл провожать хана, видимо, до самого Крыма. У них с Ураковыми в Крыму были какие-то дела. Женщина, зашедшая спросить про имя младенца, подогнала его. «Надо было ехать. Нельзя же человеку быть без имени», – повторял он, забыв, что это её слова.

Из Касай-кабака выехали бий, имам Салих и названный сын Джанбулат, вместе с пятнадцатью нукерами. Среди нукеров были трое вооружённых недавно купленными ружьями, их предоставил Казбулат. На сменных лошадях везли провизию и некоторые подарки для женщин: одежду, ткани, деревянную посуду, металлические предметы для быта. Главным препятствием в этой дороге была бурная Кубань. Её надо было переходить вплавь по бродам в низовьях или в верховьях, или в районе Каменного моста. Обычно из высот Йогарлыка Касай ездил через Каменный мост. За Кубанью остальные реки тоже создавали препятствие: и Уруп, и Зеленчуки, и Лаба тоже были бурными реками, но они были значительно уже и их лошади одолевали вплавь без трудностей.

Чамлык за последние годы значительно расстроился. В нём уже располагалось более трёхсот семей. Аул располагался так же, как и раньше, в один ряд вдоль реки. Выросли новые дома в обе стороны от усадьбы, стоящей на пригорке, прижавшись к сосновому лесу. По приказу бия дома, стоящие неподалеку от укрепления, строились из тёсаных брёвен. Они были низкие, с плоскими земляными крышами. Возле домов стояли и войлочные терме, и старые турлучные дома с камышовыми и соломенными крышами. Земельные наделы узденей стояли друг от друга далеко. По краям загонов для скота были сооружены заборы из плетней, облепленные навозом. Ногаи стали строить для скота и длинные помещения, крыши их также были накрыты соломой и камышом. Зимой в Чамлыке было холодно. Молодняк скота и особенно лошадей надо было держать в крытых загонах. По приказу бия было перестроено укрепление, в котором проживала его семья. Вокруг укрепления были

срублены сосновые деревья, территория значительно выросла. По всему периметру были вырыты рвы и подняты валы, чтобы через них не могли перелезть конники. В оставшемся лесу крайние деревья были переплетены колючими кустарниками. По углам укрепления были возведены деревянные вышки, днём на них стояли часовые. Самым заметным новшеством было установление на валах пушек. Касай в молодости по наущению Шахин-Гирея легкомысленно участвовал в разгроме крымско-турецкого войска Сайдарпаши, тогда он тайком вывез наряд пушек и тайно захоронил их в земле, теперь он извлёк из своего тайника две турецкие пушки кучук-шахи. Также тайным образом он привёз из турецкой крепости двух турков пушкарей. С пушкарями была договорённость, чтобы они обучили ногаёв своему ремеслу. Добровольцев среди местных не нашлось, многие даже боялись подходить к месту, где стояли орудия. Тогда Касай пошёл на хитрость: он женил турков на ногайках, сам заплатил калым и выступил сватом. Организовав талаку (помощь), построил недалеко от пушек два срубленных дома, где турки стали жить семьями, подарил им также скот и выделил работников из кулов. Весь внутренний двор тоже был заново огорожен плоским речным камнем. Из такого же камня перед забором был построен небольшой склад для пороха и ядер. Перед складом стоял охранник с длинным ружьём за спиной.

Когда Касай подъезжал к Чамлыку, с валов были сделаны два пушечных выстрела. У всадников, которые никогда не были в Чамлыке, испугались кони и шарахнулись по сторонам. Касай и Джанбулат удержали своих коней, с пониманием посмотрели друг на друга, посмеялись над испуганными сопровождающими. За валами находилась группа всадников и толпа встречающих. Впереди всадников на вороном скакуне был батыр-мурза в сером шепкене. Он прикрикивал на своих и делал приказные жесты. Весть о следовании Касая в Чамлык пришла за несколько дней до приезда. Охотники, чабаны, общающиеся с аулом, постарались. Весть разнеслась и по близлежащим аулам. К приезду Касая в Чамлыке на поляну перед усадьбой бия прибыли мансуровские мурзы из Алмалы. Оттуда приехал с аталыком вместе и подросток Науруз. Все обращали внимание на него не только из-за того, что он сын бия. Мальчик ездил в полном боевом снаряжении: на нём была блестящая кольчуга, на поясе висела сабля в деревянных ножнах, обтянутых кожей, на седле висел лук с кол-

чаном, на голову был надет блестящий шлем с высоким наконечником, из которого торчали орлиные перья. Мальчик казался намного старше, чем есть. Он на коне сидел с выпрямленной спиной, поворачиваясь, не сгибал шею и смотрел свысока на людей. Он, незаметно дёргая повод, подгонял, затем резко поворачивал из стороны в сторону коня, держался крепко в седле. Тонконогий белый скакун слушался всадника, и казалось, что потакал всаднику, гарцуя под его настроение.

Когда заехал бий со свитой, часть толпы разделилась и создала коридор для торжественного въезда. Все ликовали, кричали:

– Хош келди! (Здравствуйте!)

Дети выбегали вперёд и прыгали перед конями. Всадники махали на них камчами.

На пригорке, возле вновь построенной каменной ограды внутреннего двора, в окружении жён главных лиц Чамлыка и своей дворовой obsługi стояла Анабийке в жёлтом тастаре (платке), в зелёном аркалыке, накинутом на синее платье, она держала в руках самого младшего сына Солтана. Когда бий остановился, его и свиту окружила толпа. Касай дергал за уздечку коня, чтобы он гарцевал перед собравшимися. Затем он поднял правую руку и зычным голосом крикнул:

– Добра вам всем! Салам алейкум!

– Алейкум салам! – Подхватили встречающие, ликование волной прокатилось среди них.

Бий и Джанбулат, разрезая толпу, проехали во внутренний двор. Главные люди прибывших и встречающих, оставляя коней перед входом во двор, пошли за бием. Бий и Джанбулат спешили во дворе, привязали коней к коновязи и направились в дом. Во дворе сновали работники. Стряпухи занимались изготовлением еды на столиках-сыпра, мужчины находились возле костров, над которыми висели казаны с мясом. Вошедшие во двор сели на края двух приготовленных для трапезы тахтаметов. К ним подошли работники с кумганами и предложили помыть руки. Вошедшие, соблюдая старшинство, сделали омовение. Бий и Джанбулат, сняв верхнюю одежду, вышли во двор и тоже совершили омовение. Вскоре все заняли места на тахтаметах. В передней части застолья устроились Касай, батыр-мурза, имам Салих, сыновья бия, аталыки Науруза и младшего сына Солтана, по бокам расселись мансуровские мурзы и нукеры из биевской свиты. Имам Салих прочитал молитву, и с его благословения началась трапеза. Ели варёную жеребяти-



ну, макая в тузлук. Запивали бульоном из небольших деревянных пиал. Когда все наелись, принесли кумыс, медовый напиток бармажий, бузу. Пытались беседовать друг с другом. Во двор завели всадника на пятнистом коне. Всадник был в широкополой войлочной шляпе, на нем был потерявший былой цвет шепкен, в руках у него была домбра. Мужчина спрыгнул с коня. Поправил войлочную шляпу на голове и вопросительно посмотрел в сторону, где сидел бий. Касай увидел йырау, одобрительно кивнул головой, затем рукой указал на место, где сидели Науруз и Джанбулат. Сыновья поняли с полуслова, провели ладонями по лицу, показывая, что насытились, освободили место для певца и, резко спрыгнув с тахтамета, пошли навстречу йырау и привели его на своё место. Йырау, положив на тахтамет домбру, сел на свободное место.

– Йырау, угощайся с нашего стола! Пусть пища тебе будет впрок!

Йырау оглядел всех сидящих:

– Пусть Аллах не прекратит свою милость нам! – сказав, он провёл ладонями по щёкам.

Бий выбрал из стоящей перед ним тарелки кусок жирного мяса и протянул певцу. Йырау, приподнявшись, взял мясо из руки бия.

– Пусть Аллах даст тебе здоровья, бий! – проговорил он и стал есть.

После того как поел, йырау вытер руки о кожаные штаны, взял в руки домбру и стал делать наигрыши.

– Что вам спеть, уважаемые? – спросил он.

– Пой то, что считаешь нужным! – сказал Касай.

Йырау стал петь песню «Казы и Карасай». Пел долго. Кто-то из сидящих подпевал певцу, кто-то вскрикивал одобрительные слова, многие отпивали напитки, кто-то выбирал кусок мяса и начинал снова есть. Застолье продолжалось до темноты. Во дворе зажгли головешки и установили их так, чтобы дастархан был освещён. Работники только успевали подносить кумыс в кувшинах. Певец отложил домбру и стал вести себя, как и другие: есть и пить. Мансуровские мурзы призвали во двор своих стрельцов. Те стали стрелять в небо холостыми выстрелами. Пьяный гвалт усиливался. За полночь стали вставать с застолья дальние гости и в сопровождении своих людей стали отъезжать. Последними стали вставать люди из Чамлыка. Встал и Касай, видя, что остались только свои, ничего не говоря, он ушёл спать в дом.

Утром Касай проснулся рано. В доме и во дворе стояла тишина. Касай спал на тахтамете, а рядом с ним лежал пятилетний сын Солтан. Неподаляку лежали Науруз и Джанбулат. Все были одетые. Солтан лежал, положив руки на грудь отцу. Касай осторожно убрал руку мальчика и тихо слез с тахтамета. Он надел на свои месы чарыки и вышел во двор. Ободряющий утренний холодок обдал его лицо. Сквозь тишину донёлся пересвист птиц из леса. Касай посмотрел в голубую небесную даль и глубоко вдохнул прохладный воздух. Затем ещё несколько раз с удовольствием повторил вдох и выдох утреннего воздуха. Он от этого получил неописуемое наслаждение. Вдали от Чамлыка он часто вспоминал эти утра. В душу вкрадывались непонятные, но очень приятные чувства. Ему так и хотелось вслух сказать: «Как прекрасен этот мир! Какое чудо быть тут!» Но он попытался устранить свои восторженные слова и мысленно проговорил: «Дай Аллах здоровья моим детям! Дай Аллах процветания моему народу!» Тут в Чамлыке у него всегда рождались высокие чувства, и он давно понял, что хорошие мысли всегда способствуют успеху дела. Он тут понимал, как дорога его жизнь. И тут он откровенничал с собой. Эти слова он никогда ни при одной живой душе не выразил бы вслух. «Надо беречь себя! Надо беречь детей! Надо беречь народ!» – повторил он мысленно свои откровения.

Двор, несмотря на то, что накануне прошла пирушка, был чисто прибран. Нигде ни одной кости. Тахтаметы, на которых вчера пировали, были чистые, ковры скатаны. «Когда же их успели прибрать?» – удивился Касай. Доски тахтамета, как и вся земля, были влажны от росы. Удивительно то, что на обширных территориях своей земли он нигде не видел, чтобы выпадало столько росы, как в Чамлыке. Здесь утром в лес невозможно было зайти, потому что промокнешь насквозь, будто в реке искупался.

В терме началась возня. Вскоре оттуда вышла Анабийке. На ней был мятый серый халат, волосы были подвязаны светлой косынкой.

– Ты уже встал? Хотя бы аркалык на плечи накинул! Утром у нас холодно, не как в степи, – улыбаясь, проговорила она.

– Ничего, ничего. Я люблю утро в Чамлыке!

– А я больше люблю степь! – задумчиво сказала она.

– Потому что ты там не испытывала такую жару, которую мы терпим, – отведя взгляд от неё, бросил Касай.

– А то! Я же там Хан-Мухаммеда родила, в Шонкуре ещё как было жарко!

– Сейчас сильнее печёт!

– Я это к тому, что нам надо вместе быть! – она улыбнулась и вплотную подошла к мужу, ладонями погладила его плечи, поправила воротник и внимательно посмотрела в лицо мужа. – Как вчера разошлись гости? Я от выстрелов проснулась. Думала, что у нас сражение началось.

– Это мансуровцы развлекались. Теперь у них в обычай вошло стрелять на свадьбах и пирушках.

– Вот дураки! Разве можно во время веселья стрелять?! Что будешь кушать?

– Я кушать не хочу. Лучше принеси тостакай (деревянную чашу) воды!

Анабийке принесла воды в деревянном тостакае.

Касай отпил глоток.

– Здесь и вода отличная! Там в степи я из многих источников воду пью, есть такая вода – в рот невозможно взять. А здесь у неё особенный вкус! Вода – это жизнь! – Глубокомысленно сказал он.

– Как у Бийбалы дела? Я с ним даже поговорить не смогла. Все здороваются, надо отвечать на их расспросы, а он тоже бегаёт по разным делам.

– У Джанбулата родился сын. Надо позвать Хоту, пусть даст имя своему племяннику.

– А что, мы не можем назвать ребёнка?

– Обычай таков! Нельзя игнорировать кровное родство!

– Я очень рада за Бийбалу! А как наш Казбулат?

– Тоже невестка вот-вот должна родить.

– Дай Аллах, чтобы у невестки душа сохранилась! – сказала Анабийке положенные по обычаю слова.

– Анабийке, где эта золотая колыбель? Мне надо кое-что посмотреть!

– Где она может быть?! Дома, в прихожей комнате, под войлоком.

– Пойду-ка, принесу, надо на кое-что взглянуть! – сказав, Касай пошёл в дом.

Вскоре он вышел с колыбелью в руках. Поставив её на тахтамет, стал внимательно разглядывать. Колыбель заблестела в утренних лучах. На одной спинке был барельеф луны с шестиконечной звездой и арабской надписью. На другой спинке было изображе-

ние птицы, похожей на голубя, но вместо головы было изображено женское лицо. От птицы, как от солнца, лучи отходили как прямые линии. Это было изображение Умай, божества плодородия, покровительницы детей. Касай перевернул колыбель и внизу, под поперечной планкой, соединяющей две половинки, нашёл то, что искал. Тамгу. Ханскую тамгу – трезубец!

– Не пойму, что ты высматриваешь? – спросила Анабийке.

– Ничего.

– Ты чем-то озабочен? Тебя что-то беспокоит?

– Нет, ничего. Надо распорядиться, чтобы Хота Темиров приехал.

– Я скажу батыр-мурзе, он пошлёт человека, – сказала Анабийке, всё ещё ожидая объяснения от мужа.

Но Касай не думал что-то объяснять и понёс колыбель обратно в дом. Когда он положил колыбель на прежнее место и накрыл войлоком, Анабийке подошла к нему и, взяв за руку, увлекла его в княжеские покои, которые находились напротив кунацкой, где в это время спали дети. Кунацкую и покои разделяла прихожая комната. Когда они вошли в покои, Анабийке отпустила руку мужа и плотно закрыла входную дверь.

– Я вчера думала, что вы до рассвета будете развлекаться, уставшая, уснула в терме. Думала, что ты позовёшь, когда разойдутся гости! – проговорив тихим голосом, она раздвинула занавески перед деревянной кроватью и разостлала одеяло.

Касай, не торопясь, снял с себя каптал, сев на край кровати, снял с ног плотно облегающие кожаные месы. Анабийке, взяв из угла комнаты заранее заготовленный тазик и кумган с водой, поднесла к ногам мужа и по-прежнему тихим голосом спросила:

– Может, принести тёплую воду?

– Нет, – ответил муж, заглядывая в глаза супруги.

Анабийке, тщательно растирая ладонями, стала мыть его ноги...

После полудня прибыл Хота с людьми. Он ехал впереди группы всадников. Он был без бурки, в одном сером шепкене, который, казалось, вот-вот разорвётся от его грузного тела. На голове у него была одетая набекрень черная каракулевая папаха, в одной руке он держал пику, в другой легковесную камчу с рукоятью из таволги. За ним ехали десять джигитов в бурках, за спинами у всех были ружья, они все как на подбор были широкоплечие крупные молодые люди. Столько джигитов с огнестрельным оружием даже у окружения бия не было. Тогда у ногаёв оружие было в редкость,

оно было дорогое, да и пользоваться им могли единицы. Поэтому такое зрелище не могло не удивить встречающих. Чуть подальше от них ехало пять всадников со сменными лошадьми. Первая группа всадников остановилось за несколько метров от встречающих. Хота передал пику подъехавшему нукеру, не дожидаясь, что ему помогут сойти с седла, ловко спрыгнул с коня и кинул камчу подошедшему второму всаднику. Низкорослый, коренастый Хота, нарочито подняв грудь, неторопливо подошёл к бию и поздоровался в обе руки.

– Салам алейкум, бий Касым! – тяжело дыша, гордо сказал он.

– Алейкум салам! – восторженно ответил Касай, вглядываясь в прямой нос и в широкое белое лицо, испещрённое красными прожилками.

Хота был старше бия и вёл себя сообразно возрасту. Он кинул пронзительный взгляд синих глаз на окружение Касая, среди них узнал светлое лицо племянника, сделал растерянный вид и, широко расставив руки, сделал к нему шаг. Джанбулат вышел к нему навстречу. Хота, взяв племянника за плечи, внимательно посмотрел ему в лицо, и из его глаз потекли слёзы. Хота сильно обнял парня крепкими руками:

– Шора, как ты похож на Карамурзу! Родной! Почему не приезжаешь к нам? Я скучаю по тебе! Тебе надо увидеть наш аул! Ты его уже и не помнишь! Родные ждут тебя! – проговорив, он слегка похлопал его по плечам и требовательно спросил: – Ты же навещать родной аул?!

– Дядя, я обязательно навещу, – стесняясь, сказал Джанбулат.

– Приедет, приедет, – помог Джанбулату бий.

Через некоторое время Хота и его люди угощались во дворе бия. Опять на почётном месте сидели батыр-мурза аула, имам Салих и бий. Хота был старше всех, и поэтому его сделали тамадой застолья. Наевшись, нукеры Хоты и бия вставали из-за достархана и садились вдали возле коновязи, ожидая распоряжения своих хозяев. В разгар застолья Хота махнул рукой своим нукерам, подавая знак. Они поняли его намерение, вышли со двора и через некоторое время зашли во двор, ведя в поводу гнедого иноходца.

Хота обратился к бию:

– Бий Касым, это подарок нашему новорожденному внуку. Если ты позволишь, я дам имя своему племяннику?

– Не надо спрашивать! По праву ты должен дать имя мальчику.  
– Я хочу дать имя нашего славного предка Эдиге. Все его будем называть Эдик!

Бий одобрительно кивнул головой и посмотрел на имама:

– Имам Салих! Имя названо! Прочти закрепляющую молитву! Имам Салих поправил серебрящуюся свою бороду и, расставив ладони, прочитал молитву «Фатиха». Когда закончил, воскликнул:

– Аминь Аллах!

– Аминь Аллах! – повторили за ним сидящие.

Затем имам повернулся к Джанбулату:

– Бийбала, я приду к тебе домой и, как положено, проведу обряд наречения имени.

– Иншаллах, имам Салих! – сказал Джанбулат, согласительно нагибаясь туловищем, вставать за достарханом без разрешения тамады не полагалось.

– Сколько от нас ехать до могилы Карамурзы? – спросил бий у Хоты.

Хота недоуменно хмыкнул и кинул прищуренный взгляд на бия:

– Это на полпути от нашего аула. Если ехать через лес по тропам, учитывая подъёмы и спуски, часа за четыре можно добраться, – сказав, он продолжал вопросительно смотреть на бия.

– Значит, и обратно ехать столько же. Решено! Завтра с утра все поедем и сделаем зийрат на могиле Карамурзы, – сказав, Касай оглядел сидящих за столом.

Хота одобрительно кивнул головой:

– Как скажешь, бий Касым! Я давно не был на могиле Карамурзы, а Джанбулат могилы отца и вовсе не видел.

Утром следующего дня из Чамлыка выехали на родовое кладбище. Оно находилось выше Чамлыка, но ниже аула Хоты на высоком берегу Лабы. Всадники пробирались к кладбищу по тропинкам смешанного леса из карагача с соснами. Хотя деревья создавали тень для всадников, в лесу было душно от испарений. До кладбища добрались, когда солнце свернуло на запад. Весь участок кладбища был покрыт высокой травой и свежими кустарниками. То там, то здесь высились курганы, но они тоже были заросшие травой, и нельзя было понять, что их воздвигли руками людей. К могиле Карамурзы не было видно тропинки. Один из молодых людей из свиты Хоты отъехал от группы всадников, нашёл могилу и вер-

нулся обратно. Молодые люди спрыгнули с коней и стали рубить саблями траву и кустарник, очищая тропу к могиле. Когда добрались до небольшого кургана, подключилась и остальная часть спешившихся всадников, они стали быстро руками вырывать траву. На вершине небольшого холма открылся вид на обрушившееся небольшое здание из серого плоского камня. Высота кешене была с полтора метра. Крыши давно не было, даже поперечные балки отсутствовали, в двух местах были обвалены стены почти до самого основания. Бий, Хота, держащий в руке Коран имам Салих и вместе с ними ещё несколько человек старшего возраста подошли к очищенному кургану.

– Спасибо, бий Касым, что почтил память о моём родственнике! В этом году никто не посещал эту могилу. Звери завалили стены кешене. Видимо, медведи. Их тут много, рыскают повсюду, стараются добраться до захоронения. Так было и в прошлом году. Мы тогда восстановили здание, но надо было стены посадить на известковый раствор, да и крышу надо было покрепче соорудить. В этом месте похоронены и наш отец, и дед, и три моих старших брата. Есть могилы молодых, и женщин нашего рода. Могил тридцать наших. Аульчане себе кладбище сделали поближе к аулу, а мы вот оставили себе это место. Я каждый год посылаю людей косить здесь, ну, а в этом году не успел. Мы тут недалеко убрали просо, надо же было прийти и поправить это святое для нас место. Мне тоже скоро здесь покоиться. Хочу, чтобы похоронили рядом с Карамурзой, – с огорчением сказал Хота.

– Мы, ногаи, с пренебрежением относимся к могилам. Не умеем ухаживать за ними. Взять меня, я своего отца даже насыпь не нашёл. Камень ушёл в землю, а вокруг, в том месте таких более ста насыпей, – пойдя разберись. Жалею, что не сделал большую насыпь над курганом, – проговорил Касай.

– Могилы должны быть одинаковыми. Не обязательно воздвигать курган. Мусульмане все равны и могилы должны быть одинаковыми, – чеканно сказал имам Салих, беря в обе руки потрепанную книгу в кожаном переплёте.

– А камень, кешене какой надо ставить? – спросил Касай.

– Можно, надо ставить. Но камень надо небольшой подбирать, чтобы сильно не выделять среди других. Можно и кешене воздвигнуть, но это шейхам, святым, биям. По мере заслуг. И, конечно, с учётом возможностей родственников, – проговорил имам Салих.

Хота подошёл к обвалившемуся кешене и стал вытаскивать свалившиеся камни и складывать их в сторонке. Джанбулат и несколько молодых людей поторопились помогать Хоте. Вскоре они почистили внутри здания. Внутри обвалившегося здания открылся надмогильный камень в форме параллелепипеда, высотой ниже пояса. Камень потемнел, и на нём ничего не было видно. Хота подошёл к камню и стал его вытирать рукавом шепкена.

– Надписи нет, что ли? – спросил Касай.

– Кто же будет делать надпись? У нас таких умельцев нет. Вон, только тамга...– Хота показал на бледно выделяющуюся на камне тамгу.

Касай тоже подошёл к камню и ладонью протёр тамгу. Рассмотрев её, спросил:

– Это ваша тамга?

– Да, – ответил Хота.

– Это же ханская тамга! – удивлённо проговорил Касай.

– Да. Трезубец – ханская тамга, – ответил Хота.

– А у нас – двузубец. У наших всех мурз тамги двузубцы, – сказал бий.

– Бий Касим, у ваших мурз ханов не было, это поэтому. А наш предок бий Темир хану служил, поэтому у нас ханская тамга.

– Но, Хота, по тамге можно же перепутать вас с ханами? – удивился бий.

– Нет, бий Касим, с ханской тамгой не перепутаешь. Посмотри на средней стойке, в самом низу есть две чёрточки, как гусиные лапки. Этим отличается наша тамга. У моих близких подданных узденей тамга тоже такая в целом, только у одних – одна лапка левая, у других – только правая.

– Да. Тут знания нужны. Я и не знал об этом...

Их разговор перебил имам Салих:

– Давайте почтим память усопших. Сначала все сделаем дува (молитву), – сказав, он отложил Коран на землю и, расставив ладони перед лицом, прочитал «Фатиху», в завершении сказал: – Аминь Аллах!

– Аминь Аллах! – повторили все.

– Молодёжь, нукеры могут отойти к лесу, а мы почитаем священную суру «Ясин», – проговорил имам Салих и поднял Коран.

Бий повернулся к Джанбулату:

– Ты останься с нами, а остальные пусть в тени отдыхают, – сказал Касай.



Сопровождающие ушли к лесу. Оставшиеся Хота, Касай, имам Салих и Джанбулат, скрестив ноги, сели на землю. Имам Салих стал перебирать в руках страницы священной книги, но «Ясин» читал наизусть. Это продолжалось довольно долго. Солнце сильно пекло. Имам Салих читал и читал. Бий Касим не знал языка Корана, но читать и писать на арабском умел. Малые молитвы он знал наизусть, понимал и смысл. После чтения «Ясина» имам Салих попросил, чтобы сделали дува. Все четверо, расставив ладони перед лицами, совершили дува. Затем все четверо встали и пошли в лес. Нукеры поднесли захваченный из Чаплыка бурдюк с водой. Совершившие зийрат умылись, попили воды. Касай увёл с собой Хоту вглубь леса и, найдя чистое место под соснами, предложил сесть на скальные камни. Хота тяжело дышал, его дыхание переходило в свист, ему приходилось часто покашливать.

– Со здоровьем неважно, дыхание с трудом набираю. На коне лучше себя чувствую, – проговорил Хота, несколько раз поменяв место для сидения.

– Садись поудобнее, Хота. У меня давно имеется к тебе один разговор, – проговорил Касай, рассматривая пальцы своих рук.

– Слушаю тебя, бий Касым.

– Разговор такой. Когда родился Науруз, ко мне пришёл Карамурза.

– Бий, я об этом знаю.

– Не перебивай! Слушай! Тогда он подарил золотую колыбель. И рассказал мне происхождение этой дорогой вещи. Вчера я рассматривал её. И на ней увидел вашу тамгу. Такую же, как на надмогильном камне. Тамгу эту вы сами выбили? Или она была на ней?

– Она была, бий Касим.

– Карамурза рассказывал, что колыбель и другое золото он нашёл в леднике. Выходит, что золото это ваше? Родовое?

– Да, бий. Тамга эта Бий Темира. Он её поставил, чтобы золото у нас не отобрали. Ведь по праву торе, любое сокровище принадлежит хану. Наш предок поставил свою тамгу.

– Но оно ваше? Или ханское?

– Я этого не знаю. Бий Темир тоже был богатым человеком! Он был бием, вторым человеком в ханстве.

– Тогда – это меняет дело!

– Правда, тамга стояла не на всех предметах. На мелких бляхах, стременах, украшениях её нет. На колыбели, больших сосудах и других вещах она стоит.

– Ещё и другое золото есть?

– Я, кроме того, что передал Вам, другого не видел. Нет! Говорю неправильно. У меня складной лук из золота появился в доме недавно. Он не из цельного золота, основа сделана из какой-то кости, обкладка из золота. На нём стоит тамга. Лук этот хочу подарить Джанбулату, когда он, наконец, навестит наш аул... – замялся Хота.

– Хочешь – не говори. Я не настаиваю. Мне просто интересно. Любопытство верх берёт.

– Внизу золото всех интересуется, а у меня к нему интерес пропал. Особенно, когда голод был. Правду в народе говорят: «Золото и серебро – это камень, ячмень и просо – это жизнь!» От золота толку мало в наших горах. Лучше, как в Алмалы или у вас, в Чамлыке, зерно выращивать, все сыты будут. Поэтому наши люди хотя бы спуститься в долину.

– Спускайтесь. Можно и сюда, в Чамлык. По реке тут столько плодородных мест. И зерно можно растить, и для скота выгодно.

– Мои сыновья уйдут вниз. Я буду до конца у себя.

– Что так?

– Поздно мне менять образ жизни.

– Вроде, не такой старый?.. – упрекнул Касай и вернулся к своему разговору. – Слушай, Хота. Странные у тебя джигиты!

– Это ты об их внешнем виде? – засмеялся Хота, щуря свои синие глаза. – А что ты хочешь?! У меня в ауле два ямагата. В одном ямагате все невестки говорят на абазинском, а в другом на черкесском языке...

– А на ногайском?

– На ногайском все говорят.

– Хота, да, они на горцев сильно смахивают, но я о другом: у тебя все джигиты при ружьях. У меня во всём войске столько огнестрельного оружия нет.

– Зачем ты об этом спрашиваешь? – притворно спросил Хота.

– Ружья откуда?! – повысил голос Касай, ему показалось, что собеседник увильивает от ответа.

– Это они сами купили. Выменяли на скот у торговцев франков и урумов (греков). И порох купили, и свинец приобрели, и стрелять научились. Я не умею. Жил у нас поляк, его в плен вместе с ружьём захватили, он и научил их пользоваться ружьём. Я не умею.

– Я учился, но не привык. В бою лучше сабли нет оружия. Пока ружьё перезарядишь, можно двух человек зарубить. Твои люди точно на скот выменяли оружие?! – требовательно спросил Касай.

– Так они говорят. Но правды у них никогда не попытаешься. Я тоже подозреваю, что у них золото есть... – Хотя с сомневающимся видом посмотрел на бия.

– Вот это дела! Ты же их мурза, ты должен знать правду!

– Должен! Но пойди узнай! Они – мои уздени, а их предки служили и Бий Темиру, и Бийногеру, и Ногайчуку. Они даже нашу фамилию носят. Мы их называем Сатемировыми, т.е. Джат-Темировыми (Другими Темировыми), у них даже тамга такая, как у нас, только с маленькой разницей. Наши предки были щедрыми людьми, могли кое-что подарить своим подданным. В ауле рассказывают, что их женщины на свадьбах золотые браслеты с размером в подкову носят.

– А ты что, не видишь?!

– Как же я увижу?! Я под их платья, под их рукава не полезу же! Я не захожу в женскую половину...

– Вот это дела! – бий с большим недоверием посмотрел в лицо мурзы.

Хотя отвёл взгляд, поразмышляв, с хмурым видом сказал:

– Золотой лук Ногайчука я после смерти Карамурзы у парня из Сатемировых нашёл. Как-то мы поехали на охоту на туров. И там столкнулись с парнем, который стрелял из этого лука. Я взял у него лук и посмотрел. Лук складной, сделан из какой-то кости, но так искусно оправлен золотыми пластинами, что кажется, будто он из цельного золота. На одной пластине наша тамга есть. Мы слышали, что такой лук был у нашего далёкого предка Ногайчука. Он умер лет пятьдесят назад, с его смертью исчез и лук. Об его оружии часто вспоминали и даже в песнях пели. Я стал вести допрос. Парень сказал, что нашёл в горах. Привезли парня в аул. Пришёл старейшина Сатемировых, чтобы заступиться за своего, он сказал, что лук был найден в дупле дерева. Поехали к дереву. Парень показал, как лук лежал в дупле. Я тогда указал на тамгу. Старейшина сказал, что не возражает, если оружие вернётся к настоящим наследникам. Так лук оказался у меня. Как придет Джанбулат, я его подарю ему.

– Удивительная история! И Карамурза, дай Аллах ему место в раю, и ты, Хотя, меня поражаете! История с луком похожа на правду.

- Похожа. Но на самом деле, навряд ли это вся правда!
- Так ты следи за своими узденями, на то ты и мурза.
- Я приставил к ним своих верных людей. Но как ты выяснишь правду? Хитрые эти Сатемировы. Мне кажется, что они дорвались до клада. Наши предки, конечно же, сокровища в одном месте не прятали. Видимо, ещё есть места, где они хранятся.
- Неужели ваши предки никому не поведали о них?
- Не знаю. Нельзя было заводить разговор о золоте. Тогда мы навлекли бы внимание других, а золото могло принести большую беду.
- В песнях говорится о шести арбах, гружёных золотом.
- Нет, бий Касим. Столько золота не может быть, тогда наши люди о нём знали бы. Его везти надо было.
- У Тохтамышша шесть арб золота отобрал сын Эдиге Нурадин. В песне Нурадин сыну Тохтамыш-хана так говорит:

Аргы авылдан коышкен алты арбаньды.  
 Алтавы да кень арбаньды  
 Тегин олжа эткенмен!  
 (Шесть арб твоих, которые с казною  
 По всей земле ногайской проходили,  
 Я взял себе добычей навсегда!)

- Нурадин когда жил? И бий Темир когда жил? Между ними сто лет времени. Бий Темир жил при последнем золотоордынском хане Ахмаде. После его смерти прошло ещё сто лет... Шесть гружёных золотом арб на гору Ногайчука не поднимешь!
- А если переложить на лошадей?
- Это целый караван. О том, что везут золото, Бийногер и его нукеры скрывали от своих. Я думаю, что от силы было три-четыре лошади. Вероятно, его спрятали в разных местах. По рассказам Бийногер знал, что за золотом должны прийти люди бия. Может быть, бий Темир не успел никому рассказать о переданном золоте и внезапно умер. Скорее всего, так и произошло. Бийногера никто не искал, а он кого-то ждал.
- Может, всё же речь идёт о Тохтамышевском золоте? Его давно ищут. Лет десять назад я виделся с уллубием Большой Ногайской Орды Иштереком. Так он говорил, что калмыки ищут золото Золотой Орды у ногаёв.

– Не знаю, бий Касим. Шесть больших арб золота – это очень много. Я слышал о золотой голове коня, о тайтуяках – слитках в форме копыт жеребёнка, о короне Тохтамыш-хана. Слышал рассказы. Передают, что Сарыгыз пела сыновьям и внукам:

Шакал-шугыл тавларда  
Бийик турган оьлмен бар.  
Сувын оьтип карасань,  
Тысында онынь эсик бар.  
Тас куббирде карызна:  
Бассыз калган Токтамыс,  
Таьж-боьрки баскан шанья.  
Шавьп юрген йорга бас  
Ший алтыннан куйылган.  
(В горах Шакал-Шугыл  
На вершине есть ольмен.  
Если пройдешь воду,  
Там есть закрытая дверь.  
В каменном сундуке темно,  
В нём есть разные ценности.  
Без головы остался Тохтамыш,  
Зато его корона пылью покрылась,  
Голова скакавшего коня иноходца  
Из чистого золота отлита.)

Мне кажется, что Сарыгыз знала тайну золота. Когда я родился, она ещё была жива, но я не помню её. Она рассказывала о каком-то кургане в горах. Но это всё рассказы. Человек горазд на выдумки.

– Кстати, я тоже слышал рассказы о сокровищах ханов. Говорят, что когда крымский хан Менгли-Гирей вторично разгромил ханство Тахт-эли, то прибрал в Крым и золото ханства. Оно долго хранилось в Кырк-ере (это ханское хранилище казны в Крыму). Когда наш Мамай захватил Крым после убийства Мухаммед-Гирея, то вывез сокровища из Крыма. Но они ни в Ногайскую Орду, ни в Астрахань не попали. Они остались у Мамаю.

– В горах, в стороне моря есть гора Мамаю. Там жили наши, они с шапсугами смешались.

– Я об этом не слышал.

– Кроме того, рассказывают легенду о том, что Мамай спит в кургане с золотым конём! Я слышал такую легенду.

– А я не слышал.

– Есть такая легенда. Ты об этом лучше спроси у мамаевских мурз, в правой половине нашей Орды. Хотя, наверное, они ничего не расскажут. Золото любит тайну.

Касай внимательно посмотрел на собеседника и спросил:

– Хота, а как ты думаешь: золото бий Темира можно найти? Хотя с любопытством посмотрел на бия и улыбнулся:

– Тебе нужно золото?

– Не мне! Нашему народу! Надо оружие купить. Город надо строить.

– Тогда тебе надо искать сокровища. Я думаю, что они точно существуют. Карамурза собирался найти каменный сундук. Последний раз сказал, что зимой зайдет в него... Почему зимой?

– Почему зимой? – повторил вопрос Касай.

– Я тоже об этом думаю. Не достиг своей цели. Погиб, бедный!

– Пусть в рай попадёт!

– Аминь, Аллах! – сказав, Хота встал. – У меня здоровье шалит, а то бы я искал. Отпусти Джанбулата с верными людьми. Только, бий Касим, на это уйдёт год. Надо, чтобы поднявшиеся в горы пробыли там зиму. Зимой реки мелеют, вода леденеет. Наверное, кое-что обнажается, открывается. Зимой ни туда, ни оттуда нет дороги. Я уверен, что Джанбулат найдёт сокровища...

– Хорошая мысль! Я сперва утрясу его дела на равнине, пусть закрепится в своих владениях, надо ему подданных выделить. А затем мы займёмся поисками сокровищ...

После этого разговора Касай вернулся в Чамлык, а оттуда – выехал вниз. Из Чамлыка он забрал золотую колыбель и подарил её младенцу Джанбулата Эдику. Анабийке хотела возразить и сказать, что дарёное едва ли можно передаривать, но видя озабоченность мужа, придержала язык. Она знала, что Касай этот поступок делает обдуманно. С тех пор золотая колыбель и осталась в роду Карамурзиных.

В том же году бий Касай встретил выступившего из Дагестана Шахин-Гирея. Вообще, это было разительное шествие. Крымского царевича сопровождала гвардия из двух тысяч кызылбасов в красных головных уборах. Позади конного войска ехал обоз, среди которого ярко выделялась коричневая карета, в которой сиде-

ла жена царевича и близкие ей женщины. В остальных арбах с кибитками сидела обслуга царевича. Царевич был женат на сестре известного черкасского владельца Алегука Шиганукова. Черкасы встречали Шахин-Гирея с большими почестями. При въезде зята они стреляли из ружей, устроили состязания, скачки, преподнесли дорогие подарки. Угощали знать и выделили скот для гвардии, чтобы все были сытыми. Затем приставили к царевичу своих людей, которые и сопровождали его до Касаевой Ямы. Касай был у сына Хан-Мухаммеда. Они тоже оказали почести царевичу. А затем с войском Хан-Мухаммеда и войском Кармаша, сына Боран-Газы, проводили Шахин-Гирея до Кумы. На Куме они остановились на том же месте, где в начале лета принимали хана Магмет-Гирея. Даже тахтамет и терме стояли в том же месте. Когда сели за достархан, начали сгущаться сумерки, вскоре наступила темнота. Слуги на концы палок привязали пропитанный нефтью войлок и этими факелами с углов освещали достархан. Царевич из самого Баку вёз бочку вина в обозе, при каждой остановке он выпивал кубок вина, а во время пиров напивался и терял самообладание. В этот раз тоже, ещё до того, как было выставлено угощение, он приказал, чтобы ему принесли вина и без всяких церемоний осушил кубок. За угощением Шахин-Гирей требовал, чтобы и сидящие пили с ним вино. Но все сидящие пригубливали этот напиток. Касай предпочитал кумыс, поэтому перед ним стояло два тостакая, в одном было вино, в другом кумыс. Касай вёл себя осторожно, боясь повздорить с гостем. Царевич тоже осторожничал с бием, т.к. знал, что Касай вспыльчив и не допустит вольностей в отношении себя. История с уллубием Иштереком была у многих на устах. Ведь всё началось с пренебрежительных слов Иштерека в адрес мало-ногайских мурз. Тогда, более десяти лет назад, на том памятном пиршестве, Касай встал из-за стола и молча удалился. А наутро ставка Иштерека была окружена войском Касая. Касай так и не подошёл к уллубию, и войско не распускал до тех пор, пока не пришли люди уллубия. Касай потребовал, чтобы Большая Орда покинула земли Малой Орды. Иштерек не собирался исполнять требование младшего по сану, но пришлось. Касай, лагерем обложив ставку Иштерека, дождался прихода своих и союзнических вспомогательных войск. Иштерек с низко опущенной головой покинул земли Малой Орды. Шахин-Гирей пил торопясь и захлёбываясь, как будто у него кто-то хочет

отнять кубок. Разгорячённый выпитым, он стал поносить султана. Говорил о безотлагательном отпадении Крыма от Оттоманской Порты. Касай, хотя не верил произнесённым словам, делал вид, что внимательно слушает царевича. Кызылбасам и горским черкасам нравился этот разговор, они издавали одобрительные восклицания. Касай молчал. Он давно знал, что его Орда должна быть под рукой могущественного покровителя. Такой владыка, как султан, для него был предел мечтаний. Когда он впервые услышал об отпадении владений Кантемира от Крыма и вхождении в прямое подчинение султану, то он сразу понял, что это самое желанное для всех ногаёв, в том числе и для его Орды. Однако надо было слушать от царевича противное. Шахин-Гирей который раз продолжал рассказывать об успехах шаха Абаса, о том, что большинство закавказских владений, в том числе великий город Багдад, отошли к нему.

– Недалёк тот день, когда мы вместе с шахом возьмём Стамбул! В Босфоре коней будем купать! – орал царевич и бил в истерике кулаком по своей коленке.

Опьяневшего Шахин-Гирея еле уложили спать в терме. Остальные разместились где попало. Кое-кто остался спать на тахтамете, большинство на земле, подстелив бурки и укрывшись ими. С первыми признаками рассвета воины стали собирать коней и подогрывать еду на кострах. Когда посветлело, проснулся и Шахин-Гирей. Он опять потребовал вина. Ему принесли кубок. Он мгновенно осушил его. Вытер рукавом шепкена губы, лицо его сразу же стало краснеть. Быстро накрыли достархан. Касай, который думал, что вчерашний разговор это результат выпитого вина, решил, что о наболевшем надо говорить с царевичем на трезвую голову. Пока он снова не опьянел, проводил его до тахтамета и, усадив, сел рядом.

– Хан Магмет-Гирей решил, что здесь, на Куме, надо ставить город, – сказал Касай.

– А зачем?! – резко отреагировал Шахин-Гирей.

– Чтобы мы могли обороняться.

– Ногаи никогда не прятались за стенами. Это не в нашем духе! Никакие стены не помогут, если враг силён!

– Солтан (царевич), в степи невозможно выстоять без укрепления.



– А-а! – махнул рукой царевич, затем, как будто делая снисхождение, изобразил на лице, что весь внимание. – Тебе виднее, бий Касим!

– Как бы нам не пришлось со всем населением перебираться в Крым!

– Перебирайся! Только кто защитит эти земли от врагов? Строй небольшие укрепления, такие, как в низовьях Кубани.

– Я не о таких говорю. Такие кыслау у меня и на Йогарлыке, и на Урупе, и на Лабе есть. Надо такие, в которых можно продержаться несколько тысяч воинов, чтобы они при необходимости могли сделать вылазку и снова укрыться в ней. Чтобы и пушки были. Такие крепости, как Терки у русских.

– Когда отпадём от султана, мы много чего построим, а так он нам ничего не даст делать. Пушки только в турецких крепостях, даже в Оркапы (Перекопе) старые орудия, а в Бахчисарае ни одного приличного орудия. Пушками он нас не снабдит. Султану только наши люди нужны, чтобы на Польшу, Валахию, на Персию посылать. Он отсиживается за морем в Стамбуле, а наши люди гибнут на чужбине.

– А что, шах не так ведёт себя?

– Конечно же, не так. Шаху не нужна наша земля. Шах взял Багдад, а теперь метит на Дамаск и Каир. Он Баку и Закавказье предложил русским, лишь бы они были на его стороне. И нам даст волю, лишь бы мы его поддержали. И нас поддержит, если мы отпадём от султана. Но город он для нас не станет строить. Его надо строить нам самим. А мы будем строить, если мы будем свободными, сами себе хозяевами. Не так ли, бий Касим?

– Так-то оно так.

– Крым и ногаи не могут собою распоряжаться – это правда! Султан над нами, как меч над весами, какие хочет, такие гири вешает, мы на три цены ниже стоим, чем на самом деле.

– Если не он, так другой меч в руки возьмёт!

– Ну, это от нас самих зависит... – Помолчав, царевич добавил: – Да. Надо строить город на Куме. Место очень удобное!

**КОММЕНТАРИИ.** Ногайские правители – и уллубий Исмаил, и уллубий Урус, и уллубий Канай – мечтали построить город. Исмаил и Канай обращались к московским царям, Урус обращался к турецкому султану, чтобы ему выделили Болды-Сарай (разумеется, чтобы турки его обустроили как укрепление), но эта мечта так и не исполнилась. В исто-

рических документах имеются сообщения о том, что братья мятежники хотели построить город на Куме. В.В. Трепавлов в очерке «Малая Ногайская орда» приводит такое подтверждение этому: «Перед своим уходом с Кавказа Мухаммед-Гирей обмолвился, что неплохо было бы поставить на Куме форпост с гарнизоном. За эту идею ухватился Касим, намеревавшийся использовать будущую крепость для укрытия от вторжений воевод и горцев. О том же он просил и Шахин-Гирея, который уже утвердился в планах отъезда в Крым. Если же, дескать, с возведением городка ничего не получится, то бий просил царевича взять его с собой в Крым со всеми улусами (2, ссылка на РГАДА, ф. 127, оп. 1, 1625 г., д. 1, л. 4, 8; 1626 г., 1, л. 77).» По этому поводу надо сказать, что более логично предполагать, что это Касай предлагал мятежникам построить укрепление, т.к. и Магмет-Гирею, и Шахин-Гирею мало было дел до обороноспособности Малой Ногайской Орды. Об этом свидетельствует и документ, где говорится о том, что «...бий Касим в 1627 г. «в Пяти горах пашню... пахал и у Семи озер хотел же... пашню завести». Но терцы угнали у Касима лошадей, и его планы по расширению посевных площадей рухнули» (1, 519, ссылка на НКС, 1627 г., д.1, л.159). Расширение посевных площадей было связано с намерением строительства укрепления. Состоявшийся набег терцев как бы даже не был связан с тем, чтобы нарушить этот план ногайского бия. До колонизации Северного Кавказа царизмом существовал Касай кабак на Куме, на месте сегодняшней станицы Георгиевской. Царские военные использовали идею Касая. Одним из первых военных укреплений на юге стал город Георгиевск, основанный в 1777 году.

Надо сказать и том, что с именем Касая и его сыновей связаны названия ногайских оседлых поселений на Кубани, Лабе, Зеленчуках и Курае. Это и название Касаева Яма на Курае, Касаевы кабаки на Малом Зеленчуке и на Йогарлыке (совр. Татарка), Науруз-керман (названное по имени третьего сына Касая) на Кубани. В верховьях реки Кумы Касаем и его потомками использовалась крепость Боргустан. В 1640-ые годы, вскоре после смерти Касая, его внук Арсланбек, сын Казбулата, совместно с кабардинскими владетелями оказали отчаянное сопротивление калмыкам в урочище Боргустан. Малые ногаи с кабардинцами наголову разбили калмыцкое войско, убили возглавляющего войско Урлюк-тайшу и его сыновей, остатки войска преследовали до самой Астрахани. Имя Арсланбека фигурирует и как имя владельца крепости Ажи-Кала на Малом Зеленчуке.

Сведения о Ногайчуке сохранились в ногайских прозаических преданиях и карачаево-балкарском эпосе. В Туапсинском районе Краснодарского края есть вершина Ногайчук на высоте 2487 метров над уровнем моря. Всю горную цепь, хребет адыгейцы называют Ногай-кушха – ногайские горы. По ногайскому преданию, там было озеро, речка, а возле него были большие пещеры, где могла поместиться отара овец в сто голов. В те

времена на гору можно было подниматься только в летнее время. Зимой из-за снега и оледенения крутого подъёма доступа на вершину не было. В одной из пещер, вход в которую открывался только тогда, когда речку и озеро сковывал лёд, хранилось ханское золото бий Темира. По преданию, сокровища обнаружил один из родоначальников фамилии Карамурзиных Джанбулат, приёмный сын бия Касая. У Карамурзиных до самой Октябрьской революции 1917 года хранилась золотая колыбель, предание рассказал композитор Маджит Ногайлиев (см. предание в приложении). Предание о золотом луке Ногайчука и происхождении рода Сатемировых записал известный ногайский писатель Суюн Капаев от своего шурина Абдуллы Сатемирова (см. приложение). В карачаево-балкарских нартских сказаниях фигурирует имя Ногайчука. Это богатырь, который за раз съедал валуха (кастрированного барана), а конь его – копцу сена. По сказанию, он долгое время живёт у нарта Урузмага (карач. Ёрузмека). Однажды они уходят в набег. Сражаются с дау-эмегенами (великанами-чудовищами), находят пещеру, в которой спрятан табун лошадей, отбивают его. В бою он убивает последнего дау-эмегена и сам погибает. Перед смертью он завещает Урузмагу, чтобы в случае гибели он взял из его сумы саван и, завернув в него тело, привязал к коню и отпустил. Урузмаг исполняет завещание, а сам угоняет отбитый табун. Через некоторое время, чтобы узнать, кем же был Ногайчук, едет к его горе, поднимается на вершину и находит одинокую мать Ногайчука. Урузмаг рассказывает всё, что произошло с её сыном. Мать Ногайчука рассказала, что было у неё три сына, все они погибли от дау-эмегенов. И сказала, что от того, что узнала о победе Ногайчука над кровниками, она «просветлела, будто вернулись её дети»... В нартском сказании мать без имени, но нами она узнаваема, видимо, речь идёт о легендарной Сарыгыз. Сарыгыз была всезнающей обыр, жиний (провидицей, ведуньей). У ногайцев сохранились о ней разные предания и легенды. В 1970-ые годы я встречался со знатоком ногайской старины Клыч-Гиреем Туркменовым из аула Икон-Халк. Он поведал мне предание о происхождении рода Карамурзиных, о том, что в давние времена они были кровниками с абхазским племенем мидави и как основатель рода Карамурзиных погиб от рук кровников, а его сын был взят на воспитание бием Касаем.

**После 1626 года.** До повествования «Ханских сокровищ» я рассказывал о начальном конфликте хана Магмет-Гирея с Кантемиром, об убийстве Салмаш мурзы, родственника хана. До этого Магмет-Гирей для подмоги пригласил и бия Касая. Несмотря на то, что это происходило зимой, при холодах, бий собрал рать. Касай по прибытию Магмет-Гирея уже был на Кубани со своим войском. Магмет-Гирей одобрил послушание бия. Появление рати

Малой Орды, конечно, оказало воздействие. Бесленейцы не были предрасположены к хану, т.к. они находились в родстве с бывшим ханом Джанибек-Гиреем, дочь бесленейского князя Канука по имени Дурбийке была его матерью. Бесленейцы надеялись на возвращение Джанибек-Гирея на престол, о чём разговор шёл не только в Крыму, но и в самом Стамбуле, доходил этот разговор и до черкесов. Появление внушительного войска Касая склонило бесленейцев выдать Магмет-Гирею дань. Они отправили делегацию с известием о выдаче дани. Касай, кончив пировать с ханом и, видя, что конфликт хана с бесленейцами урегулирован, попросил хана отпустить его, но для поддержки оставил сына Хан-Мухаммеда с пятьюстами всадниками. После бегства тысячи Салмаша мурзы воины хану были необходимы, до границы Крымского ханства было ещё приличное расстояние. Да и не всюду было безопасно из-за бесконечных вторжений со стороны донского казачества. Когда дань успешно была доставлена во владения ханства, Магмет-Гирей в знак благодарности отправил Касаю с сыном «ларчик золотых, да сто кобыл, да питья телегу» (2), видимо, какую-то часть полученной дани. Бий Касай обрадовался вознаграждению и особенно тому, что у него упрочились отношения с ханом.

Летом следующего года Магмет-Гирей, бежав из Крыма, смог привлечь только Ураковых, а бию Касаю отправил людей, чтобы он с наибольшим количеством их шёл на подмогу ему и Шахин-Гирею. Касай стал рьяно собирать войско, объявил сход к месту слияния Урупа с Кубанью. Шамтас-тобе (Свечной курган) был обычным местом схода во время больших выступлений войска Малой Орды. Мурзы с воинами потянулись к этому месту. Прибыли недавно ставшие зятьями и Мамаевы. Они, постоянно выступающие с Ураковыми, в этот раз из-за быстро развивающихся последних событий не смогли уйти вместе. Когда бий Касай собрал корныш, где хотел обсудить план выступления войска, неожиданно к месту схода прибыла делегация бесленейцев, перебравшаяся вплавь через Кубань. Касай успел рассказать о достоинствах хана и калги и о намерении безотлагательно идти к ним на помощь. Бесленейцы, не вмешиваясь в корныш, послали человека, чтобы бий со старшим сыном, не прерывая схода, явился к ним. Черкесскую делегацию возглавлял сын князя Канока, который в прошлом году вместе с Хан-Мухаммедом сопровождал Магмет-Гирея до крымских владений. Касай, посчитав это за бестактность, был недоволен

поведением соседей и хотел не обращать внимание на их вызов. Всё же пять тысяч воинов стояли вокруг Шамтас-тобе в ожидании его приказа. Но посланный бесленейцами человек настаивал, чтобы он и сын отъехали от кургана и выслушали сына бесленейского князя. Касай понял, что речь идёт о безотлагательном разговоре. Он знал, что черкесы всегда соблюдают такт и этикет. Поэтому он попросил мурз прервать корныш до тех пор, пока он не выслушает бесленейцев. Он с сыном покинул корныш и в сопровождении нукеров поскакал к неожиданным гостям. Бесленейцы стояли вдали от ногайского войска. Бий с людьми остановился шагах в трёхстах от бесленейцев. От группы бесленейцев с одним всадником отъехал сын князя. Бий с сыном тоже выехали к ним навстречу. Посредине открытого пространства обе стороны остановились.

– Салам алейкум, бий Касим! – поприветствовал сын бесленейского князя.

Бий Касай в ответ ухмыльнулся и без всякой фамильярности сказал:

– Почтенный князь, видишь, что у меня нет времени на любезности. Как-нибудь мы с твоим отцом Канокком обменяемся любезностями.

– Почтенный бий Касим, буду предельно краток. У нас есть достоверная новость от турков. В Крыму произошёл переворот. По указу высокочтимого султана ханом в Крым назначен Джанибек-Гирей. Магмет-Гирей и калгу Шахин-Гирей изгнал из ханства ногайский князь Кантемир. Теперь изгнанники послали людей и к нам, и к вам, чтобы мы шли им на помощь. Они хотят вторгнуться в Крым со стороны Ор-капы.

– Это неожиданно! Это не слухи? – растерялся Касай.

– Нет! Уже около месяца мы от очевидцев узнаём, что сначала Кантемир с войском захватил Крым. Затем пришла весть о высадке турецкого войска с Джанибек-Гиреем.

– Что же собирается делать отец?

– Он не идёт на помощь Магмет-Гирею.

– Понятно. Родство с Джанибек-Гиреем всё же выше.

– И ещё, бий Касим... – Молодой человек замялся.

– Говори! – потребовал Касай.

– Когда мы с Хан-Мухаммедом провожали Магмет-Гирея до Керченского перевоза, хан велел Вашему сыну идти в совместный поход в сторону Москвы. Хан-Мухаммед, был такой разговор?

– Да, – неодобрительно ответил Хан-Мухаммед, но тут же, насупившись, проговорил: – Какое это имеет теперь отношение? Почему я должен обсуждать этот разговор?

– Тогда Магмет-Гирей просил меня передать отцу, чтобы мы следили за вашим выступлением, а когда выступит ваше войско, чтобы мы напали и разорили ваши аулы.

– Кто может подтвердить твои слова?! – встрепенулся бий.

– Только я! Клянусь своею честью!

Касай был поражён этим сообщением и недружелюбно посмотрел на молодого человека:

– Мы находимся в родстве, а ты только сейчас сообщая об этом?!

– Бий Касим, мы находимся в родстве, правильно! Мы были удивлены не меньше, когда в прошлом году твоё войско пришло на помощь Магмет-Гирею.

– Хан приказал, поэтому мы и прибыли. Ханские приказы не обсуждаются.

– Ханские приказы не обсуждаются. Поэтому и мы не говорили.

– А теперь?!

– А теперь Магмет-Гирей от престола освобождён. До этого отец собирался с тобой обсудить этот вопрос, но вы не смогли встретиться. А просто распространять тайный ханский указ ни я, ни он не могли.

– Я всё понял!

– Добра Вам, бий Касим!

– Спасибо за извещение! Мы с твоим отцом никогда не изменяли нашей дружбе. И вы тоже, – посмотрев на собеседника и на своего сына, сказал: – Надеюсь, что будете дорожить дружбой.

Касай вернулся к корнышу. Он, опустив историю с бесленейцами, рассказал мурзам о событиях в Крыму.

– Разве из Крыма когда-нибудь придёт приятная новость, – сказал племянник бия Кармыш-мурза, чем рассмешил присутствующих.

Касай не одобрил шутку племянника и укоряюще посмотрел на него, затем взял инициативу на себя и сказал:

– В данной обстановке мы не можем поддержать бывшего хана.

Все одобрили решение бия. Только сват Биймурза Мамаев отводил глаза. Касай требовательно посмотрел на него, Биймур-

за снова отвёл в сторону глаза. Было решено распускать войско. Касай с сыном Хан-Мухаммедом и с подчинёнными воинами возвращались в сторону верховьев Йогарлыка. Когда на следующий день они расставались с Хан-Мухаммедом, к ним прибыли вестовые и рассказали, что Биймурза Мамаев с тысячей воинов поехал на помощь Магмет-Гирею. Это известие сильно расстроило Касая.

Войско Алия Уракова, ушедшего сразу с Магмет-Гиреем, и войско Биймурзы Мамаева, пришедшее позднее, почти полностью погибло в сражениях перед Ор-Капы (Перекопом). Об этом стало известно через год, после состоявшегося схода возле Шамтас-тобе.

Возле Ор-Капы произошли следующие события. Бежавший Шахин-Гирей письменно обратился за помощью к польскому королю. В послании калга обещал, что в случае завоевания Крыма станет вассалом короля. Хотя король заверял турок о том, что «отношения к Шахин-Гирею не имеет», он послал своего человека и устно велел запорожским черкасам выделить припасы и выгодно способствовать ему. Магмет-Гирей и Шахин-Гирей обещали казакам щедрое вознаграждение. К концу 1628 года несколько тысяч запорожцев, азовцев и Малых ногаёв подступили к хорошо оснащённой крепости Ор-Капы. Их ожидало войско во главе с Джанибек-Гиреем, калгой Девлет-Гиреем и ногайским бием Кантемиром. Войско братьев не решилось штурмовать укрепление. Сидящие в крепости тоже не решались выходить навстречу неприятелю. Осаждённых смутило сообщение о том, что из Крыма через Чингарский перевоз бежали отряды во главе с некоторыми знатными людьми и примкнули к бывшему хану. Недовольные восшествием на трон Джанибек-Гирея в Крыму были, их число увеличили те, которые не хотели усиления в ханстве Кантемира и других ногайских мурз. Они считали, что теряют свои позиции в управлении. Магмет-Гирей и Шахин-Гирей, прикинув свои возможности и поняв, что уступают войску противника, отступили от Перекопа. Весной 1629 года была предпринята новая попытка захвата Крыма. Когда к Перекопу стало подходить войско Магмет-Гирея и Шахин-Гирея, Джанибек-Гирей через своих лазутчиков узнал о выходе запорожских и донских казаков на мелких судах на южный берег Крыма. Около тысячи запорожцев и около двух тысяч донцов морем пришли к Мангупу и Карасу, пограби-

ли дома, пожгли их, взяли большой полон. Большинство населения бежало в горы, на полуострове возникла паника. Одновременно братья совершили нападение на укрепление в Ор-Капы, но их наступление было отбито. Отступившие запорожцы, азовцы и малые ногаи устроились обозом, т.е. лагерем. Через три дня в лагере началось брожение. А.А. Новосельский даёт такое описание: «Толмач В. Грызлов передаёт, что сам царь Магмет-Гирей будто бы подъезжал к полкам крымских татар и говорил, чтобы царь Джанибек-Гирей его не убил, а он передастся ему, и тогда крымцы захватят массу черкас. Когда Магмет-Гирей со своими воинами вернулся в казачий табор, гетман запорожцев стал уличать его в измене. Магмет-Гирей срубил гетману голову, но и сам тут же был убит (заколот рогатиной) казаками. После этого казаки стали истреблять ногаёв... К этому изложению В. Грызлова следует добавить ещё сообщение посланников Тарбеева и Басова о том, что запорожцы требовали от татар, бывших с ними, чтобы сошли с коней и шли бы с ними пешими. Требование это можно объяснить тем, что казаки им не верили. Татары отказались выполнять требование. Вот тогда-то запорожцы, как сообщают посланники, и начали их истреблять, и в это время убили и царя Магмет-Гирея» (4, 137). Девлет-Гирей и Кантемир напали на лагерь и «черкас побили и в полон взяли». Раненый Шахин-Гирей с 30-ю всадниками успел вырваться из казачьего табора. «По русским источникам, запорожцы потеряли в боях и от трудностей похода до 8 тысяч человек, казыевцы по большей части погибли. Крымцы потеряли до 50 мурз и до 6 тысяч татар убитыми и до 1 тысячи ранеными» (там же). Тело Магмет-Гирея было отвезено Джанибек-Гиреем в Крым и похоронено на ханском кладбище.

Это событие и дальнейшая судьба Шахин-Гирея изложены в описаниях Ди Асколи:

«Его брат *Махметгирай*, вышедший потом через *Прекопе*, — соединился с ним, а за тем, изо дня в день усиливаемый многими друзьями из *Татарии* снова собрал большое войско, твердо решив силою вернуться в свои владения. Они подошли к *Прекопу* и там образовали два стана: один под начальством *Махметг.*, с татарами, чиркасами и несколькими сотнями казаков; другой под начальством *Шяитг.*, с казаками и небольшим числом чиркасов. С другой стороны, новый хан и *Кандемир*, с ногайцами, были также вполне наготове; однако все простояли несколько дней, не вступая в бой.



*Махметг.* надеялся, что многие из крымских татар перебегут к нему, о чем он давал им знать много раз; но хитрый *Кандемир*, отгадав его замыслы, держал этих татар позади, чтобы не могли уйти. Затем он направил к таборам *Махметг.* многих храбрых всадников из своих ногайцев. Они успели туда к ночи, а *Махметг.*, заметив их, сказал, что это татары перебежчики, и потому хотел открыть им вход; но козаки, подозревая измену, на то не соглашались; особенно в такой поздний час. Но наконец власть [113] хана одержала верх и их впустили. Тогда хан сразу увидел, что это не друзья патраки (*Patracchi*), пришедшие на помощь<sup>121</sup>, а враги ногайцы, хотевшие предать его. Действительно, ногайцы бросились в рукопашную, а тут подоспел и табор *Кандемира*. Казаки сильно вознегодовали на *Махметг.*, виновника стольких бед, решили лишить его жизни и умертвили его, прежде чем сами были перебиты. *Шянг.* же, теснимый со всех сторон и видя, что по истине — *varii sunt eventus belli, et non debemus canere victoriam ante pugnam*, отпустил козаков, удовлетворив и наградив их по мере возможности, а сам ушел с немногими приверженцами в *Персию*, где ранее того прожил 12 лет и громко прославился, разбив 20 лет тому назад татарское стотысячное войско, проникшее в *Персию* через *Чиркасию*, по повелению падишаха».

Может быть, я повторяюсь, но описание Ди Асколи сделано по устным рассказам в Крыму. Конечно же, сведения А.А. Новосельского более убедительны, хотя и сделаны спустя три века.

Население Крыма, перенёсшее немало тяжелых испытаний от мятежных братьев, с радостью восприняло вторичное восшествие на трон Джанибек-Гирея. Простые люди жаждали мира и стабильности. О том, что возвращение на престол произошло благодаря Кантемиру, всем было очевидно. Турецкий султан Мурад IV отнёсся к Кантемиру по справедливости, он вернул былую награду, восстановил его в правах. Ему торжественно был вручён кафтан и сабля из рук султана, а главное, он утвердился владельцем Аккерманской области и Силистрии (это часть территории современной Румынии и Молдавии) и прилегающих городов на берегу Чёрного моря и устья Дуная. Теперь ногайский бий был почти самостоятельным правителем, оставался в зависимости только от султана. Этого когда-то добился Иштерек, но не смог удержаться в этом статусе. Касай же об этом только мог мечтать. Для Оттоманской Порты Малая Орда абсолютно не имела значения.

С приходом на ханство Джанибек-Гирея существенные изменения произошли и в Крымском ханстве. Первым человеком в правительстве хана стал Маметша-ага. Несмотря на то, что этот вельможа при первом ханствовании Джанибек-Гирея изменил ему и был главой гвардии Магмет-Гирея, в Кафинском сражении он сыграл значительную роль, изменив последнему, он и его люди создали перевес сил у Кантемира. Также Маметша-ага склонил многих людей Крыма на сторону Джанибек-Гирея. Изменчивость в приверженности к тому или иному монарху является характерной чертой смутного времени. Все понимали настроения людей. Кантемир тоже не препятствовал восхождению Маметши-аги. Джанибек-Гирей стал во всём полагаться на своего визиря-агу. Маметша-ага и ранее находился в родстве с ханом по материнской линии, а теперь он выдал свою дочь за Джанибек-Гирея и стал его тестем. Маметша-ага был энергичным деятелем и быстро наладил дела в управлении. Хан, как уже известно, мало выделялся своими личными качествами. Визирь-ага же отличался красноречивостью, умело привлекал верных людей, устранял неблагонадёжных мурз и быстро укрепил значение власти хана во всех концах государства. В первый год вторичного правления Джанибек-Гирея у Кантемира тоже стояли первостепенные задачи – это устранение своих неприятелей. Так уж сложилось в Крыму, что с самого момента создания ханства ногаям сильно воспрепятствовал клан Ширинов. Крымские кланы Ширин и Барын в начале XV века участвовали в убийстве самого Эдиге. И это им никогда не забывали. Об этом пелось в эпических песнях. Например, проклятие Эдиге племени барынов в Крыму не забывали до последних лет правления Гиреев. В ногайском героическом эпосе «Эдиге» есть такие слова, произнесённые отсечённой головой ногайского предводителя: «Барын, сага не этим? Биринь эки болмасын! Юртынь соьнсин, калмасын!» («Барын, что сделал я тебе? Чтобы в твоём роду, кроме одного, не прибавлялось! Пусть высохнет земля твоя, пусть род твой прекратится!»). Эти слова часто вспоминали крымцы, они стали пророческими, говорят, что несколько столетий у Барынов больше одного сына не рождалось. Не забывалось и участие в убийстве Эдиге Ширинов. За короткий срок правления Джанибек-Гирея Кантемир умертвил многих представителей этого клана. А это были первые люди у трона всех предыдущих ханов в Крыму и их род был значительно многолюден на полуострове. Эти действия Кантемира во-

зымели противодействие, представители Ширинов и их сторонники опять лежались злобу, но они были бессильны. Кантемир, как ни один ранее ногайский полководец, был в ханстве на высоте. Старший из рода Ширин Азамат-бей тогда спасся бегством в Турцию. Русские источники, в частности А.А. Новосельский, указывают на то, что «Ширинский Азамат был братом Кантемира». Возможно, что родство было по материнской линии. Может быть, после смерти отца матери (Кантемира или Азамата) вторично выходили замуж и родили ещё сына. Азамат добился защиты и вернулся в ханство с сохранением статуса своего клана. Вскоре Джанибек-Гирей признаёт первым лицом среди знати Азамата Ширинского, и тот занимает полагающееся его клану место на заседаниях дивана. Но влияние Маметши-аги от этого не убавляется, он по-прежнему ведёт всю политику ханства. В 1629 году Кантемир, после разгромов и разграблений поместий Ширинов, удаляется в свои Буджакские владения. В Крыму он оставляет надёжный тыл в лице ближайших родственников Али Мангитского, Гулима Мангитского, Адильши Мангитского, Салмаша Батырбеева, своего зятя Орака Урусова. Среди оставшихся особо выделяется дерзким норовом Велиша (Вали-шах), сын Адильши Мангитского. Они окружают хана и оттеняют значение крымских мурз. Крымская знать боится ногайских мурз и хана, держащего их сторону. Пускаются ложные слухи о том, что Джанибек-Гирей начинает войну с Кантемиром. Хотя слухи не подтверждаются действиями, крымская знать неустанно готовит смену хана и создаёт в ханстве общий настрой против возвышения ногаёв.

**Из «Ханских сокровищ».** Касай знал, что народ в его владениях один, но среди него были разные люди. Одни скотоводы, другие ремесленники и торговцы, было духовенство, бакши, были просто воины, а среди них и отменные батыры, были тума, уздени и строптивые до невозможности мурзы... Только для единения ему не хватало сильной власти. Характер властителя у него был. Он знал, что для установления сильной власти необходимо надлежащее войско с достаточным вооружением. Аппарат подавления и подчинения многочисленных мурз он решил создать, когда Малый Ногай станет обороноспособным. С начала своего правления он понял, что это ненормально, когда при появлении врага мирному населению надо сниматься с места кочевания и отбивать в отда-

лѣнные места. «Каждый мурза спасает свой скот. Всѣ рассчитано на авось. А вдруг меня не настигнут? Всѣ по-скотски...» – осуждал он жизнь своих соотечественников. «Чтобы выжить, надо стоять на месте! Необходимо, чтобы все вместе защищали свои земли!», – убеждая себя этими словами, он решил строить крепости. Места выбирать не приходилось, в некоторых стратегических местах были остатки золотоордынских и генуэзских укреплений. Камня в этих краях было много, существовали старые карьеры с мягким для отделки ракушечником. Прав был хан Магмет-Гирей: для строительства за плату можно было использовать тума с северных владений, можно было пригласить людей от кумыков или горских черкас. Он знал, что средства во владениях есть, особенно у «промысловиков», но хорошо изучив их нрав, предвидел, что они даже полоняников не выделяют на общее дело. Для этого надо было подать пример самому. Для начала он, кроме Чамлыка, построил на Кубани крепость Наурузу по типу Чамлыка со рвами, валами, стеной, усадьбой и оружейным складом. Кроме того, он укрепил Ажи-калу: в ней он прорыл ров, возвѣл вал, за валом выложил каменную стену. С других сторон укрепление защищалось высоким обрывом Малого Зеленчука; балки Буралки, ворота в крепость находились на южной стороне. Для строительства мечети и других сооружений в укреплении он в ближайшее время думал пригласить умельцев из находящихся поблизости горских черкас. Крепости надо было усиливать пушками. Для покупки пушек необходимы были средства. Даже при наличии средств надо было договариваться с ханом и турецкими беями. Как и в сегодняшнем мире, так и в то время оружие просто не покупалось. Как и в наше время, и тогда деньги, золото могли решить вопрос. Поэтому Касай отправил Джанбулата с сыном Наурузом за сокровищами. Хотя к тому времени умер, но до этого он встретился с Джанбулатом. Хотя передал племяннику золотой лук Ногайчука и рассказал, как добраться до места и как искать сокровища. После Джанбулат приезжал и на поминки Хоты, и близко познакомился с родственниками. Весной Джанбулат и Науруз, взяв с собой опытных охотников, отправились в западную сторону Северного Кавказа. Охотники раньше бывали в этих местах. Зная, что уходят с зимовкой, они собрали всѣ необходимое и запаслись достаточным запасом провизии. Каждый всадник взял с собой по одной сменной лошади, на них и были погружены съестные припасы, зимняя одежда, дополнительное оружие и весь не-

обходимый скарб. Все всадники были с пиками, саблями и кинжалами, к сёдлам были привязаны скатанные бурки. Охотники дополнительно были вооружены фитильными ружьями и луками. У Джанбулата, Науруза и его нукера были луки в футлярах. У Джанбулата – золотой лук Ногайчука, он несколько раз охотился с этим луком на равнине и даже подстрелил сайгака. Джанбулат и Науруз стрелять из ружей умели, но часто пользоваться ими для них было слишком неудобно. В сражениях они предпочитали пику и саблю. Охотники же использовали огнестрел против хищников и крупной дичи: кабана, лося, оленя, зубра. О цели поездки знали только Джанбулат и Науруз, охотникам она не была объявлена. Им было велено бием, чтобы во всём слушали Джанбулата. Джанбулат сказал попутчикам, что ищет большую пещеру, в которой когда-то жил его отец, и что намеревается в горах сделать кош для летнего отгона скота. Охотники недоумевали от того, какова была затея приёмного сына бия, но помалкивали и исполняли все его поручения. Они обследовали все вершины горного массива. Последней была гора Ногайчук. Они обшарили доступные места и там. К концу лета взобрались на вершину, на которой были обширные луга, скалы и голые трещины. Здесь была только одна небольшая пещера, где могли поместиться всего несколько человек. Даже лошадь не могла в неё зайти. Большой пещеры, в которой, по преданиям, помещалась отара овец, нигде не было. Охотники, узнав, что Джанбулат решил зимовать на вершине Ногайчука, сильно удивились. Сильно удивился и нукер Науруза. Сам Науруз знал, что брат всё делает правильно. Джанбулат чётко усвоил наказ дяди: «Надо обязательно зимовать на Ногайчуке, зимой там иной обзор. Об этом говорил твой отец». Хорошо знающие нрав гор охотники сказали, что лошадей надо отвести вниз, к лесу. На вершине горы даже шалаш строить было не из чего. Кустарники и деревья росли ниже. Было решено, что наверху останутся Джанбулат, Науруз и его нукер, а остальные семеро охотников спустятся вниз, к лесу. Охотники подбили несколько косуль; засушив их мясо, вместе с взятой из дому тушей вяленого барана отдали остающимся в пещере. Из провизии был оставлен мешок проса и тулук с талканом. Затем целый день ушёл на то, чтобы снизу привезти для топки свеженарубленные ветки. На вершине для топки можно было найти только редкие кустарники и траву. Под предлогом, что надо устраиваться на зиму, строить землянку, заготавливать пищу, охотники ушли вместе со всеми лошадьми.

Дни проходили однообразно. Ещё до выпадения первого снега в пещере было холодно. Оставив отверстие для дыма, проход заложили камнями и завесили одной из шкур. Для постелей была принесена трава и застелена шкурами косуль, укрывались войлочными бурками. Холода меньше не становились, т.к. пещера находилась на ветреной стороне горы. Предупреждённые заранее, они из дому выехали одетыми в овчинные шубы, поверх шаровар были кожаные штаны саксыр (короткие кожаные штаны для езды на лошадях), на ногах – шерстяные чулки, поверх которых надеты кожаные месы, на них – чарьки с толстой подошвой, на головах у них были мохнатые овчинные шапки, которые обтягивались башлыками. Ночью засыпали, закрыв лица башлыками. Мясо варили, иногда жарили на углях, из проса делали похлёбку, талкан ели, разбавляя водой. Начались снегопады. Стало пасмурно и очень холодно. Постоянно находиться в пещере стало невозможно. Надо было ходить по плато. Как учили охотники до ухода, ходили с палками, на которые были прикреплены железные наконечники, и ещё впереди идущего связывали за пояс арканом, другой конец аркана держали вдвоём, чтобы могли удержать, если он соскользнёт в расщелину или в пропасть. Ходьба согревала. Но результатов поиска не было. Джанбулат ломал голову: что же такое они должны увидеть на вершине?

Вскоре они поняли, что топки не хватит. Экономить на ней было бесполезно, в пещере без тепла замёрзнуть ничего не стоило. Из-под глубокого и примёрзшего снега для топки невозможно было найти ничего. Дождавшись солнечного дня, зимовщики стали спускаться вниз. Спустились шагов на сто, к скале, у подножья которой было небольшое озеро. Летом вокруг озера были кустарники, которые могли согдиться для топки. У них были с собой топоры, они быстро нарубили веток, сделали вязанки. Спуск к озеру был труден, подъём тем более предстоял трудный. Решили отдохнуть перед возвращением. Сели на камнях. На южной стороне этого склона была скала, а внизу глубокая пропасть. Джанбулат летом обратил внимание на небольшой отступ, уходящий за скалу. Тогда этот отступ был покрыт мелкой осыпью. Решив, что это осыпается вся скала, ни он, ни другие не рискнули пройти по нему и заглянуть за скалу. На этот раз Джанбулат рискнул. Сказав Наурузу и нукеру, чтобы покрепче держали аркан, сметая палкой снег и опираясь на неё, он пошёл по отступу. Видно было всего-то шага на три-четыре.

Джанбулат исчез за поворотом скалы, через некоторое время он, так же осторожно ступая, вернулся обратно. Лицо его сияло.

– Там большая пещера! – закричал Джанбулат, обнимая Науруза.

Джанбулат опять с привязанным арканом пошёл впереди, затем он держал аркан. Науруз, а после него и нукер, держась за аркан, прошли отступ. За выступом была большая площадка, запорошённая снегом, в конце площадки в скале было отверстие в рост человека. В пещере сохранялись явные следы обитания человека. Весь вход и передняя часть потолка пещеры был в чёрных пятнах – это были следы копоты. Копоть когда-то пропиталась в камень, она не пачкала руки. Свет заполнял переднюю часть пещеры. У стен обнаружили предметы скарба. Пришедшие нашли котелок, весь в пыли, топор с разрушающейся рукоятью, почти истлевшие деревянные тостакаи и развалившийся кожаный торсык для жидкости. В другом углу нукер обнаружил трухлявые пни и порубленные брёвна. Их можно было использовать на дрова. Это была та самая пещера, о которой Хота рассказывал Джанбулату. Лет пятнадцать-двадцать назад её обнаружил и отец Джанбулата. Видимо, Карамурза привёз сюда пни и порубленные на куски брёвна на лошади. Оглядев пещеру, Джанбулат подумал: «Здесь действительно могла поместиться отара овец. Только как их сюда загоняли? Наверное, всё дело в отступе. Когда он был шире, в пещеру можно было завести и несколько лошадей.» Джанбулат с помощью нукера зажгли костёр у входа в пещеру. Затем он сделал головешку и оглядел всё внутри. В пещере было удивительно. В одном месте у стены был ровный каменный лежак. Джанбулат даже попробовал его сдвинуть с места, но лежак не сдвигался, т.к. он был цельный с полом. На стенках пещеры были ниши, как будто кто-то их сделал специально для того, чтобы раскладывать вещи. В передней части пещеры в камне были специальные отверстия, за которые можно было привязывать лошадей или корову. Золота, конечно, он не нашёл.

Они решили перебраться в эту пещеру. Поднялись в прежнее место обитания, перенесли оттуда все вещи, траву для подстилки, оружие и оставшиеся съестные припасы. В новом месте было намного теплее. Днём в пещеру попадали солнечные лучи, воздух внутри согревался. В пещере и ночью, и днём слышался какой-то гул. В одну из ночей они проснулись от страшного грохота. Утром,

когда стали оглядывать местность, по отрогам горы поняли, что произошёл оползень, снежная лавина обрушилась.

В один из солнечных дней Джанбулат и Науруз были на берегу заледенелого озера на камнях. Летом озеро наполнялось от небольшого ручейка, стекающего с верха скалы. Зимой вершина превращалась в лёд, вода переставала стекать, озеро мелело, а затем вода в ней тоже замерзала. В том месте, откуда затекала вода из ручья, летом было нечто вроде водопада, зимой там возникало обледенение почти в человеческий рост, сосульки приобретали самые разнообразные очертания.

– Ярабий! – с удивлением воскликнул Науруз. – Там что-то есть! – он указал рукой в сторону висячих сосуллек.

– Что там может быть?! – удивился Джанбулат.

Они встали.

– Ты посмотри, там отверстие! – продолжал Науруз.

– Я никакого отверстия не вижу.

– Я вижу, пойдём! – настоял Науруз.

Они пошли по льду озера к скале.

Когда подошли, то на уровне головы увидели за висячим льдом отверстие. Науруз стал вглядываться:

– Вон голова! – вскрикнул он.

Они сбили палками сосульки. Удивлению их не было предела. Из небольшой пещеры выглядывала золотая голова коня. Они отбили весь лёд, чтобы можно было взобраться в пещеру. Видно было, что пещера была заложена камнями, но одна сторона обвалилась, оттуда и выглядывала золотая голова коня. Летом уровень воды озера доходил почти до основания пещеры, а стекающая водопадом вода закрывала отверстие, тем более, что оно было заложено камнями. Джанбулат стал снимать камни и передавать Наурузу. Вскоре открылся весь вход. Внутри пещеры было сухо. Вода в неё не попадала. Возле статуи головы стояли три кованых сундука. Крышки сундуков закрывались нехитрыми щеколдами. Джанбулат, согнувшись, тронул сундуки, два первых не сдвигались с места. Третий сундук сдвинулся. Джанбулат передвинул его ко входу. Он стал открывать крышку, посыпались щепки. Перевернув ворох истлевшей кожи, Джанбулат вытащил небольшой металлический сундучок. Сундучок был в длину сантиметров пятьдесят, в ширину и высоту сантиметров по тридцать, золотые стенки и крышка были покрыты какими-то узорами. Джанбулат открыл крышку.



Сундучок почти до самого верха был наполнен украшениями из золота и серебра.

– Я в жизни не видел столько украшений! – воскликнул Науруз.

– Я тоже! – сказал Джанбулат.

Мужчины стали перебирать и разглядывать браслеты, гривны, какие-то бляхи, перстни, золотые монеты.

Джанбулат попробовал сдвинуть с места золотую голову коня, она еле подалась, и он кое-как повалил её на бок. Науруз заглянул под низ статуи:

– Она из цельного слитка золота! – с восторгом сказал он.

Затем они оба вместе открыли два других сундука. Оба до верха были набиты слитками из золота в виде тайтуяка (копыта жеребёнка). Предела их восторгу не было! Вздохнув, они сели.

– Мы исполнили просьбу отца! – сказал Джанбулат.

Науруз потрогал руками статую головы коня, попытался сдвинуть.

– Слушай, она тяжёлая! Как мы увезём эти сокровища?! – как бы у самого себя спросил он.

– Главное, нашли! Пригоним лошадей, мешки у нас есть, тайтуяки рассуём по мешкам, а голову положим в мешок и свяжем ремнями. Это не проблема! – радовался Джанбулат.

– Поразительно, что в пещере сухо. Сюда вода не попадала, – сказал Науруз.

– Летом вода озера не доходит до пещеры, а вход был закрыт камнями, из-за текущей воды сверху ничего не видно. Последний раз, когда мы виделись с дядей, он приводил слова одной из наших бабок, она была ведуньей, её звали Сарыгыз:

Шакал-шугыл тавларда  
Бийик турган оьлмен бар.  
Сувын оьтип карасань,  
Тысында онынъ эсик бар.  
Тас куьбирде карызна:  
Бассыз калган Токтамыс,  
Таъж-боьрки шанъа баскан.  
Шавып юрген йорга бас  
Ший алтыннан куйылган.  
(В горах Шакал-Шугыл  
На вершине есть оьлмен.  
Если пройдешь воду,  
Там есть закрытая дверь.

В каменном сундуке темно,  
В нём есть разные ценности.  
Без головы остался Тохтамыш,  
Его корона пылью покрылась,  
Голова скакавшего коня иноходца  
Из чистого золота отлита.)

А ведь правдой оказались слова бабки. Сокровища в каменном сундуке, и голова иноходца из золота отлита...

– А чьё это золото? – спросил Науруз.

– Это сокровища бий Темира, он служил у тохтамышевских ханов. Поэтому, наверное, в песне упоминается имя Тохтамыса! – сказав, Джанбулат рукавом овчинной шубы протёр низ статуи. Золото засверкало сильнее, на металле чётко обозначилась тамга.

– О-о! И тамга есть! – удивился Науруз.

– Да! Это наша тамга.

– Так значит – это золото твоё?! – удивился Науруз.

– Нет! Это сокровища нашего с тобой отца! Это он их искал. Он будет город строить, пушки купит, чтобы мы могли нашу орду защищать...

Джанбулат и Науруз сундучок взяли с собой, а вход в пещеру с сокровищами заложили камнями. Нукеру они сказали, что нашли то, что искали, показав сундучок. Нукер, как и положено его чину, не проявлял любопытства, но был удивлён находке. К оттепели закончилось просо и талкан. От сушёного мяса, которое они ели и в варёном, и в поджаренном виде, стало тошнить. Нукер ещё из дому взял куски сушёного молока. Стали пить его, растворяя в кипячёной воде. Пришло время, когда они растворили последний кусочек молока. Теперь стали пить просто кипячёную воду. Голод стал мучить. Началась оттепель. Солнце ярко светило. Снег стал таять. Покатые горные отроги оттаяли буквально за несколько дней. Кое-где блеснули зелёные островки растительности. Ходить по склону ещё было опасно. Под снегом сохранялась заледенелость, можно было не удержаться. Ясно было, что до полного оттаивания охотники не поднимутся наверх. Джанбулат с нукером решили поохотиться в тех местах, где появилась трава. Риск их оправдался. Джанбулат охотился со своим золотым луком. На одной небольшой лужайке им встретилась косуля. Джанбулат пристрелил её. Это было спасение. Отвар свежего мяса придал сил. И они смогли продержаться ещё неделю. Затем, когда уже целые поляны освободились от снега, им попала ещё косуля. Озеро почти наполнилось водой.

Ручей тѣк медленно, сплошного водопада ещё не было, однако входа в тайник стало уже почти не видно.

– Как мы теперь вытащим сокровища? – спросил Науруз у Джанбулата.

– Не бойся, вытащим! Нам сундуки не нужны. Надо с собой взять кожаные мешки, связать их с арканом. Можно и сверху, чтобы поднимали, можно и по воде вынести. Разберѣмся, пусть только быстрее добираются до нас охотники...

Науруз неожиданно увидел низко летящую стаю гусей, он быстро выхватил лук, вложил стрелу, прицелись, выстрелил. Подстреленный гусь с вонзѣнной стрелой упал на берегу озера. Радости искателей не было предела. В горах это была отменная пища.

Земля уже заметно обсохла, но охотники не появлялись. Зимовщики решили отправить нукера вниз. Он ушѣл. Прошло более пяти дней, однако никто так и не поднялся. Без лошадей вывезти золото было невозможно. Зимовщики потеряли надежду на приход охотников. В таких местах что угодно могло случиться. Могли напасть и горцы, живущие в этом крае. Джанбулат и Науруз решили спускаться. Груза было много. Надо было нести сабли, пики, палки, топоры, бурки. Несмотря на тяжесть, они взяли и сундучок, положив его в кожаный мешок. Тропа проходила серпантинном вокруг большой горы. Выйдя рано на рассвете, в тот же день вечером они были на поляне у подножья горы. Поляна вся была завалена буреломом и камнепадом. Тут и стало понятно, что произошло с охотниками. Вспомнился страшный грохот зимой. Видимо, тогда с горы пронеслась снежная лавина, которая зачастую сопровождается камнепадом и сметает с пути всё. По поляне рыскали волки. Особенно их много было вокруг поваленного сруба. Отложив поклажу, Джанбулат и Науруз взялись за пики, ожидая нападения волков. Волки, увидев людей, побежали в сторону леса, но совсем не удалились. Эти волки людей не боялись, но, как и вся их порода, были предусмотрительны. Среди разбросанных брёвен Джанбулат и Науруз увидели обглоданные человеческие кости. Видимо, волки рыскали здесь со времени исчезновения снега. В остатках сруба почти в одном месте лежали ружья, сабли и пики. Джанбулат и Науруз вытащили оружие, другие железные предметы и сложили в отдельную кучу. В земляном хламе они нашли остатки сѣдел, сбруи, роговые пороховницы, порох в деревянном ящичке. К удивленью, порох был сухим. Они зарядили ружья, запыхивали войлоком от бурок стволы и выстрелили холостыми выстрелами. Затаившиеся в

лесу волки испугались выстрелов и побежали в чащу леса. Затем Джанбулат стал искать в срубе и вскоре нашёл кожаный мешок, принадлежавший кому-то из погибших охотников. В нём были пули, целый казанок курта (сушёного творога), мешочек проса. Это была необходимая в дальнейшем пища. Нукера нигде не было. Видимо, он стал жертвой зверей. В лес идти было опасно, поэтому они решили заночевать на поляне. Найдя чистое место, сделали шалаш, накрыли его буркой. Зажгли костёр. В котелке принесли воды и начали делать варево. Ночью волки пытались вернуться, их светящиеся глаза были видны из леса. Пришлось опять стрелять вхолостую. Затем в лесу появились и шакалы. Их душераздирающий вой заставил не спать до рассвета. Костёр горел без перерыва, Джанбулат и Науруз дремали поочерёдно и каждый раз подбрасывали в огонь поленья из расколотых брёвен. Шакалы на поляну не вышли. Утром они обнаружили и останки лошадей. Кости, черепа, копыта были обглоданы. Не разлучаясь с заряженными пулями ружьями, они вынесли всё оружие и железные предметы к лесу и захоронили там, в яме, закидав камнями. Такую ценность нельзя было оставлять в открытом месте. Джанбулат и Науруз знали, что вскоре они с людьми вернутся к этому месту, тогда и заберут захороненное отсюда.

Возвращение домой было невероятно тяжелым. Сундучок и своё оружие они донесли до Чамлыка. Касай обрадовался тому, что сыновья вернулись с сокровищами. О них знали только четверо: Касай, Джанбулат, Науруз и Анабийке. Касай сделал внушение, чтобы о них никто, кроме них, не знал. Через некоторое время в горы была снаряжена ещё одна экспедиция. На этот раз были вывезены все сокровища и надёжно спрятаны в Чамлыке.

КОММЕНТАРИЙ. Подробности о золоте смотрите в преданиях.

## ПОГРОМ

Бежавший от Ор-Капы Шахин-Гирей в том же 1629-ом году посещает Малую Ногайскую Орду. Он приезжает к Касаю раненый с тридцатью всадниками. Ему оказывают помощь, лечат. От него Касай узнаёт обстоятельства гибели Магмет-Гирея, гибели войска Алия Уракова и Биймурзы Мамаева. Последнее обстоятельство угнетающе действует на Касая. В боях с войском крымского

хана и особенно с запорожскими черкасами погибли самые отборные батыры, среди них известные «промысловики». Тайно ушедший на помощь Магмет-Гирею сват Биймурза Мамаев избегает встреч с бием, но при вынужденной встрече помалкивает, опускает голову, признавая свою вину. Его положение очень тяжёлое, он остался почти небоеспособным. Мурзы Ураковы приглашают на сход Касая и требуют от него выделения ратных людей для защиты от донских казаков. Касай выделяет несколько сот человек свату Мамаеву. Встреч с Али Ураковым избегает, не хочет поселять подвластных из своего удела в его владениях. Али Ураков угрожает переселением в Крым, т.е. уходом на правый берег Дона, там тогда начиналась граница Крымского ханства. Так и не придя к единому мнению, бий и старшие мурзы живут в размолвке. По изложению В.В. Трепавлова, после ссоры старших мурз с бием начинаются события, которые изменяют все планы бия. Как говорят ногаи: на всё воля Аллаха. «Укрепившись у власти, Джанибек-Гирей вознамерился расквитаться с Малыми Ногаями за пособничество его соперникам. В сентябре 1629 г. на восток двинулось воинство Юрта (*Крымского юрта*. – И. К.) во главе с ханским сыном Мубарек-Гиреем. Беззащитные перед этой армией, казыевцы тут же признали “ошибочность” своей прежней политической ориентации и поклялись на Коране в “послушании” хану; дальше, на черкесов, Мубарек-Гирей отправился уже в сопровождении малоногайских мирз с пятитысячным отрядом. Те дали ему “оброк: сто десять аргамаков, шестьдесят панцирей, сорок шапочек железных, тридцать наручи”» (2, со ссылкой на: РГАДА, ф. 123, оп. 1, д. 23, л. 259 об.–260 об.; ф. 127, оп. 1, 1630 г., д. 1, л. 12, 13). Безоговорочное участие в акциях крымского хана, конечно же, влекло за собой кардинальное уклонение от собственной политики. Касай прежде всего планировал создать безопасность, а для этого надо было налаживать устойчивые отношения с соседями. Живущий в отдалении крымский хан имел свой взгляд на существование горских народов. Он их держал данниками и при любом подходящем случае использовал в свою пользу, но владельцы горцев иногда склонялись то в сторону таких авантюристов, как Шахин-Гирей, то в сторону усиливающегося в этом регионе терского воеводы, – тогда Гирей применяли силу. В отношениях к Московскому государству крымский хан придерживался политики турецкого султана. Всё это расстраивало самостоятельный подход ногайского бия к выстраи-

ванию отношений с соседями. В.В. Трепавлов делает достаточно правильный вывод об этом: «Касим пытался удержать остатки распадающегося Юрта и отчаянно лавировал. То он зимовал в Крыму, то привечал у себя Шахин-Гирея, снова бежавшего в иранские владения на Кавказе. Информаторы доносили, что бий громогласно называет себя “холопом крымского царя и во всяких речах возвышает крымского ж царя”. Но русскому послу он внушал, будто “нигде в холопстве ни у какова государя не бывал, а кочую, где похотел, по своей воле с своими улусы”» ( 2, со ссылкой на: Акты, 1890, с. 37; Кабардино-русские отношения, 1957, с. 166, 167; РГАДА, ф. 127, оп. 1, 1630 г., д. 1, л. 56; 1632 г., д. 1, л. 161, 162, 346–349; 1636 г., д. 2, л. 26). Касай был уравновешенный человек и придерживался своих принципов. К мнению людей он прислушивался, но делал так, как ему это было необходимо. Ради спасения Малого Ногай, его населения, его благополучия он вынужден был держаться за крымского хана и не сходить с его линии. Особенно много хлопот ему доставил Шахин-Гирей, выросший в Малой Орде.

Шахин-Гирей пытался укорениться и в Беслене, и в Малой Ногайской Орде, но его присутствие влекло войну со стороны Джанибек-Гирея. В конце-то концов Касай открыто отказался принимать мятежника. Он понимал, что дальнейшее существование во многом зависит от добропорядочных отношений с ханом. Однако поддержка хана и подключение к его акциям влекло разрыв отношений с московским правительством, не менее опасного соседа для Малых ногаёв. Из-за ускоряющейся децентрализации власти правая половина Малой Орды непрестанно участвовала в набегах на крайны Московского государства. Как говорилось, «промысловики», которыми изобиловала эта половина, зачастую участвовали в набегах без ведома даже самих Ураковых. Во время крымской смуты стремительно упала торговля, голод и мор постоянно сопровождал территорию проживания всех ногаёв от Кубани до Дуная. Добыча и людской полон в набегах приносил какие-то доходы, на которые можно было содержать себя и многочисленную родню. Турецкие и европейские купцы охотно скупали «живой товар», платили за него золотом, а на вырученные деньги можно было приобретать не только продукты питания, но и товары, производимые в Европе и Турции.

Московское правительство всячески старалось поддерживать мир с Турцией. Турция в своих интересах продолжала войну с поляками. Москва много сил отдавала тому, чтобы поддерживать

отдельный мир с вассалом Турции, с Крымским ханством. Посланники ежегодно возили в Бахчисарай поминки, делая ощутимые преподношения хану, его семье, прислуге и первым лицам в ханстве. Но в Крыму каждый приближённый к хану считал себя значимым лицом, они перехватывали посланников, держали их на цепи, требуя вознаграждения себе. Дурной пример заразителен. Как Шахин-Гирей при ханстве своего брата, так вёл себя дерзкий ногайский мурза Велиша (Вали-шах) при Джанибек-Гирее. Удивительным образом он оставался безнаказанным за свои глумления над посланниками. Этот произвол московским посланникам порядком надоел, они стали открыто заявлять, что отношения между Москвой и Крымом могут быть оборваны. Несмотря на то, что и султан, и хан, считая главным врагом Польшу, придерживались мира с московским царём, из Крымского ханства начались нападения на украинные Московского государства. В Москве полагали, что за набегами «вкуче» стоят подстрекатели из поляков. Сначала они стали проходить по инициативе азовских вождей, к ним охотно присоединялись отряды Малых ногаёв. Об успехе набегов сразу узнавали в Крыму, т.к. полон продавался в основном на базарах полуострова. Это обстоятельство толкало к набегам и крымских мурз. Московские посланники доносили о происшедшем в Стамбул. Султан, желая находиться в мире с московским царём, принимал меры. Он даже снял с должности азовского бея Умера. Об этом инциденте так пишет А.А. Новосельский: «Ещё любопытнее, что в 1631 г. Умер бей был снят из Азова за то, что он сам “отпускал татар воровски на Русскую землю войною, соединяясь с ними“». Но и назначенный на его место со строгим предписанием сохранять мир с Москвой и не допускать нападений азовцев на Русь Мустафа паша в беседе с Совиным и Алфимовым (сентябрь 1631 г.) признавал, что азовские люди его не слушают, а при попытке удержать их от походов грозят убийством: «...в Азове де живут воры такие же и донские казаки, и унять их некому, ево бей, и их, приказных людей не слушают» (4, 206). При тщательном изучении материалов о набегам можно найти косвенные подтверждения тому, что существовал стовор между казаками и «промысловиками», осуществлявшими поставку «живого товару» в Крым. Например, из предшествовавших данному времени событий известно, что совершая дерзкие набег по воде, донские казаки сбывали свой полон «промысловикам» из Азова.

И ещё, если известно, что русские воеводы, отбивая полон у ногаёв, его возвращали в родные места, то с донскими казаками непонятно, куда у них пропал отбиваемый у ногаев полон. В грамоте снятого с должности Умер бея указывается: «И те воровски животы у них, у донских казаков азовцы покупают дешёвой ценою, то у них и промысел» (4, 205). Видимо, это правильное указание, в дальнейшем повествовании мы найдем ещё подтверждения тому. Донские казаки были далеки от полного подчинения московскому государю. Во-первых, их сообщество само было разношёрстным. О некоторых представителях казачества уже говорилось, а в интересующее время оно значительно пополнялось людьми из Западной Руси, которые не все были русскими, это были и польские, и литовские крестьяне. Часть отбитого полона, среди которых было немало жителей побережья и горских народов, также пополняло казачьи поселения. Известно, что оставшиеся без владельцев ногаи добровольно переходили в казаки. Уже говорилось о чисто мусульманских ногайских станицах на Дону. Однако в своём большинстве казаки с ногаями в это время оставались врагами. Часто происходили обоюдные нападения с целью грабежа и наказания за какие-то действия. В.В. Трепавлов отмечает: «Впрочем, самым выделенным объектом нападения всё же были не бедные кибитки скотоводов, а турецкая крепость Азов. Единственная добыча, которой могли привлечь ногаи, – это полон, за который можно получить выкуп. Примером подобной операции служит вызволение внука казыевского бия; за него донцы затребовали пять тысяч алтын и сошлись на четырёхстах лошадях и трёхстах быках» (1, 424). Последнее событие произошло до 1626 года. В интересах соблюдения мира с Турцией Московское правительство строго-настрого запретило казакам походы морем. В 1630 году оно потребовало от казаков оказать помощь турецким военачальникам, собравшимся выступить против Польши. Казаки категорически отказались помогать туркам, они не хотели служить «басурманскому» Мурату султану. Московскому правительству этот отказ не понравился. Когда в Москву прибыл атаман Наум Васильев с 70 казаками, его людей разослали по городам, имущество их конфисковали. На Дон была послана грамота с угрозой опалы от государя «за походы на море и крымские улусы». Эти действия вызвали большое недовольство среди казаков. При проезде царских людей через их территорию они убили сопровождавшего русских послов воеводу Ивана Кара-



мышева. Правительство в наказание лишило казаков льгот и преимуществ (беспощинной торговли в городах), полученных в начале правления царя Михаила Фёдоровича. Этими мерами правительство хотело сломить своеволие казаков. В начале 1630-ых годов казаки стали объединяться, ими было создано Донское войско. Это была значительная угроза для существования Малой Ногайской Орды. Но беда пришла не от казаков...

В начале XVII века вытесненные из родных степей монголами халха западные ойраты заняли сначала территорию нынешнего Западного и Центрального Казахстана. Западной границей ойратов стало озеро Зайсан. Вскоре некоторые улусы дошли до территории Алмалыка (область, прилегающая к современной Алматы). «К 1620-ым годам ойраты разделились на две группировки – северо-западную во главе с тайши (царевич, ханский отпрыск) Хо-Урлюком, предводителем племени торгоутов, и Далаем, вождем дербетов (на реке Омь и в районе города Тара), и юго-западную во главе с хошаутским Байбагасом и чоросским Хара-Хулой (в верховьях Иртыша). Именно подданные Хо-Урлюка стали постепенно занимать ногайские степи в поисках новых пастбищ» (1, 412, со ссылкой: Златкин, 1983, с.82, 83). В 1613 и в 1619 гг. ойраты нанесли Большой Ногайской Орде весомые поражения. После первого сражения уллубий Иштерек вынужден был бежать за Волгу, на правобережье. Как мы знаем, уллубий не смог наладить отношения ни с бием Малых Ногаёв, ни с Крымским ханом. Тем более, что находящиеся в регионе московские воеводства не желали воссоединения ногаёв, и Иштерек вернулся на левобережье Волги. Хо-Урлюк продолжал делать набеги, но полностью захватывать ногайские степи не торопился. Возможно, что опытный предводитель не полагался на достаточность своих сил. Ногаи ойратов называли *калмыками*, т.е. *оставшимися*, это были племена, оставшиеся в коренном улусе Чингиз-хана после завоеваний в XII–XIII вв. Они были близки к ногаям и по образу жизни, и по историческим традициям, хотя язык калмыков был ближе к монгольскому, значительно расходился с ногайским языком. Однако в войске калмыков много было представителей других тюркских народов, например, казахов, киргизов и др. По кочевнической традиции они уничтожали знать, а простых людей использовали в своём войске. Почти десять лет калмыки занимались подчинением алтыульских ногаёв на Эмбе и Яике. Спустя три десятилетия после этих событий турецкий путеше-

ственник Эвлия Челеби отмечал, «что у двух сыновей Хо-Урлюка состоит под началом пятьдесят тысяч ногаёв», у другого «тайша-шаха» имелось-де войско «два раза по сто тысяч» на Яике и «шесть раз по сто тысяч некалмыцких воинов в Заволжье» (1, 430, со ссылкой: Эвлия Челеби 1979, с. 165, 173, 174). Присоединённые «некалмыцкие» воины становились передовыми отрядами, они несли самые тяжёлые потери, делали победу, а главное, сливались с калмыками на почве пролитой крови. У ногаёв до последних времён сохранялось отрицательное отношение к племени *джембойлук* (этноним переводится: *житель Эмбы*) за участие в войнах на стороне калмыков.

События калмыцкого нашествия подробно описаны в литературе. Основной причиной гибели Большой Ногайской Орды считаются их нашествия. Почти у всех ногаеведов есть эта тема, у В.В. Трепавлова более подробно описан этот период. Мне тоже, хотя бы вскользь, придётся коснуться этой вселенской трагедии ногаёв.

В Большой Ногайской Орде после смерти Иштерека и после становления Каная уллубием (1622 г.) без передышки продолжались распри в правящем клане, они превратились в нескончаемую кровную вражду. К середине 1620-х годов Большие Ногаи, хотя и управлялись одним правительством, разделились и представляли из себя канаеву и нурадинову «половины». В первую «половину» входили Урусовы и Тинбаевы, во вторую – Урмаметевы, Тинмаметевы, Иштерековы, Байтерековы, Яштерековы и группировка алтыульских мурз из-за Яика. Во время назначения Каная уллубием, нурадином в Орде стал Кара Кельмамет из Урмаметевых, в 1625 году Султанай из Тинмаметевых получил должность тайбуги (должность, заимствованная из Сибирского ханства, по значимости следующая после кейкувата), а кейкуватом стал Янмамет (в документах более известный как Джанмухаммед). Распределение должностей согласовывалось с московским правительством, обе группировки находились в тесных отношениях с астраханским воеводой. Однако распри продолжались, кровавые стычки не останавливались. Погибали воины, страдали мирные жители, растаскивались подданные, имущество, скот. Даже главари группировок устали от этой бесконечной вражды. К 1629 году главные лица, уллубий и нурадин, стали понимать, что распри губительны для дальнейшего существования Орды. Они даже

обратились к московскому царю, чтобы он взял управление над Большой Ногайской Ордой. «Но правительство, – как отмечает В.В. Трепавлов, – отвечает равнодушным молчанием на призывы погибающей Орды. В его планы не входил разбор запутанных конфликтов среди кочевников» (1, 407). Учёный, анализируя процесс распада, выводит различные аспекты, приведшие к падению Большой Ногайской Орды. Ссылается он и на поведение Московского правительства, планомерно «раздувавшего ненависть мурз друг к другу». Эта ссылка, как основополагающая, убедительно звучала на страницах трудов известных историков (например, у С.М. Соловьёва). В связи с этим примечательно описание у нашего современного ногаевода В.В. Трепавлова. «Каждая «половина», – пишет он, – думая, что расположение царских наместников находится на их стороне, вела сражение с удвоенной энергией. Однако стрельцы никогда не вмешивались в эти бои, получив приказ лишь демонстрировать видимость военного присутствия, «маня ногаем помочью на обе стороны...чтоб они, видя... государевых людей, болши к бою ссорилися, и на то (т.е. на помощь стрельцов. – В. Т.) обнадежась, многую кров всчали». Конечной целью замысла было максимальное ослабление кочевников и обращение их, обессиленных, в полное подданство царю» (1, 403). Я бы отряды астраханских стрельцов сравнил с военным духовым оркестром, подначивающим музыкой битву противостоящих друг другу ногайских войск. Я считаю, что главной причиной распада Большой Ногайской Орды, конечно же, было полное разложение кочевнической системы управления. Потеря пассионарности народа, приведшая к полной децентрализации власти. Так разлагались не только кочевнические державы. Так разлагался и Древний Рим, и Египет, и Вавилон, и другие империи. Необходим был завоеватель извне. И он пришёл. Сам гонимый и даже не имевший особых сил для завоевания. Хо-Урлюк многие годы вел разведывательную деятельность и, когда понял, что за Яиком находится наиболее консервативная часть ногаёв, имеющая ослабленные связи с центральной ставкой в Сарайчике и с Московским государством, он стал вживаться и срастаться с этой частью, при этом усиливая своё главенство. Ногаям нужен был сильный свой предводитель. Хо-Урлюк мало отличался от своих враждующих мурз, но зато умел подчинять себе. И это он сделал. Тайбуга Султанай, рассорившись с уллубием, нурадином и другими старшими

мурзами, а также с русскими воеводами, ушёл в свой удел за Яик, на Эмбу. Ссориться ногайские мурзы умели! Это их преимущество над другими! Здесь, после стычек с калмыками, Султанай вошёл с ними в сговор и стал «вожей», направляющей войско на остальные ногайские улусы. В конце декабря 1630 года, когда реки покрылись льдом, Хо-Урлюк вместе с Султанаем напали на улусы нурадина Кара-Кельмамета Урмаметева и на улус уллубия Каная. В холодные зимы особенно никто не готовится к обороне, люди в это время спасаются от другой напасти – от холода. Нападение было внезапное, калмыцкие воины для устрашения, а джембойлукские, чтобы не быть узванными соотечественниками, мазали лица сажей. Ногайские улусы были погромлены, имущество пограблено, жилища были сожжены. Захватив только в улусе уллубия 21 тысячу лошадей, калмыки вместе с джембойлуками, отягощённые добычей, пошли обратно. Холодно было. Надо было насладиться небывалой добычей. Кроме скота и лошадей, они увозили большое количество степных красоток. К тому же, они всю необъятную степь воевать не собирались. Астраханские стрельцы с небольшим отрядом смогли отбить малую часть захваченных в плен аулов. Последствия нападения были ужасающими. Мужское население вырезалось калмыками, эту методу истребления они переняли на востоке от императорских войн Китая. В погромленных аулах остались женщины и дети без крова и средств на дальнейшее существование. Сколько было убито боеспособных мужчин, сколько погибло мирного населения от холода, никто не считал. А.А. Новосельский указывает на 1400 убитых в бою ногаёв – это приблизительный подсчёт стрельцов. Стрельцы, воевода боялись московского правительства, поэтому пытались сгладить происшедшую трагедию. За несколько веков ногаи, считавшие себя властителями в степи, могли вести только наступательную войну, долгосрочно обороняться не умели и не учились. Теперь надо было спасать оставшихся людей и скот. Погромленные и уцелевшие улусы стали спасаться бегством. Не надо было даже отдавать приказов, население стало покидать родные степи и уходить по замерзшей Волге на правобережье. Сколько вымерло в пути беспомощных стариков, женщин и детей? Тоже никто не подсчитывал. Весть о свирепом нападении распространялась быстрее, чем беженцы добирались до места преткновения. Ногаи почти все покинули степи между Волгой и Яиком. Поблизости Астрахани остались только юртовские и едисанские ногаи. Астра-

ханские воеводы, для которых это нападение калмыков тоже было неожиданностью, не могли удержать поток беженцев, хотя им крепко-накрепко было наказано не пускать ногаёв за Волгу, на воссоединение с Крымским ханством. Единственное, что они могли сделать в этот раз, так это удержать кочевья, чтоб они не шли к Дону. Беженцы пошли в низовья Кумы и Терека. Малые ногаи дали приют этому нескончаемому людскому потоку. Историк Б. Кочекаев, ссылаясь на А.А. Новосельского, приводит такие данные о последующем расселении ногаёв: «В 1631 г. ногайские улусы мурз Урмаметевых кочевали по реке Куме, выше Можарского городища и под «пятью горами», вместе с Малыми ногаями. Здесь же расположились и улусы Байтерековых мурз. По реке Калаусу, на расстоянии дня пути от Малых Ногаёв (*от ставки в Шонкуре, Касаевой Яме. – И. К.*), кочевали улусы Тинмаметевых, Иштерековых, Яштерековых мурз, намеревавшихся соединить улусы с казыевцами» (5, 121). При появлении беженцев бий Касай, учитывая, что проживание прибывших будет временным и, чтобы не допустить смешения, собственных подданных отвёл в предгорья Кумы, Терека и Кубани. Мало-ногайская знать во главе с Касаем вошла в положение беглецов, помогла в трудную минуту. Но то, что это соседство будет обременительно, они предвидели, поэтому с тревогой наблюдали за новыми поселенцами. Долго ждать не пришлось. Несмотря на то, что весь народ был объят ужасом от нападения и находился в изнеможении от переселения, возникла острейшая необходимость искать пути к объединению против общего врага. Враждующие между собой группировки весной того же года опять стали выяснять отношения и искать выход своим накопившимся обидам. Мурзы Урмаметевых чернили уллубия и Тинмаметевых, неоднократно пытались натравить на них мало-ногайских мурз. Группировка Тинмаметевых была осведомлена об этом и поэтому, опередив, неожиданно напала на улусы нурадина Кара-Кельмамета Урмаметева. Состоялась кровопролитная битва. В сражении Бимурза и Янмурза Иштерековы убили нурадина Кара-Кельмамета. Часть поверженного улуса бежала к Астрахани, часть подвластных людей нурадина и имущество стали добычей победителей. До нападения нурадин Кара-Кельмамет вел с бием Касаем переговоры о соединении улуса нурадина с Малыми Ногаями. Это объединение для Касая было более предпочтительным, чем с противостоящей группировкой, в которой находился сам уллубий Канай. Из этой группировки тоже было предло-

жение о соединении, но вопрос о верховенстве умалчивался Тинмамметевыми. Касаю и его соратникам по Малой Орде приходила мысль о том, что из-за того, что в Тинмамметевской половине находится уллубий Канай, они предложат ему возглавлять обновлённое объединение. О том, что уллубием Большой Ногайской Орды Канай стал благодаря чрезмерному угодничеству московскому правительству, все знали. Сын Каная, приняв в крещении имя Михаила, отменно служил московскому царю. Других достоинств у Каная не было. Он был слабовольный, завистливый человек и, будучи уллубием, ничего выдающегося не сделал. Он был не только на поводе воевод, но и в своей «половине» не мог взять в руки бразды правления. В Орде особо выдвинулся его ближайший родственник кейкуват Янмаммет (Джан-Мухаммед) Тинмамметев. В.В. Трепавлов приводит такую характеристику: «Кековат Джан-Мухаммед, напротив, сохранил влияние подданных и в обстановке разложения Орды казался настолько значительным деятелем, что бывшая Канаева «половина» в 1631 г., ещё при живом бие Канае, стала называться кековатской» (1, 406). Касай Янмаммета невзлюбил сразу, понял, что он был организатором нападения на улус нурадина. Неискренних людей распознавать он умел. Касай ещё не успел прийти на место сражения, как половина Тинмамметевых, прибрав остатки подданных нурадина, покочевала к Волге. Видимо, у Тинмамметевых была договорённость с воеводами. В октябре 1631 года, ещё не отошедшие от ужаса и находящиеся в полном смятении кочевья ногаёв «при помощи десятков больших государевых «перевозней» и множества стругов и лодок, принадлежащих астраханцам, они были снова переброшены через Волгу» (4, 226). Т.е. уцелевшие от резни овцы снова были отданы на съедение волкам. Негодование было и среди мурз, и среди простого народа. Народ роптал на уллубия Каная и его окружение, некоторых мурз убивали. Вожаков протеста стрельцы захватывали и наказывали.

Часть бежавших от нападения Тинмамметевых осталась и на территории Малой Орды. Среди них был сын нурадина Адилмурза Урмамметев. В числе поверженной нурадиновой половины нашлись аулы, оставшиеся без владельцев. Касай их передал Джанбулату и Казбулату. Других нурадиновских мурз бий со временем намеревался перевести в западные районы, в низовья Кубани и к Чёрному морю. Старший мурза в западной половине Али Ураков уже начал переселение в Крым. Касай полагал старшим мурзой в западной

части сделать Казбулата или Курмаша. Семья сына и семья Курмаша уже находились в укреплении Ашыл. Сам Касай с небольшим войском находился то в Шонкуре, то в Касаевом кабаке на Йогарлыке. Наплыв беженцев Большой Ногайской Орды спутал все его планы по поводу строительства укреплений на границах своих владений. Как говорится: «Человек предполагает, а Бог располагает». Или как говорят ногаи: «На всё воля Аллаха». В дальнейшем же случилось то, что в голову Касая никогда не могло прийти.

В связи с тем, что московское государство вело Смоленскую войну с поляками, её южные рубежи были слабо защищены, т.к. было мобилизовано много людей из низовых городов. Ослабление обороны украин также вызвало набеги. Сначала это были нападения малыми силами, в первых набегах участвовало до 100 человек. Затем партии стали крупнее, от 200 до 1 тысячи человек. Кроме Малых ногаёв, азовцев и крымцев к набегам пристали и Большие ногаи. Несмотря на разгоревшиеся межродовые распри, не могли они равнодушно смотреть, как наживаются другие соотечественники. Русские посланники свидетельствуют о приводе в Азов полона Больших ногаёв в количестве 300 человек. Из Азова полоняников переправляли в Кафу. «В Кафе часть полона была продана на месте, часть отправлена за море», – сообщает А.А. Новосельский, ссылаясь на дипломатические документы (4, 209). В 1632 году, несмотря на существующий мир между правительствами, на украин отправилась большая партия в 10 тысяч всадников. В течение одного месяца появляются ещё несколько партий в количестве от 1 до 5 тысяч всадников. Теперь в партиях большинство крымцев (среди которых значительная часть ногаи). Малые ногаи участвуют во всех набегах. Для безопасного выступления, да и для благополучного возвращения с полонем, конечно, не последнее место играет наказ московского правительства в адрес донских казаков о ненападении на подданных Турции и Крыма, но в партиях большое количество Малых ногаёв. Отряды Малых ногаёв стали превышать 3 тысячи человек. Как сообщают казаки у казыевцев, в набег стали ходить даже «малые робята» (4, 219). Улубий Большой Ногайской Орды Канай сообщал астраханским воеводам, что «казыевцы захватывают на Руси богатую добычу, что возбуждает зависть у татар Большой орды; многие татары из улусов Больших ногаёв отъезжают к Малым ногаям, потому что последние от войны на Руси богатеют,

а Большие ногаи, не принимая участия в нападениях «убожают» (4, 219). Удивительно, что казаки не напали на Малых ногаёв с целью отнятия полона. Ведь Малые ногаи, как независимые, в это время не имели отношения к наказу московского правительства. Скорее всего, казачьи атаманы были в сговоре с известными «промысловиками». Всё же это был ощутимый бизнес, и организация его не могла обойтись без воротил международной торговли.

В 1632 году в результате разрыва мира Москвы с Крымом начинается массовое вторжение войска крымского калги Мубарек-Гирея. Войско калги вторглось в Мценский, Новосильский, Карачевский, Ливенский и Елецкий уезды. Поляки, обещая хорошее вознаграждение, склонили хана выступить и в следующем году. Мубарек-Гирей с ещё большим войском дошёл до самой Оки. Какая-то часть войска перешла Оку и вторглась в подмосковные места. По документам того времени, войско калги располагало до 30 тысяч всадников. В передовых войсках опять-таки отряды Малых ногаёв. А.А. Новосельский, «суммируя» по сохранившимся документам количество захваченных в плен в результате только набега 1933 года, указывает на 5600–5700 человек (4, 216). По данным других исследователей, полон превышал 10 тысяч человек. Это очень внушительная цифра по тому времени. Надо было подключать казачество. Московское правительство ещё в 1632 году стало менять свою политику в отношении его. Из Москвы и других городов были отпущены захваченные казаки, была снята опала с атамана Наума Васильева. Вернули льготы беспошлинной торговли казакам в городах, было определено жалованье атаманам. Атаманы некоторую часть казаков отправили под Смоленск, против поляков. Правительство не теряло надежды на соглашение с султаном против Польши, но необходимо было защищать и южные украинны. Царские воеводы стали давать указания, чтобы казаки противостояли набегам. Получая боеприпасы и ожидая новых поощрений и другой поддержки, атаманы с особым рвением стали исполнять это требование. Зимой они напали на ногайские отряды в крымской стороне Дона, а затем провели набег на улусы мало-ногайского мурзы Солтан-Мурата, находившегося на реке Ея. Убили его брата, захватили в плен семью и 700 человек полона, многих перебили. Правительство одобрило это действие и выделило поощрение. Казаки воспрянули духом, главное для них, чтобы была выгода. Вскоре правительство повторило указ о походе на Казыев улус. Первый



раз, в 1631 году, когда отношения были натянутые, казаки уклонились от похода на Малую Ногайскую Орду. В начале 1933 года возглавившим поход В.И. Туренину и П.И. Волконскому были поставлены две цели. Основная – разорение Казыева улуса. О второй цели так говорит А.А. Новосельский: «Сохранившийся отрывок черновика наказа Туренину и Волконскому расширял цель похода, воеводам в осторожной форме предписывалось произвести разведку о том, пошел ли в войну на Русь крымский царь и, в таком случае, при наличии у воевод достаточных сил, им предписывалось идти на Крым. Если же в войну ушли одни мурзы, то на Крым не ходить и «ссоры не наводить» (4, 219).

Во время войны Мубарек-Гирея на окраинах Московского государства, летом 1933 года князя В.И. Туренин и П.И. Волконский выступили из Астрахани в поход на Малый Ногай. Во время выступления случайно погиб В.И. Туренин. Войско возглавил воевода Волконский. 3 августа на Можарском городище, которое было давно оставлено Малыми ногаями в войне с Большими ногаями ещё при Якшисаате, начался сход выступающего войска. По данным А.А. Новосельского, собралось «несколько более 9800 человек». Состав войска для меня довольно странный. Ногаёв с включёнными малочисленными юртовцами и едисанцами было 8250 человек. Кроме них в войске было: 685 астраханских конных стрельцов, до 350 человек ратных людей из Терки и черкас (видимо, из живущих в слободах при крепости Терки), до 570 человек из служилых людей из понизовых городов. Что же из этого следует? Абсолютное большинство – 8250 ногаёв – возглавлял кейкуват Большой Ногайской Орды Янмаммет Тинмамметев. Это же было в основном ногайское войско! Но поход готовился воеводами тщательно. Им от информаторов было известно о том, что к Мубарек-Гирею в основном ушли ратные люди с Ураковой половины, вместе с ними сыновья бия Хан-Мухаммед и Казбулат. Было известно и о том, что Касаёв в результате ссоры с Али Ураковым в обезлюдевший ураковский удел перевёл кочевья старших сыновей. О сходе войска Касаёв узнал поздно. А когда узнал, стал стягивать отряды к восточной границе, где недавно пребывали беженцы Большой Ногайской Орды. Старшие сыновья из-за отдалённости не смогли сообщить Касаёву, что уходят в поход Мубарек-Гирея, они исполняли приказ калги, с которым Малые ногаи имели почти вассальные отношения. Большой неожиданностью для бия стало участие в на-

падении на его владения войска Большой Ногайской Орды. По сообщениям от ногаёв Касая знал, что кейкуват Янмаммет просил военной помощи у воеводы против калмыков. Но его участие в погроме владений Малой Орды никак не могло уместиться в понимание Касая... Войско Волконского не пошло на столкновение, оно разделилось. Часть быстрой конницы Янмаммета с конными стрельцами стремительно двинулась к северо-восточным границам Малого Ногая. Другая часть, значительно оснащённая огнестрельным оружием и рядом пушек, под командованием Волконского, двигалась медленнее, чтобы преградить путь войску Касая. Бий же ожидал нападения в верховьях Кумы, где недавно он сделал укрепление из рвов и оборонительной стены. А.А. Новосельский так описывает погром Малого Ногая: «Нападение на Казыев улус произошло 20 августа недалеко от реки Кубы на урочище Алача-Талача. Отсюда кн. Волконский двинулся между р. Кубой и Азовом к Чёрному морю и подвергал погрому ногайские улусы в течение 4 суток. До моря не дошли на расстояние одного дня пути. Татар побивали и забирали в полон, русский полон освобождали, имущество, которое не могли забрать с собой, предавали огню. 25 августа кейкуват Янмаммет мурза с ногаями повернули обратно. 27 августа на р. Челбаше отходившие русские войска отразили нападение малых ногаёв, собравшихся для преследования. Вскоре же сюда подошли донские казаки с Ив. Каторжным в числе 500 человек (среди них 200 донских татар) и совершили нападение на ногаёв Янмаммет мурзы и отняли у него освобождённый им русский полон и захватили более 2000 казыевских татар, множество лошадей и всякой животины» (4, 219). Данные о погроме П.И. Волконского А.А. Новосельский почерпнул из случайно сохранившейся тетрадки «Ногайских дел от 1633 г.». В.В. Трепавлов даёт такие сообщения о погроме: «В ходе продвижения русского воинства случайно погиб воевода Туренин. Волконский повел всех собравшихся под его начало ратников (кроме опоздавших донцов) на запад. От разведчиков было известно, что Касим разместил улусы в урочище Ачил под Азовом, куда и обрушился основной удар. Сам бий заблаговременно оставил подданные стойбища, которые подверглись семидесятидневному грабежу и погрому. Две тысячи казыевцев угодили в плен, в том числе касимовы внуки и племянники. На возвращавшихся с этим полоном Больших Ногаёв во главе с кековатом Джан-Мухаммедом напали донцы, отняли всю добычу и сразу отписали в Москву, буд-

то победили казыевцев, отбив у них русских пленных (за что получили в ответ упреки в лжи)» (об этих событиях см. ссылки: (2, ссылка на Материалы, 1864, с. 57, 58, 61; Попко, 1880, с. 54, 55; Щелкунов, 1915, с. 128; РГАДА, ф. 127, оп. 1, 1633 г., д. 2, л. 354–356, 360, 370–372, 393, 399–401, 427; д. 3, л. 21–23). Данные у двух известных исследователей, хотя они использовали одни источники, довольно разноречивы. Погром Волконского, по данным В.В. Трепавлова, продолжался 70 дней. По А.А. Новосельскому, со дня выступления из Можарского городища не прошло и месяца. Могу лишь сказать, что автор очерка «Малая Ногайская Орда» В.В. Трепавлов, конечно же, более углублённо исследовал этот момент, а для А.А. Новосельского расширенное описание было необязательным. Факт о возвращении мало-ногайских ратных людей из войны на окраинах московского государства Мубарек-Гирея не приводится у обоих авторов. Известно, что в начале августа крымский калга стал выходить из войны (4, 220), но для возвращения воинов Малых ногаёв необходимо было более длительное время. Любопытно поведение донских казаков в погроме. А.А. Новосельский делает и такое сообщение: «Кн. Волконский и Янмамёт мурза сообщали в Москву и жаловались, что казаки опоздали и не участвовали в походе и лишь ограничились отнятием у Больших ногаёв полона, взятого ими в походе. Донские казаки при допросе в Москве и в своих отписках упорно твердили, что они громили казыевцев, бежавших к Дону и Азову, которых, может быть, сам Янмамёт мурза отпустил, «норовя» им. Правительство не стало добираться до конца в разъяснении этого происшествия, к тому же от Янмамёт мурзы не последовало заявлений с новыми претензиями. Казаки не сообщали цифры освобождённого ими русского полона. Кн. Волконский привёл в Астрахань освобождённых им в Казыевских улусах 878 русских полоняников...» (4, 220). Известно также, что в то же самое время, когда соотечественники из Большой Ногайской Орды устраивали погром, Касаю помогали горские черкасы. «Сам Алегуюко (*Шигануков – князь Кабарды. – И. К.*), а еще более его союзники-темрюковцы служили надежным тылом Малым Ногаям: во время похода Волконского в 1633 г. они прислали пятьсот человек в помощь Касиму, рассчитывавшему при подходе царской рати уйти в Большую Кабарду. Доводилось и Касиму посылать своих ополченцев на подмогу друзьям-черкасам в их междоусобной борь-

бе» (2, со ссылкой см.: РГАДА, ф. 127, оп. 1, 1633 г., д. 1, л. 86; д. 2, л. 355, 356, 393). Также известно из «Ногайских дел от 1633 г.», что кумыкский шамхал Эльдар отказался участвовать в походе воеводы Волконского (4, 220 см. примечания).

Для Малого Ногая это было внушительное поражение. Точные людские потери в источниках не указываются. Говорится только о «семидесяти дневном» погроме ногайских владений. Касай знал, что погром организован воеводами за участие его людей в войне на московских окраинах. Конечно, идти с войском на крепость Терки или на Астрахань он не мог. Особая злость была на кейкувата Янмамета. За его «благодарность» за гостеприимство год назад. Это он во время погрома, обещая сохранить жизнь, уговорил защитников оставить укрепление Ашил. Сдавшихся в плен Янмаммет собирался увести в Большую Ногайскую Орду, и эту миссию отвёл астраханским ногаям, юртовцам. Узнав, что пленных защитников Ашила у конвоируемого отряда отбили, Касай подумал, что его внуки и племянники попали к донским казакам. Однажды он уже выкупал внука бия Боран-Газы у казаков. Только за одного ребёнка было отдано 400 лошадей и 300 быков. А в данном случае было трое сыновей Казбулата, двое сыновей Джанбулата, два сына Курмаша. Семеро детей! О женщинах, девушках речи не шло. Простый раз внука бия Боран-Газы он искал и выкупал через Алиа Уракова, у которого были свои связи с казаками. Надо было встретиться с Алием.

**Из «Ханских сокровищ».** Касай отправил Джанбулата с Наурузом в Чамлык, чтобы они привезли двадцать золотых слитков тайтуяк. Касай велел сыновьям не говорить Анабийке о похищении детей. Джанбулата и Науруза сопровождали десять всадников, все вооруженные ружьями и пиками. У всех были заводные лошади. Группа спустилась с западного склона Йогарлыка, добрались до кургана Шамтас, где обычно происходил сход войска Малых ногаёв, затем вплавь переплыли Кубань и перешли Уруп. Поехали берегом. В пути ночевали на лужайке, привязав лошадей к пикам, воткнутым у изголовья, укрывшись бурками. Они торопились. Ехали, сменяя лошадей. Через три дня были в Чамлыке. Въехав в аул, уже при прохождении первых жилищ они услышали коллективный поминальный плач. Когда добрались до укрепления, то поняли, что плач разносится с их двора. По обеим сторонам дороги, ведущей ко двору, стояли мужчины с печальными лицами и держа

скрещённые у пояса руки. Джанбулат и Науруз, недоумевая, смотрели на аульчан, в таких случаях не здоровались. Группа, не спешившись, доехала до самого двора. Двор был полон плачущих женщин. Джанбулат и Науруз сначала решили, что умер кто-то из живущих в их дворе. Женщины толпились вокруг тахтамета. На тахтамете сидели жёны уважаемых людей, а посреди тахтамета восседала Анабийке. На ней был синий архалук, на голове белый тас-тар. Она рыдала в такт общему плачу и руками водила по опухшему лицу. При виде вошедших толпа раздвинулась. Женщины открыли подход к тахтамету и одновременно усилили плач. Сидевшие женщины, увидя их, начали истерично реветь, раздирать до крови лица. Анабийке стала надрывно причитать. Джанбулат и Науруз прислушались к её словам.

Мусабий и Карасай,  
Такболды и Арсланбек,  
Мой Орак и мой Кобек,  
Ненаглядный мой Эдиге,  
Все мои детки бесценные,  
Все мои птенчики неоперившиеся,  
Откуда пришла эта беда,  
Куда вас унесла вода?  
Пусть глаза треснут у тех,  
Кто на вас позарился,  
Пусть руки отсохнут у тех,  
Кто прикоснулся к вам!  
Птенчики мои незабвенные!  
Ой, я несчастная! Зачем вы ушли,  
Оставив меня в рухнувшем доме?!

*(Подстрочный перевод – И. К.)*

Братья поняли, что речь идёт о пропавших детях. Джанбулат сам в эти дни, оставаясь один, безмолвно плакал о пропавшем сыне и о племянниках. Знатные люди у ногаёв считали непристойным показывать слёзы. От плача женщин у Джанбулата на-вернулись слёзы, но он переборол свои чувства, взял себя в руки.

– Стойте! – заорал зычно он. – Прекратите плач и причитания!

Часть женщин прекратила плач, другая часть, не сбавляя рёв, стала вглядываться в лица сыновей бия. Узнав Джанбулата и Науруза, поражённые их появлением, они набрали в грудь воздуха и единым хором закричали:

– Ой-бай, ой-бай, ой-бай!

Джанбулат и Науруз, расталкивая тех, кто бросился к ним с сочувствием, добрались до самого тахтамета. Представ перед Анабийке, братья в один голос закричали:

– Стойте! Прекратите плач!

Женщины остановились и недоуменно посмотрели в их сторону. Одна Анабийке, ломая руки, то опуская, то вскидывая голову, громко запричитала:

– Ой, мой Бийбала, ой, мой Казбулат!  
Выше чем Аскар-тау (Эльбруса) вершины  
Мои гордые сыновья!

– Это не Казбулат, а Науруз, – стали поправлять Анабийке сидящие рядом с ней женщины. Но Анабийке продолжала в том же духе:

– Ой, мой Бийбала, ой, мой Казбулат!  
Найдите этих кровопийц,  
Которые позарились на моих бесценных!  
Найдите и отомстите злодеям,  
Мстите до тех пор,  
Пока не сотрёте десять пальцев на руках,  
Мстите – пока глаза видят свет!  
Мстите и тогда, когда света не будете видеть!  
– Ой-бай, ой-бай, ой-бай!

– она стала в истерике бить руками по своим коленям.

– Мать, матушка! Остановись! – грубо прикрикнул Джанбулат.

Кто-то из женщин, думая, что сын бия не знает обычая оплакивания, крикнула:

– Таков обычай! У неё сердце надрывается от горя! Пусть выплачется!

– Какой обычай?! Я что, по-вашему, не знаю обычаев?! – оскалившись, он посмотрел в сторону голоса.

Все затихли, кроме Анабийке, которая опустив голову, стала стонать.

– Вы почему раньше времени похоронили детей?! – опять прикрикнул Джанбулат.

– Ой-бай, ой-бай, ой-бай! – запричитала Анабийке.

– Успокойтесь! Дети живы! – перебил её Джанбулат.

– Я уже мертва! – Анабийке, вскинув руки, упала спиной на сидящих сзади неё женщин.

Наступило безмолвие. Его нарушил Джанбулат:

– Уведите матушку домой! И разойдитесь!

Все вопрошающе глянули на Джанбулата, требуя объяснения.

– Дети живы! Никто их мёртвыми не видел. Разойдитесь!

Женщины, сидя, потянули за руки и посадили Анабийке, стали заглядывать в её отрешённое лицо. Науруз вскочил на тахтамет и одним движением поднял на руки мать, спрыгнул с тахтамета и понёс её к дому. Женщины стали подходить к Джанбулату, обнимали его и задавали вопросы. Затем стали расходиться. А мужчины, стоявшие возле двора, стали заходить, чтобы поздороваться с сыновьями Касая. Джанбулат от мужчин узнал, что чёрная весть пришла от бесленейцев. Нашли человека, принёсшего весть. Он сказал, что будучи в гостях у бесленейцев, услышал о погроме северо-западной половины Малого Ногая и о том, что пропали внуки и племянники Касая. Об этом он рассказал, приехав в Чамлык. Но почему решили, что дети погибли, он не понимает. Одетый в куртку кебене поверх шепкена, поправляя кинжал на поясе, повторил:

– Я сказал, что в Ашиле был набег, многие люди погибли, и пропали внуки нашего бия. То, что говорили в Бесленее. Кто сказал, что погибли дети? Я не знаю.

– Понятно! Дети живы! Время надо, чтобы их вернуть домой. Расходитесь! – потребовал Джанбулат.

Люди разошлись.

В кунацкой горел светильник. Науруз сидел возле лежащей на тахтамете матери. Анабийке лежала в одежде, под голову ей были положены подушки. Время от времени она открывала глаза, тогда Науруз подносил воду в чаше. Она отпивала глоток воды и, вздыхая, снова закрывала глаза. Рядом с матерью спал десятилетний Солтан, младший брат Науруза. Джанбулат в это время спал во дворе на тахтамете. Науруз иногда дремал, но просыпался при малейшем движении матери. К полуночи Анабийке пришла в себя.

– Науруз, ты почему сидишь? Ложись рядом с Солтаном, спи, – проговорила она.

– Тебе лучше, мать?

– Да, лучше, – сказала она, подумав, добавила: – Лучше бы я умерла, чем дожила до этих дней.

– Мама, лежи. Ни о чём не думай. Не мучай себя.

– Как же мне не мучиться? Когда с детьми такое, они такие маленькие?! Они точно живые! Ты меня не жалея, скажи правду!

– Живые, мама. Точно живые. Надо время, чтобы вернуть. Отец нас с Джанбулатом послал за золотом. Надо детей выкупать. Анабийке приглушённо закашлялась:

– Увозите всё из дома, но только моих ненаглядных верните. Вы знаете, где они?

– Да, мама.

– У кого они?

Науруз многозначительно замолчал.

– Я всё равно не знаю этих злодеев. Верните детей, – она опять закашлялась, после взяла Науруза за руку. – Говорят, что ты тоже в поход ходил? Мне это не нравится...

– Я же мужчина. Это мужское дело! – сказал Науруз.

– Мне это не нравится! Вы похищаете чужих людей, а они – наших детей... Это неправильно!

– Так устроено. Не мы придумали такую жизнь.

– Не вы?! – возмутилась Анабийке. После спросила: – Где был отец, когда напали на Ашил?

– Отец в стороне Кабарды собирал войско. Затем мы с Джанбулатом и вместе с отцом сражались на Калалы с другой частью вражеского войска. Когда попали в Ашил, то там уже всё было разорено. Как дети попали в плен, не знаем. Муртазаки, которые остались живыми, ничего толком не смогли рассказать. Аталыки детей погибли от рук врагов. Оставшемуся в живых старшему муртазаку отец отрубил голову.

– Он это может! Лишь бы саблей махать! Хватит ему туда-сюда мотаться! Старый уже. Лучше бы сидел и внуков нянчил... – Посидели молча, затем Анабийке спросила: – А где Бийбала?

– Он во дворе на тахтамете спит. Нам завтра рано ехать обратно.

– Тогда и ты ложись. Зачем тебе сидеть, сынок? Ложись рядом с Солтаном. Туши светильник...

Утром все были на ногах. Анабийке встала рано, разбудила прислугу. Слуги во дворе развели костёр, повесили над огнём казан, зарезали барана и, разрезав по частям, положили вариться в казане. Джанбулат из тайника в погребке вытащил два кожаных мешка с золотыми слитками тайтуяк. В кунацкой он с Наурузом пересчитали слитки. Их было ровно двадцать, по десять слитков в каждом мешке. Вскоре Анабийке вошла в кунацкую, держа в руке артпак. Из артпака она вытащила золотой сундучок:



– Берите и это! – сказала она.  
– Матушка, это же твоё! Отец отдал тебе на домашние нужды! – возразил Джанбулат.

– Какие могут быть домашние дела, когда мои внуки в беде?! – возмущившись, она раскрыла сундучок. – Серебро я раздала жёнам родственников и другим близким. Но здесь ещё немало украшений. – Она показала на украшения, которых в сундучке было больше половины.

– Не надо, этого золота хватит, – Джанбулат показал на слитки.

– Нет! Я это возьму с собой. Я еду с вами!

– Как?! – удивился Науруз. – Это невозможно! Отцу не понравится, если мы тебя возьмём с собой! Это исключено! – запротестовал Джанбулат.

– Я знаю, что сказать отцу! – твёрдо проговорила Анабийке.

– Но дорога тяжёлая. Ты же не сможешь такой путь ехать на лошади! – продолжал Джанбулат.

– Смогу! Я на лошади приехала из Шонкура в Чамлык. Ни разу в арбу не садилась!

– Мама, когда это было?! Тогда я ещё не родился! – попытался вразумить её Науруз.

– Ты думаешь, что-то изменилось за эти годы? Я с женщинами езжу на коне в Алмалы. Мой конь Гульли по выносливости не уступает вашим лошадям. Да и сменные лошади у нас крепкие. Недавно всем подковы обновили.

– Мать, ты посмотри, в чём ты?! Нам же надо несколько рек переходить! – Джанбулат подумал, что предъявил самый сильный аргумент.

– Там, где перейдут ваши кони, там пройдёт и мой Гульли. Я не останусь на берегу! Я и плавать умею, всё же в горах выросла, на Кубани. Одежду мою сейчас посмотрите! – сказав, она решительно вышла.

Джанбулат и Науруз, поражённые решением матери, выражая бессилие, развели руками и сели на тахтамет. Через некоторое время, переодевшись, вернулась Анабийке. На ней был мужской чёрный шепкен почти до пят, из-под него выглядывали зелёные женские шаровары, на кожаном поясе висел кинжал в деревянных ножнах, на плечи был накинут белый башлык, белая косынка закрывала подобранные волосы и уши, концы её были завязаны под подбородком, в руке у неё была белая овчинная папа-

ха. Она при них надела на голову папаху и гордо вскинула голову, затем на папаху накинула капюшон башлыка и, скрестив концы на груди, перекинула их через плечи.

– Точно абрек! – иронизировал Науруз и стал смеяться, держась за живот.

– Чего это ты хохочешь? – удивилась мать.

– Ты посмотри: разве мужчины носят зелёные шаровары и красные сапоги? – не останавливал смех Науруз.

– Красные сапоги и мужчины носят – это во-первых. А насчёт штанов... Если это имеет значение, то я могу надеть и синие шаровары, – невозмутимо проговорила Анабийке.

– Ты же хочешь быть похожей на мужчину, а мужчины не носят синие шаровары, – не унимался Науруз, продолжая смеяться.

– Сверху я надена кожаный саксыр! Тот, который ты носил. Я уже в нём ездила, он до самых колен закрывает, под них подберу шаровары, – сказала мать, подчёркивая, что приняла твёрдое решение.

– Ты даёшь, мать! – махнул рукой Науруз.

– Отцу не понравится, если ты с нами поедешь, – не одобрил её решения Джанбулат.

– Я сказала, что перед отцом я буду отвечать. Не хочу, чтобы в Чамлыке моё сердце разорвалось на куски. Мне надо знать, что с моими внуками!

– Мама, подумай о Солтане! – это был последний аргумент Науруза.

– Солтан и так живёт в доме аталыка в Алмалы. Там более надёжно. А мне надо найти Арсланбека, Такболды, Эдиге, Орака, Кобека, Мусабия и Карасая, – перечислив имена внуков, она приглушённо зарыдала.

– Мама, мы не возьмём тебя, если ты будешь плакать! – перебил её плач Науруз, но тут же понял, что дал согласие.

– Я не буду плакать, – обрадовалась Анабийке.

Через некоторое время за двором провожали Анабийке. К валам пришли почти все жители Чамлыка. Пришедшие люди с удивлением разглядывали одеяние княгини. Анабийке долго целовала Солтана, затем прощалась с аталыком и его женой, затем давала наставления аульскому мурзе и распорядителю по дому. Прислуга обнимала её, и все не могли сдержать слёзы. Все женщины выстроились в ряд, чтобы обнять и пожелать счастливого пути своей княгине. Джанбулат, Науруз и прибывшие с ними всад-

ники были готовы ехать. Была готова ехать и группа сопровождения княгини. Сыновья решили, чтобы эта группа из десяти джигитов сопровождала Анабийке до переправы на Кубани, а затем вернулась обратно домой. Анабийке особенно долго смотрела на сына, на жену аталыка и на распорядителя по дому, на стряпух.

– Едем! – крикнул Джанбулат.

Двое слуг подвели чубарого Гульли к княгине. Они помогли ей взобраться на мерина. Она, поправляя рукой косматую папаху, выпрямила спину и горделиво, как военачальник, посмотрела на собравшихся. Все знали Анабийке, воинственный вид не соответствовал её образу. Женщины кончиками платков стали утирать наворачивающиеся слёзы. Слёзы появились и у провожающих мужчин. Все знали, что привычная к мирной жизни Анабийке едет в дальний путь не по своей воле, что вынуждена ехать по зову материнского сердца. Все понимали и тяжесть многодневного пути, тяжесть переправы через реки, особенно через Кубань. Неожиданно наступило томительное безмолвие. Эти чувства поняла и княгиня, она собрала все свои силы, чтобы не расплакаться, гордо вскинула головой и молча, несколько раз кивнула всем собравшимся. Затем дрожащим голосом проговорила:

– Я сама еду! Так надо, родные мои! До встречи! – и дёрнула поводья. – Чу! – крикнула она коню, и чубарый Гульли понёс её впереди всех.

Она пересекла черту ворот. И только после этого сам расстроенный этим прощанием Джанбулат дал команду своим всадникам и стал догонять Анабийке. Стоявшие на пригорке женщины, опуская головы, зарыдали.

Лабу всадники пересекли в верховьях, где было не глубоко. Пересекли ещё несколько рек. Поехали по проторённой тропе к месту слияния Урупа и Кубани. Бурная и многоводная Кубань была главным препятствием. Через неё мирное население, повозки, скот могли переводить в верховьях. В остальных местах переправлялись только вплавь. Когда ехали в Чамлык, после переправы на левый берег Кубани Джанбулат в камышах видел небольшой плот. Конечно, рассчитывать на то, что он ещё на берегу, было трудно, его могли использовать и люди, мог он смыться и водой. К счастью, плот оказался на прежнем месте. Люди из Чамлыка, сопровождавшие Анабийке, укрепили его, перевязали ремнями. Нарубив камыш, связали снопики и перевязали их с плотом. Делался он так для того, чтобы на нём переправлялась Ана-

бийке. Проверив его на устойчивость в воде, видя, что он достаточно прочен, всадники решили на нём переправить и часть поклажи, и огнестрельное оружие. На непредвиденный случай, если плот перевернётся на бурунах или женщину скинет с него, для Анабийке надули воздухом бурдюк и привязали к поясу. Остальные переправлялись обычным способом. Они делали небольшие плотки из камыша, к которому привязывали одежду, оружие, седло, в воде они плыли, не отпуская от себя плотик. Некоторые находили высохшую корягу и переправлялись, держась за неё. Опытные пловцы могли переправляться рядом с лошадьми. Первыми на переправу пошли опытные пловцы с лошадьми. Бурное течение значительно сносило переправлявшихся. Когда лошади и люди появились на отмели противоположного берега, Джанбулат, Науруз и два нукера вывели из тихой заводи плот с Анабийке к широкому руслу. Почти до середины русла, несмотря на сильное течение, можно было идти шагом. Самым опасным местом была середина реки, здесь уже не ощущалось дно, надо было плыть по большим бурунам. Шагов двадцать преодолели вплавь, одной рукой придерживая плот. Плот кидало из стороны в сторону, заливало водой. Оружие, ценности в мешках были перевязаны между собой и привязаны к плоту. В середине реки Анабийке чуть не скинуло с плота. Она удержалась, мало того, успела схватить и узел со своей женской одеждой, который покотился в накренившуюся сторону. Плот переплыл на ту же отмель, куда перебралась первая группа. Мужчины вытащили его на сухую гальку. Анабийке, избавившись от бурдюка, вышла на берег. Несмотря на то, что высокие буруны затапливали плот, у Анабийке промокли лишь штанины шаровар и сапоги, саксыр и даже подол шепкена были сухими.

– Как, матушка, испугалась?! – спросил, отворачиваясь и прикрывая руками свою наготу, Джанбулат.

– Бийбала, не бойтесь, я на вас не смотрю, – радостно сказала она и, глядя на плывущие по небу пушистые облака, громко вздохнула: – Да я с такими сыновьями и через море переплыву!

Затем реку переплыла и третья группа с лошадьми. На противоположном берегу остались сопровождающие из Чамлыка всадники, они махали руками, что-то кричали, но из-за сплошного и нескончаемого шума реки услышать это было невозможно. Анабийке, спрятавшись за невысокие кусты, сняла с себя саксыр. Выжала штанины шаровар, сняла их и надела сухие синие шаровары,

перебулась. Мужчины оделись и стали приводить в порядок лошадей. Курган Шамтас, место схода войска Малого Ногая, находился в нескольких верстах от переправы через Кубань.

Возле кургана Шамтас было около пятисот воинов, многие сидели кругами возле костров, другие просто бродили вокруг. Осёдланные кони были привязаны к воткнутому в землю копьём. Возле кургана была собрана белая терме. Недалеко от неё был разожжён костер, над которым висел казан. Слуги варили мясо. Примерно в то же время, когда группа всадников с Анабийке переплыла Кубань, к Шамтасу подоспел Али Ураков со своими воинами. Они разительно отличались от воинов Касая. Как только они сравнялись с ожидающими, не прерывая бег коней, засвистели и задудели в маленькие дудки. Все они были в цветных капталах и коротких чёрных куртках-безрукавках. На головах ураковских воинов, в отличие от высоких папах Касаевых всадников, были низкие шапки с плоским верхом из чёрной стриженной овечьей шерсти. У всех были в руках копыя и сапалдаспаны (шесты с крюками). Впереди отряда без копыя скакал Али Ураков. На нём был красный каптал и чёрная бархатная куртка-безрукавка, шапка тоже была крымского образца. Он подскакал на гнедом мерине к кургану и, не дожидаясь пока сойдут с коней его нукеры, чтобы помочь ему спешиться, резко остановился и по-молодецки прыгнул с седла. Шагах в десяти от него остановился отряд. Два нукера побежали к своему мурзе. Али Ураков хлопнул гнедого мерина по боку и прикрикнул на нукеров. Те забрали коня и тотчас отвели к отряду. Али сдвинул набекрень шапку, поправил усы и демонстративно покрутил их кончики. На поясе у него висел длинный, до самого колена, кинжал в серебряных ножнах. Он поднял правую руку, на запястье которой висела камча. Касай сразу узнал её по золотой змее на серебряной рукояти: это была та самая камча, которую он подарил покойному Магмет-Гирею. Али, освободив запястье, взял камчу в левую руку. Правой надо было здороваться. Он сделал позу, высокомерно посмотрел на Касая, Биймурзу Мамаева, имама Салиха и других мурз, затем вальжной походкой поднялся к ним.

– Салам алейкум, бий Касым! – сказав так, Али поздоровался с биём и имамом.

Затем он стал в выжидательную позу и испытующе посмотрел в сторону Биймурзы Мамаева и остальных мурз. Хотя, как вновь прибывший, он мог подойти к остальным и поздороваться, но Алию

надо было подчеркнуть, что остальные младше его. Мурзы подошли к нему и взяли его протянутую руку в свои. Али взглядом приостановил возле себя Биймурзу:

– Разделяю горе! Проезжал твои разорённые аулы. Везде плач! Некому убирать трупы. Надо похоронить! Помогу людьми! – сказав так, Али многозначительно кивнул головой.

– Его владения остались без людей. Боеспособных мужчин побивали. Многих, кто не носил оружие, увели в полон. Жилища сожгли! – проговорил Касай.

– Говорил я ему, что его удел стоит в очень опасном месте. Давно надо было уходить с этих мест! – важно сказал Али.

Биймурза, поддерживая его слова, быстро закивал.

– Лучше всех у нас бий устроил подвластных людей. До Чамлыка ни казаки, ни люди хана не доберутся!

– Не копай яму ближнему, сам в неё угодишь! – резко сказал Касай.

– Я тебе зла не желаю. Вот так ты всегда, – парировал Али.

Создалась пауза. Молчание перебил Касай:

– Людей мы Биймурзе дадим. Надо укрепление на берегу Тахты строить.

– Построится, построится, если мы все не уйдем в Крым! – неодобрительно проговорил Али Ураков, затем он внимательно посмотрел на стоящих рядом с бием, повернулся к воинам, потом глянул на Касая. – Ты как будто в поход собрался? Зачем сейчас столько воинов?

– Надо что-то нам решать. Нельзя же сидеть сложа руки. Столько людей попало в плен! – говоря, Касай попытался разглядеть рукоять камчи.

– Что же нам так стоять? Если торопимся, то сядем на кургане и обсудим дела! Если есть время, то в терме зайдём. Вижу, вы и тахтамет привезли. За достарханом будет веселее.

– Али, лучше за достарханом. Не торопись. Ещё должны подоспеть мои сыновья. Мои люди доложили, что они уже переплыли Кубань. А пока посидим в терме, и тебе с дороги надо перекусить. – Касай опять посмотрел на камчу. – Али, интересная у тебя плётка!

– А-а, – засмеялся Али, снял с запястья ремешок камчи, собрал её и протянул бию. – Она тебе знакома. Это мне хан под Оркапы подарил, сказал, что она от тебя ему досталась.

Касай взял камчу, осмотрел её, нашёл надпись.

– А знаешь, что на ней написано?  
– Нет. Я думал, что это просто царапины. Я и не понял, что это надпись!

– Надпись на нашем старо-найманском языке.

– Да? И что там написано?

– Надпись гласит: «Сына Кок-Тангри».

– Ничего себе! Это же ханская надпись!

– Да, – сказав так, Касай передал камчу любопытствующим мурзам.

Мурзы, рассмотрев её, помахали и вернули камчу Али Уракову.

Со стороны, откуда непрерывно шумела Кубань, среди войска Касая началось оживление. Послышались голоса:

– Бийбала и Науруз едут!

– Посмотрите, какие джигиты!

– А кто это с ними в белой папахе?!

Воины, давая дорогу, расходились на две половины. Всадники торопили коней и вскоре остановились возле кургана. Джанбулат и Науруз одновременно спрыгнули с коней, взяли в руки привязанные к сёдлам кожаные мешки и вмиг оказались перед ожидающими. Они поставили мешки на землю и виновато опустили головы.

– Это твои сыновья?! – восторженно произнёс Али.

– Да, – сказал Касай, с любопытством разглядывая третьего всадника, который не торопился спешиться.

– Хвала Аллаху! Пусть поздороваются с нами.

– Пусть, – сказал Касай, а сам угрожающе смотрел то на сидящую на коне Анабийке, то на сыновей.

Джанбулат и Науруз за обе руки поздоровались с Али и остальными мурзами. Касай руки не подавал. Сыновья, поняв его, стали на прежнее место, возле оставленных мешков.

– Привезли?! – с гневом спросил Касай.

– Да, отец! Всё так, как ты сказал! – проговорил Джанбулат.

– Не всё так, как я сказал! – осёк Касай.

Али Ураков, выражая восторг, смотрел на всадника, который не торопился спешиться:

– Бий Касым, у тебя и женщины воюют?! – подтрунивая, проговорил он.

– Воюют! – буркнул Касай.

– Мы, отец... – пытался объяснить Джанбулат.

– Почему вы её привезли?!

– Бийбала, да дай мне слезть с коня! – закричала Анабийке. Джанбулат бросился к Анабийке.

– Стоять! Почему она здесь?! – заорал Касай.

Джанбулат остановился и стал, как вкопанный.

– Я сама приехала, – заносчиво крикнула Анабийке.

– Сама Кубань переплыла?!

– Да, сама! – ответила она, и опять обратилась к сыновьям. – Бийбала, Науруз, дайте мне сойти с коня. Я могу спрыгнуть и упасть.

Сыновья боялись Касая и стояли, не трогаясь с места.

– Ах, так! – Анабийке опёрлась левой ногой о стремя, и стала заносить правую ногу назад.

– Она может упасть! – подражая голосу женщины, проговорил Али и вертляво кинулся к наезднице.

Все муззы и сыновья рассмеялись. Касай, сдерживая гнев, смотрел на жену. Али помог спешиться Анабийке.

– Вот! – довольно вздохнула женщина, оказавшись на земле, затем с улыбкой посмотрела на Уракова: – Спасибо, Али!

– Ты как-то странно одета!.. – развёл руками Али.

Все, кроме Касая, опять рассмеялись.

Анабийке, не обращая внимания на смех, стала здороваться с Али. Она поцеловала тыльную сторону его ладони, затем приставила эту же сторону ладони к своему лбу и поцеловала ещё два раза. Али, довольный, взял её за руку и представил всем, чтобы на неё посмотрели.

– Приехала, чтобы меня опозорить! Что за клоунский наряд?! Все над тобой смеются! – произнёс Касай. Затем, чтобы не заострять внимание гостей на ней, посмотрел в их сторону и пригласил: – Пойдёмте в терме!

Все сошли с кургана. Перед тем, как войти в терме, слуги с кумганами в руках предложили помыть руки. Имам Салих, Али, Биймурза и остальные стали мыть руки. Касай подошёл к безмолвно стоящим Джанбулату и Наурузу:

– И вы поешьте с нами, – сказал он сухо, тем самым давая понять, чтобы они не боялись его гнева.

– Отец, мы с другими поедим, будем за терме, – сказал Джанбулат.

– Только далеко не уходите! Без моего веления золото никому не показывать! От мешков – ни на шаг! Я вас позову. А есь... –



он показал кивком головы на Анабийке, – пусть отвезут в аул к Мамаевым!

– Никуда я не поеду! Я приехала найти внуков! Не делайте из меня посмешище! – огрызнулась Анабийке.

– Ладно! Разберёмся! – угрожающе проговорил Касай и отошёл к гостям.

Касай с мурзами разместились на тахтамете. Слуги занесли на деревянных подносах варёное мясо, тузлук в чашах, принесли в кожаном сосуде кумыс и деревянные тостакаи для питья. Имам Салих прочитал молитву. Все стали угощаться.

Джанбулат принёс мясо на подносе. Он, Науруз и Анабийке сели на траву возле терме. Они стали есть. Анабийке не желала разговаривать с сыновьями. Она не могла простить им происшедшее. Почему они не подумали о ней? Почему сразу не помогли сойти с коня? Действительно, получилось некрасиво. Её самолюбие было слишком задето. Съев кусочек мяса, она вытерла руки о кусок ткани и, глубоко задумавшись, смотрела в сторону. Возле неё лежал арtpак с золотым сундучком, время от времени она касалась его рукой.

– Чем же я его опозорила? Тем, что десять рек переплыла?! – вырвалось у неё вслух.

– Отец сказал то, что необходимо было сказать, – проговорил Науруз.

– Мне надо было надеть тот шлем, который железкой закрывает лицо. Я хотела его взять с собой.

– Мама, всё равно узнали бы! – рассмеялся Науруз.

– Что мне теперь, не жить, что ли?! – сильно негодуя, прикрикнула она на сына.

Науруз замолчал.

– Мать, мы старались исполнить волю отца, – проговорил Джанбулат.

– Все вы заодно! – махнула рукой Анабийке.

Пришёл распорядитель и сказал, что их зовёт бий. Джанбулат и Науруз взяли мешки и поспешили в терме. От их поспешного ухода Анабийке стало совсем обидно, но она решила не сдаваться. Подняв арtpак с сундучком, она пошла за сыновьями.

Сидящие в терме мужчины отпивали кумыс и слушали Касая.

– Между рек Тахта и Калалы мы встретили войско воеводы. В нём были и едисанцы. Они впереди всех бились! Мы-то их

знаем и они нас знают... А Янмамет?! Этот кабан с ногайским войском, более семи тысяч всадников, врезались в наши западные территории. Семь тысяч! Мы без вас, – Касай посмотрел на Али Уракова, – если бы все вместе собрались, не смогли бы набрать такое войско. Он устроил бойню. Их же никто не ожидал. Зимой мы им дали приют – вот тебе и благодарность! Они разгромили кочевья по Челбасу и вышли на Ашил. Там врага никто не ожидал, там наших воинов не было. Более месяца жгли в аулах жилища, захватили скот, людей. Убитым счёта нет! В Ашиле защищавшихся вынудили сдаться, обещали жизнь. Но какая это жизнь?! Всех тума и ногаёв взяли в плен. Им было известно, что из Ашила я намеревался сделать ставку нашей Орды. Из-за своего намерения я привёз в Ашил семьи своих детей и семьи старших мурз. Видимо, это было им известно...

– Бий Касым, это узнать было не трудно, – перебил его Али Ураков. – Вот только враги напали на владения Биймурзы и на мои владения. Твои уделы не тронули. Ни на Шонкур, ни на Ажитогай, ни на Калаус, ни на верховья Йогарлыка, где твой аул, они не пошли. О Чамлыке и не говорю! Почему так?!

– Это ты спроси у воеводы и Янмамета, – отпарировал Касай, но, подумав, добавил: – Поход был организован в отместку за большой набег крымского калги Мубарек-Гирея на русские земли. А в войске калги был ты и Биймурза. Об этом тоже, видимо, знал воевода?

– У нас была договорённость с тобой, что если мы уйдём в поход, то ты защитишь наши земли...

– Я для этого перевёл за речку Тахту улус Адильмурзы Урмаметева. А он, как только узнал, что идёт кавалерия кровников Тинмаметевых, бежал к Азову, побросав и скот, и кочевья с людьми. Он решил, что это их война...

– Решил?! А пострадали мои земли, – с горечью проговорил Али Ураков.

– А я лишился почти всех аулов, почти всех людей и всего скота, – поддержал Биймурза Мамаев. Подумав, добавил, – У меня целыми остались аулы на Сенгилее и Карагаше. А всё остальное угнано в Астрахань. Пропали родственники, женщины, дочери, дети. Такого я никогда не видел! И люди не помнят, чтоб такой погром был.

– И я не помню, чтоб такое было на нашей земле! В Ашиле погибли семьи аталыков моих и твоих детей. Люди Янмамета по-

хитили семерых моих внуков, пятеро из них и твои внуки, Биймурза!

– Да, пятеро моих внуков, – подтвердил Биймурза.

Али пристально посмотрел на Касая и на Биймурзу:

– То, что пропало, не вернёшь, а внуки, кажется, живы. До приезда сюда я вёл на месте кое-какие расспросы и получил на них ответы. Пленников у Янмамета отбили казаки. Там более тысячи моих людей. Казаки сказали, что моих людей обменяют на наших русских пленников. Человека на человека, баш на баш. Только казаки поставили условие, чтобы среди наших пленников были только русские. Крымцев, горцев, турков они не будут брать. Обмен состоится на днях на Бузулуке. Помогите, родственники!

Наступила тишина. Просьба была неожиданной. Тишину нарушил Касай:

– Сто пленных я могу выдать с Йогарлыка.

– И я могу сто пленников отдать, – сказал Биймурза.

Все недоумённо посмотрели на него: мол, откуда у него, разграбленного, столько пленных?

– В основном это те, которых я привёл с последнего набега с калгой Мубарек-Гиреем, – пояснил Биймурза.

– Не ожидал! Это очень неплохо, – одобрил Али и даже потёр руки. – Только пленных пусть ко мне пригонят твои люди, бий Касым.

– Вот, – Касай показал на сыновей, – они, Джанбулат и Науруз, возьмут сотню всадников и доставят к тебе, Али.

– Отец! – из-за спины сыновей вышла вперёд Анабийке, она при людях никогда не называла по имени мужа. – А наших внуков?! Кто их, бедных, обменяет?!

– А-а, ты здесь? – буркнул Касай.

– Конечно, здесь! Кто спасёт моих семерых внуков?! И вообще, как тебе могло придти в голову всех семерых вместе с атальками отправить в Ашил?

– Замолчи! Тут вопрос народа решается! – прикрикнул Касай.

– Не буду молчать! Семь внуков – это целый народ! – огрызнулась Анабийке. Подтверждая свои слова, она машинально закивала головой.

– Уважаемый бий Касым! И уважаемая княгиня Анабийке! Мне, конечно, неловко вмешиваться в ваши семейные дела... – не договорив, Али вопросительно посмотрел на бия.

– Вот, видишь, что ты делаешь?! – прикрикнул Касай, понимая, что Али решил иронизировать.

– А чего это он?! Взрослых своих спасает, а про наших детей ни словом не обмолвился? А это дети! Маленькие дети! А если бы это были его дети?!

Али не понравилось это сравнение и он зацокал языком, успокаивая женщину. Видя, что Анабийке хочет продолжать в том же духе, он выставил вперёд раскрытую ладонь:

– С детьми, бий Касым знает, что цена вопроса другая. Пропшый раз, семь лет назад, сколько мы отдали за возвращения внука Боран-Газы?

– Четыреста лошадей и триста быков, – ответил Касай.

Али, подтверждая слова бия, кивнул головой:

– Это притом, что мы торговались... Так что нужны средства, деньги! – сказав это, Али вопросительно посмотрел на Анабийке.

Анабийке резко подняла опущенный на землю арtpак и вытащила из него золотой сундучок:

– Вот! – она, открыв крышку, показала сидящим его содержимое.

Али Ураков был сильно удивлён, он протянул руку. Мурзы передали ему сундучок. Али, взяв его, внимательно рассмотрел сундучок, подняв, пытался определить вес, затем высыпал содержимое перед собой и стал разглядывать каждую вещицу в отдельности. После он осторожно стал откладывать в сторону кольца и серёжки с камнями. Джанбулат, поймав взгляд Касая, поднял мешок со слитками и вопросительно посмотрел на него. Касай насупил брови и дал понять, чтобы они с Наурузом не высывались. Науруз тоже понял жест отца. Али отложил в сторону почти две жмени украшений, затем взял с тахтамета ткань, которой он вытирал руки и, завернув в него кольца и серьги, завязал в узелок и протянул Анабийке.

– Передайте ей! Возьми, Анабийке! Это пусть носят дочери, да и ты сама носи! А этого, – показал он на сундучок, – кажется, за детей хватит! Я этого не предвидел, – сказав, он удручённо стал укладывать золотые браслеты, бляхи и монеты обратно в сундучок. Остановился, когда в руки попала одна монета. Внимательно разглядев, попробовал на зуб. – Настоящее старинное золото! – с восторгом сказал он.

– А я никогда в жизни столько золота не видел! – проговорил имам Салих.

– Я тоже, – сказал один из сидящих мурз.

– Только вот что я скажу вам, бий Касым, – начал Али. – У казаков детей нет! Они к ним не попадали.

– Как?! А где же наши внуки?! – схватилась за щёку Анабийке.

– Где же дети? – удивился Касай.

– Не волнуйтесь! – успокоил их Али, закрыв крышку сундучка, затем многозначительно добавил: – Я на их след напал. Может быть, даже не всё золото уйдёт за них. У меня с людьми свои взаиморасчёты.

– Нас не волнует, как ты расплатишься. Это золото в твоём распоряжении. Лишь бы дети были дома, – сказал Касай.

– Дети будут дома. Вы тоже поменьше болтайте языком! Так мне забирать сундук?

– Да, конечно! – проговорила Анабийке, протягивая арtpак, в котором до этого лежал сундучок.

Она повернулась к Джанбулату, будто хотела сказать – что стоишь, отдавай и ты золото. Но после посмотрела на Касая. Касай блеснул взглядом и молча заставил её не вмешиваться.

Через месяц дети были в доме Казбулата на Йогарлыке. Хотя Ашил брал сам Янмамёт, оказалось, что в захвате дома, в котором находились дети, участвовали юртовские ногаи из Астрахани. Дети не попали к общему полону, их юртовцы вывезли в отдельной крытой арбе и повезли с общим обозом. В обозе везли захваченное имущество, а рядом всадники гнали скот. Юртовцы знали, чьи это дети, поэтому особо не распространялись. Узнай их воевода, он обязательно забрал бы в Астрахань. Юртовцы, хорошо знавшие Волгу и переправы через реку, сами перебрались на левый берег и держали детей в своих домах. Они собирались их передать кейкувату Янмамёту, разумеется, за значительное вознаграждение. Уходя из Малого Ногай, Янмамёт сначала столкнулся с донскими казаками, которые отбили у него полон, затем у него начались разногласия с родственниками в Орде, которые собирались осудить его за нападение на Малый Ногай. Сразу по возвращению на Волгу, в сентябре, началось широкомасштабное наступление калмыков. Янмамёт стал спасать свои кочевья. Мурза без подвластных – это неполноценный мурза! Янмамёт знал об этом. Во время но-

вого нашествия калмыков к юртовцам прибыли люди Али Уракова. Они привезли юртовским «промысловикам» плату за оставленный до погрома для реализации в Азове полон. Люди Али Уракова заплатили выкуп за детей бия. Размеры выкупа неизвестны. Неизвестны и подробности. Такие дела делаются в большой тайне. Джанбулат и Науруз вернулись в родные места с детьми, которых везли на крытой арбе из-под самой Астрахани.

КОММЕНТАРИЙ. О том, что в роду ближайших родственников Ураковых (по другим данным потомков младшего сына Касая Солтана), мурз Тугановых, долгое время сохранялся золотой сундучок и ханская камча, известно из опубликованного в ногайской газете «Ногай давысы» и республиканской газете «День Республики» интервью ногайской писательницы Тамары Дышековой с абазинским писателем Николаем Муратовым. Ниже, в приложениях, публикуются предания.

## УТРАТА ОБМАНЧИВЫХ НАДЕЖД

В сентябре 1633 г. калмыки с джембойлуками опять обрушились на кочевья Больших ногаёв. Янмамет стал спасать свой народ, он не пошёл к ближайшей Астрахани; несмотря на проявленное усердие в походе Волконского, он знал, что астраханский воевода не пропустит ногаёв на правый берег, поэтому он погнал объятых ужасом людей со всем скарбом и скотом в сторону Самары, и там использовал броды с переправами. В январе 1634 г. калмыцкое войско напало на оставшиеся кочевья уллубия Каная. Защиты от астраханского воеводы не предоставлялось, воевода А.Н. Трубецкой, напротив, «поощрял бесчинства своих подчинённых» над ногаями (1. 409). Уллубий Канай пытался убедить воеводу защитить от калмыков, но Трубецкой «выступил чуть ли не за одно с ними» (там же). Теперь уход год назад возвращённой с большим трудом основной массы ногаёв на Крымскую сторону вызвал неимоверный скандал в московском правительстве. Стрелецких начальников стали бросать в тюрьму, воеводы с дьяками были вызваны в Москву и наказаны.

Уллубий Канай принимал отчаянные попытки противостоять калмыцкому войску. В боях был убит брат уллубия Хан-мурза. После очередного прихода в Астрахань за помощью Каная посадили в тюрьму. Уллубия по навету обвинили в сношениях с калмыками.

Навет был сфабрикован кейкуватом Янмаметом. Он писал царю: «Канай, стоворившись с Трубецким, заманил улусы кековатской «половины» к Астрахани да и калмыкам выдал повоевать. Канай князь с калмыки... ссылался и сам к ним хотел отъехать, и про то он сам мне сказал, и хотел меня со всеми людьми выдать калмыкам» (1, 410). В.В. Трепавлов, приводящий этот текст письма, не согласен с его формулировками: «Нелепость навета и нагромождение лжи очевидно. Невозможно представить князя Трубецкого в заговоре с бием (*Канаем. – И. К.*), да ещё в пользу калмыцких тайшей; нельзя себе представить, чтобы Канай «выдал повоевать» кековата калмыкам и ему же доверил планы своего отъезда к ним» (1, 410). Мне представляется, что навет Янмамета составлялся при помощи людей астраханского воеводы. А.Н. Трубецкой вину за уход ногаёв на крымскую сторону хотел свалить на Каная, из-за этого ни в чём не повинный уллубий был заключён в Астраханскую тюрьму.

Ещё одно любопытное сообщение сделал В.В. Трепавлов. В нём учёный характеризует значение уллубия Каная для ногаёв того времени. Для моего исследования эта характеристика предоставляет необыкновенный интерес. «С 1634 г. мирзы Большой Орды, – пишет учёный, – шертовали и клялись в верности царю, даже не упоминая имя бия (*сидящего в Астраханской тюрьме Каная. – И. К.*). Одна группа аристократов пыталась провозгласить правителем Больших ногаёв Курмаша б. Хана б. Уруса, другая призывала Михаила Фёдоровича провозгласить бием казыевского лидера Касыма» (1, 410, со ссылкой на НГ, д. 30, л. 9–13; НКС, 1634 т. Б д.1, л. 2; д. 3, л. 166; 1638 г., д. 2. л. 118–126).

Безумству храбрых поём мы славу! Душа моя, мои ногаи! Как могло озвучиваться это безумное желание?! Особенно по части провозглашения уллубием Касая?! Да! Аристократы были наивны, как несмышлёные малые детки! Они не вникали в происходящее. Когда Астрахань и вся Волга укреплялась только из-за создания препятствия воссоединения всей Великой степи, когда разгневанный царь шкуру сдирал со своих подчинённых за переход ногаёв на левобережье, они предложили ему объединить их под власть бия Касыма. После погрома 1633 г. казыевский лидер сам видел единственное спасение для Малого Ногая – уйти в подчинение крымского хана.

С другой стороны, конечно, упоминание имени Касая среди претендентов на уллубийство говорит о значимости личности малоногайского лидера.

Большие ногаи, боясь возвращения на родину московскими воеводами, стремились уйти подальше от Волги. В 1635 году, несмотря на преграду казаков, стали переходить через Дон. Первыми в Крым старались попасть и Малые ногаи Али Уракова. Он перевёл через Дон часть своих подданных в 12 тысяч человек (без учёта жён и детей). Крым в начале 1630-ых годов от голода и эпидемий значительно обезлюдел. Крымское руководство хотело за счёт ногаёв пополнить население полуострова. Али Уракова принял недавно назначенный на должность нурадина Садат-Гирей. Али был тестем нурадина и очень полагался на его пособничество. Сначала люди Алия были расселены в степях перед Ор-Капы. Крымское руководство такое расселение не устраивало. Зять перевёл удел тестя в Крым. Решено было расселять подвластных Али Уракова и его брата Деви врозь по пять человек в крымских деревнях. Расселение было насильственным. Крымцы скот ногаёв разволокли. Али и Деви потеряли подданных, а их люди были ограблены. Вот тебе, Эмир-тай, и синяя шапка Эдиге! По старинному преданию, Эдиге как-то скороспешно пообещал одному юноше по имени Эмир понравившуюся ему свою синюю шапку. По обычаю ногаи дарили человеку то, что ему нравится. Конечно, делалось это в пределах разумного. Юноше Эмиру понравилась синяя шапка на голове предводителя ногаёв. Эдиге же сказал юноше, что не может остаться без головного убора, но как только он подберёт себе другую шапку – исполнит своё обещание. Юноша, конечно, соблазнился несбыточным желанием. Эдиге тоже не торопился исполнить своё обещание. Однажды в зимний холодный вечер Эмир пришёл ко дворцу Эдиге и до самого рассвета с вожделием смотрел в окно на висящую в помещении шапку, но под утро околел от мороза. С тех пор пошло выражение: «Вот тебе, Эмир-тай, синяя шапка Эдиге!» Али Ураков, который много лет мечтал перебраться в Крым, фактически остался без подвластных. Только некоторая часть его людей, «человек с 400», ушла к Кантемиру. Али не ожидал такого исхода от переселения.

Совершенно другое предназначение ожидало бежавших из-за Волги Больших ногаёв. Прежде чем рассказать об этом, надо поведать о происшедших в Крыму изменениях в руководстве. В марте 1635 года Джанибек-Гирей, получив новый указ от султана идти на донских казаков, сначала двинулся в Малый Ногай, чтобы пополнить своё войско людьми. На Кубани его настигло изве-



стие о прибытии в Крым нового хана. По обыкновению, чтобы не было мятежа, турки делали назначение нового хана неожиданно. Свергнутый Джанибек-Гирей бежал в Тамань, оттуда – в Кафу, там сел на корабль и отбыл в Стамбул. Ханом в Крым был назначен сын известного хана Казы-Гирея Инает-Гирей, калгой – его брат Хусам-Гирей, нурадином стал другой брат Садат-Гирей. Инает-Гирей правил ханством немногим более двух лет, с апреля 1635 по июнь 1637 года. За это короткое время случились события, очень важные и для турецкой империи, и для крымского ханства, и для всех ногаёв. Оттоманская Порта, назначая нового хана, прежде всего ожидала исполнения всех её решений, в данном случае – беспрекословного военного сотрудничества против Персии. Однако ожидания турецкого правительства были напрасными. Новый хан оказался мятежником, ещё худшим, чем Магмет-Гирей. Порта очень рассчитывала на значительную помощь крымского хана против персидского шаха. Обстоятельства так сложились, что хан вернулся из начатого похода. По совету брата Хусам-Гирея он начал войну против Кантемира, который находился в прямом подчинении султана. Крымское руководство вело переговоры с мурзами Больших ногаёв, находящихся на левом берегу Дона, об их переходе в Крымское ханство. Прошедший сотни вёрст поверженный и пограбленный народ долго не мог находиться в данном месте. Казаки, исполняя наказ московского царя, применили много усилий для удержания ногаёв. Они даже сделали соглашение с главными мурзами и взяли их детей в аманаты. Что удивительно, бежавшие мурзы, несмотря на своё плачевное состояние, не прекращали ссоры между собой. Недалеко от Темрюка произошло сражение между Урмаметевыми и Тинмамметевыми. Тинмамметевых возглавлял хорошо известный нам кейкуват Янмаммет. На стороне Урмаметевых оказались донские казаки. Сражение продолжалось четверо суток. Во время сражения большая часть подданных Урмаметевых перешла в улусы Тинмамметевых. В сражении погиб Адилмурза Урмаметев, но Тинмамметевы не могли одолеть противника. И тогда Тинмамметевы пошли на соглашение с казаками, принесли шерть московскому царю и дали обязательство вернуться под Астрахань. Казаки удержали при себе захваченные стада и «решительно отказались выдать мурз Урмаметевых» (4, 240). Урмаметевы, видимо, ещё до сражения обращались за помощью в Крым. Калга Хусам-Гирей с войском в 9000 чело-

век, перейдя Дон, пришёл в улусы Больших ногаёв. К войску калги пристали и Урмаметевы, и Тинмамметевы, при этом обе стороны нарушили договорённости с казаками. Объединённое войско калги вступило в бой с казаками и оттеснило их. Затем войско, создав оборону против казаков, стало помогать Большим ногаям перебираться через Дон. У Хусам-Гирея была договорённость и с Тинмамметевыми. Калга обещал не отнимать у них улусы и не причинять других насилий, «и кроме того, отпустить их обратно за Дон, если они окажут крымскому царю военную помощь (7000 человек) против Кантемира» (4, 241). Это было предназначением Больших ногаёв, спасти их никто не собирался!

Улусам Тинмамметевых для кочевания были предоставлены степи между Ор-Капы и Сут-су (Молочными водами). Урмаметевым калга обещал вернуть жён и детей, отнятых Тинмамметевыми, обещал отомстить за кровь Адилмурзы Кара-Кельмамметева, убитого «в последнем бою с ногаями» (4, 241). Как исполнял своё обещание калга, довольно подробно описано А.А. Новосельским: «Когда Урмаметевы осмелились напомнить о данных им обещаниях, калга приказал схватить 7 мурз Урмаметевых: Би мурзу Алеева, Касай мурзу Арасланова, Тохтакучук мурзу Кара-Кельмамметева и др., повёз с собою в Крым и засадил под стражу в городок Чуфут. Лучшие люди улусов Урмаметевых были разведены по крымским деревням «во всякую деревню по пяти человек», остальные разбрелись по кочевьям мурз Тинмамметевых или стали кормиться у крымских татар» (4, 241). В середине 1636 г. был закончен перевод в Крымское ханство Больших ногаёв. Остатки ногаёв за Доном частично ушли под Терек и на Кубань, к Касаю. Как видим, калга Хусам-Гирей решил поставленную задачу коварными методами. Он нашёл вспомогательное войско против Кантемира. Одновременно уничтожил агрессивную группировку Урмаметевых в Большой Ногайской Орде, а расселив их людей на полуострове, решил вопрос «народонаселения». Перейдя к оседлой жизни, ногаи в Крыму через некоторое время становились татарами. Ногаи и татары в Крыму – в ту эпоху был одним этносом! Исключением являлись жители гор и побережья, но их было очень мало, во многих источниках о них даже не упоминается.

Описание событий в Крыму во время правления Инает-Гирея в более полном виде илжены в труде В.Д. Смирнова «Крымское ханство» (1856 г.). Это исследование больше основывалось

на данных турецких и собственно крымских источников. Русские источники, которые использовал А.А. Новосельский, дают более полное изображение, хронологически и логически выверена и последовательность происходящего в ханстве. Я вполне согласен с утверждением А.А. Новосельского о том, что «Инает-Гирей прибыл в Крым с твёрдым намерением выполнить свои обязанности вассала турецкого султана» (4, 245). Инает-Гирей был готов исполнить наказ о выступлении в персидский поход. В августе 1635 года хан выступил с войском и находился среди горских черкас, где собирал дань людьми. В это самое время из Персии пришли известия, что сначала султан взял Ереван, при этом потерял много людей от голода и мора, а затем персы вновь захватили Ереван, уничтожив весь турецкий гарнизон. После такого известия Инает-Гирей повернул обратно и вернулся в Бесленей. Второй указ султана о выступлении на донских казаков хан не мог осуществить из-за немногочисленности собранного войска. В ханстве у него сменились высшие должностные лица. Вместо привезённого с собой Алгазы хан везирем назначил занимавшегося внутренней и внешней политикой Джанибек-Гирея, известного Маметшу-агу. Маметша-ага, вопреки существующему турецкому порядку, потребовал от русских посланников, «чтобы московский царь посылал своих послов в Царьград через Крым, а не через Азов» (4, 246). Это требование возмутило турецкое руководство. От султана пришёл ещё один указ о повторном выступлении крымского войска на Персию. Для этого чиновник султана требовал о незамедлительной отправке морем в Синоп 60-тысячного войска. Здесь-то коса нашла на камень. Крымская знать и простые люди категорически отказались исполнять этот указ. Отказались из-за того, что «В Крыме де им юрты свои и жён и детей на ково покинуть? Кантемир де им недруг, а с большими ногаями ничего не до договоренось, и русские люди нам другие ль или недруги того неведомо, и король польский тож. А турской де царь поместей и жалованья им не дает, а волочит всегда по своим службам...» (4, 246). Инает-Гирей доводам знатных людей внял. Хан, калга, нурадин и все крымские люди отказались выполнять указ султана. В.Д. Смирнов отказ от повторного похода на Персию излагает иначе: «В это же время пришла к Двери Счастья жалоба польского короля на Кан-Темира, что последний позволил себе поступить противно существующему между королем и султаном миру и разорять польские земли. – Хан ухва-

тился за этот предлог и, написав султану холодное извинение, что не может идти в назначенный им поход, отговаривался тем, что, при существующих враждебных отношениях между Кан-Темиром и поляками, если он опять будет в отсутствии, то поляки могут придти и овладеть Крымом. Под влиянием Хусам-Герая отклонившись от султанского похода, хан начал войну против Кан-Темира. – Кан-Темир с своей стороны донес в Порту, что если не остановить наступательное движение на него хана, то от этого может последовать великий вред владениям исламским (т.е. османским), и поэтому он просил разрешения ему вступить в бой с ханом. – Султан не разрешил ему вступать в сражение и пригласил его к Порогу Счастья. Кан-Темир оставил всю свою семью и имущество в Килии, а сам отправился к Порогу Счастья» (26, 512).

Чингизидская традиция возымела действие, хан и калга не могли допустить возвышение ногай. Эти струнки, видимо, разрывались и старой знатью, которая потеряла позиции при предшествующих ханах. Инает-Гирей и Хусам-Гирей объявили всеобщую мобилизацию в Крыму. Только старики и дети не были привлечены в войско. Большие ногаи, запорожские казаки усилили армию хана. Братья и племянники Кантемира, жившие в Крыму, покинули полуостров. Их улусы были пограблены, их боеспособные люди вовлечены в ханское войско. По некоторым данным, у хана было 150 тысяч воинов. При подходе войска к владениям Кантемира его брат Салмаша и Орак Урусов с мурзами, имея только 20 тысяч всадников, поняв, что сопротивление бесполезно, стали искать пути к примирению. Хан помиловал их и простил, но поставил условие о том, что их улусы будут переведены в Крым. Далее войско разорило земли Аккермана, осадило крепость Килия, в котором находилось семейство и имущество Кантемира. В осаде крепости применялись пушки. Жители не выдержали натиска и были вынуждены выдать хану семью и имущество. Это был мятеж. Хан посягнул на турецкие владения. Но аппетит приходит во время еды. Теперь братья решили не останавливаться.

Также стало известно о созревшем у них намерении «царь (хан. – И. К.) и калга хотели выкрасть и увезти в Крым свои семьи, находившиеся в Турции, но их жёны и дети оказались взятыми за приставами в Царьграде» (4, 247). Самым явным подтверждением мятежа было то, что хан посягнул и на Кафу. Маметша-ага, князя и мурзы подошли к Кафе, они стоворились со служилыми людьми, которые выдали пашу Кафинского вилаета. «Калга Хусам-Гирей сам убил пашу и велел казнить многих чиновных людей и воена-

чальников кавалерии и артиллерии, а остальных служивых людей привел к шерти» (4, 248). Хан и его руководство стали обеспечивать мир с польским королём и московским царём. Они, как и Магмет-Гирей и Шахин-Гирей в своё время, договорились о военной помощи с запорожскими черкасами.

Красочное подтверждение явного мятежа имеется в письме самого Инает-Гирея к высшему духовному сановнику в Стамбуле. В турецкой империи часто имели влияние на султана духовные лица. При Мураде IV таковым являлся Яхья эфенди, он даже сопровождал его в походах. В письме, приводимом В.Д. Смирновым, Инает-Гирей требует выдачи Кантемира, в случае отказа и замены его на ханском посту другим он угрожает, что пойдет войной на владения султана (26, 515).

А.А. Новосельский совершенно справедливо характеризует настроения братьев. Он отмечает, что хан и калга после разгрома Орды Кантемира повели себя слишком самоуверенно, и это для них обернулось катастрофой. Это событие привлекло внимание турецких, зарубежных (Хаммер) и российских (В.Д. Смирнов) историков. Но более подробно и реалистично оно дано у самого А.А. Новосельского: «Как бы признав свое поражение, кн. Петр Урусов (*Орак Урусов. – И. К.*), зять Кантемира и Салмаша мурза, брат Кантемира, перешли на сторону крымского царя, но это была лишь хитрость с их стороны. Кантемировы мурзы кн. Алей Мангитский с детьми, Нарт мурзы, сговорившись с кн. Петром Урусовым, следовали за уходившими в Крым войсками. Калга Хусам-Гирей не принял никаких мер предосторожности; не доходя Днепра, калга отпустил ногаёв (*Больших. – И. К.*) и запорожцев и сам остался с «невеликими людьми». Хусам-Гирей, человек «гордый и упрямливый», лишь кручинился» на тех, кто предупреждал его о возможности неожиданного нападения. У устья Днепра против турецкого города Джан Керменя во время переправы крымцев ногаи (до 1000 человек) «искрадом» на рассвете напали на них. Калга не успел сесть на коня, как ногайские мурзы начали рубить и грабить крымцев. Салмаша мурза пытался спасти калгу; обняв его, он говорил мурзам и своим племянникам: «Царских де детей не побивают; полно де и того, что опозорили, меня де срубите, а его не замайте». Но сын кн. Алея Мангитского Кутлуша проколол калгу саблей в спину, «вышла сабля в брюхо, иссекли всего», а другой Алеев сын Маметша «врезал ему грудь и умылся его кровью». Так погиб Хусам Гирей, «гордость и жесточь которого были непомерны» и который

кручиноват был пуще Шагин-Гирей царевича». По мнению Курмыш мурзы Сулешева, передававшего московским посланникам все эти подробности, Хусам Гирею все равно не избежать было гибели. Брат его нурадин Сеаде Гирей успел вскочить на коня и стал защищаться, но, увидев смерть брата, сошел с коня, «пал на брата» и тут же был зарублен» (4, 249).

После гибели братьев в Крыму началась паника, все боялись вторжения ногаёв. Знать стала скрываться в горных укреплениях, другая часть призывала сплотиться с ханом против ногаёв. В июне 1637 года в Крым прибыл назначенный султаном хан Богатырь-Гирей (в русских источниках Бегадыр-Гирей, в ногайском эпосе Батыр-Гирей) с братьями – калгой Ислам-Гиреем и нурадином Сафат-Гиреем. Новый хан был предусмотрительным, коварным и жестоким. Он передал Инает-Гирею, «что он может уходить из Крыма спокойно, потому что известно, что крымцы дали ему шерть» (4, 439). Трудно объясняется то, что Инает-Гирей отправился к султану в Стамбул. Возможно, что успокоился он от мягких речей Богатырь-Гирея, или же он был в таком глубоком трансе, что не мог ясно соображать. Он прибыл в Стамбул и был принят султаном. На данную аудиенцию был приглашён и находящийся в Стамбуле Кантемир.

Инает-Гирей «отстаивал свою правоту», но султан был неумолим, за разорение турецкой крепости Килия и Кафы, за казнь турецких должностных лиц хана вывели из султанской палаты и казнили ударением петлей. Кантемир был оправдан. Порта решила Кантемира не возвращать в Крым, учитывая его заслуги, ему в управление был дан санджак Кара-Хысар. Внутреннее состояния славного ногай угадать трудно: радовался ли он уничтожению своего врага, возгордился ли он своей очередной победой? Он был в солидном возрасте, более тридцати лет находился в седле и управлял Аккерманской Ордой. И всё время, при всех крымских ханах был самой заметной личностью в Крыму. Совершал умопомрачительные походы в страны Восточной Европы, неоднократно разорялся, терял подвластных, имущество, потерял самых близких людей, его неоднократно чернили невероятными наветами султанам турецкой империи, и он вышел победителем!

Но... Как говорится, без сумрачных дней не бывает ясных дней. У него было три сына. С третьим сыном он приехал в Стамбул. Остановился в поместье султанши Айше в Скутари – из этого видно, что Кантемир был приближён ко двору султана. Произошло

неожиданное происшествие. Его сын в Стамбуле в состоянии алкогольного опьянения убил одного горожанина. Пили ногаи и тогда. И возражений терпеть не могли! Сына схватили и привели к султану. Султан разобрался в происшествии, и, невзирая на то, что он сын такого легендарного человека, как Кантемир, по закону своей страны казнил его. Султан и его ближние стали думать насчёт отца. Султан знал, что Кантемир «питает в сердце своём ненависть» (26, 521), поэтому он решил отправить на тот свет и его. **5 июля 1637 года палач поехал в Скутари и исполнил решение султана.**

Известие о казни Кантемира сильно опечалило ногаёв в Крыму. Хан Богатырь-Гирей пытался сначала утвердиться в ханстве, разобраться в соотношении всех сил и только после приняться за наказание ногаёв. Воспользовавшись войной в Крыму и уходом ногаёв в Крым, донские казаки совместно с запорожскими черкасами в 1637 году взяли Азов. Турецкий султан «вменил Инает-Гирею в вину» то, что «он, переведя ногаёв в Крым, обнажил Азов и лишил его поддержки со стороны ногаёв». В Стамбуле хорошо было известно, что ногаи постоянно отбивали нападения казаков от Азова. В связи с этим, в конце 1637 года султан обнародовал указ «о разрешении ногаям кочевать, где они хотят» (4, 282), однако этот указ неохотно исполнялся. Ногаи по-прежнему являлись значимой военной силой и существенно подпитывали экономику ханства. В 1638 году состоялся вывод большей части ногаёв из Крыма. Богатырь-Гирей лелеял в душе месть ногаям за гибель чингизидов, а в 1639 году принялся исполнять её. Сначала был приглашён на совет Орак Урусов. Его считали самым верным сподвижником Кантемира и главным инициатором кровавых битв с ханами. Богатырь-Гирей во время приёма взял его под стражу, а затем казнил его и всех близких людей. С объявлением своего решения, что казни подвергаются те, кто участвовал в убийстве калги Хусам-Гирея и нурадина Садат-Гирея, хан умертвил мансуровских мурз Алея, Нарта, сына мурзы Гулима, двух сыновей Орака Урусова, брата Кантемира Салмаша мурзу, сына Кантемира Тура-Темира. Таким образом, в Крыму было убито 25 мурз. Остальных бежавших из Крыма извлекали и приводили в исполнение казнь. Некоторые мансуровцы спаслись на Кубани, а некоторые даже попали в Стамбул. У них были огромные средства, истребляя их, хан прибирал их имущество. А.А. Новосельский сообщает: «Царь послал в улусы мансуровских мурз нурадина Сафат-Гирея, который «улусы их развоевал и мурз всех

и их детей, которые в пелёнках, порубил». Горские черкасы сообщали в Астрахани одну подробность, что Бегадыр Гирей указал беременным жён убитых мансуровских мурз «взять за пристава» покоместа, что они родят, мужеск ли пол или женеск», чтобы уничтожить за тем мужское поколение»(4, 283). Хан освободил из заключения в Чуфуте Урмаметевых мурз и передал им мансуровские улусы. Из-за указа султана и непомерной жестокости Богатырь-Гирея ногаи стали уходить массами. Донские казаки, подчиняясь воле московского царя, помогли перебраться через Дон «30 тысячам улусных людей, не считая жен и детей», это около 150 тысяч человек. Ногаи уходили не под Азов, как предполагала Порта, а шли под Астрахань, т.к. казаки в ожидании турецких и крымских войск выжигали степь на подступах к Азову. Хан Богатырь-Гирей видел, что уход ногаёв из Крыма принесёт ещё немало бед, он удержал остатки Больших ногаёв в количестве 4 тысяч человек и Малых ногаёв до 5 тысяч человек, загнал в Крым и расселил по деревням. Как и расселённые до этого, так и эти поселенцы в дальнейшем становились татарами.

**В 1638 году в Астрахани умер уллубий Канай.** В.В. Трепавлов в «Очерке Малая Ногайская Орда» даёт такое сообщение: «В конце 1639 или в 1640 г. функционер Посольского приказа сделал “выпись”, гласящую, что в нынешнем 148 году в Москву явился посол от касаяевых детей с новостью: “Касая князя не стало, а дети ево хотят государю служить так же, как и отец их Касаи князь служил” (2, со ссылкой на РГАДА, ф. 127, оп. 1, 1640 г., д. 8, л. 212). **В наказе послам в Кахетию от декабря 1640 г. тоже содержится информация о том, что «ныне Касая князя Исламова не стало»** (2, со ссылкой на Посольство, 1928 с. 43).

Это были последние главы государственных образований, больше у ногаёв не будет таких должностей. Малая Ногайская Орда ещё будет называться Малыми Ногаями, но больше по названиям подразделений сыновей Касима: Каспулат-улы, Наурузулы, Солтан-улы, три подразделения вместе иногда обобщённо будут называть Касаяевской Ордой или Кубанской Ордой.



## ВМЕСТО ЗАКЛЮЧЕНИЯ

С уходом из жизни бия Касая Малый Ногай стал считаться владением крымского хана. Однако власть хана полностью не распространялась на её территорию. В начале 1660-ых годов известный турецкий путешественник Эвлия Челеби побывал в Малом Ногае, он сопровождал опального крымского хана Мухамеда-Гирея IV, перебирающегося в Дагестан к кумыкскому шамхалу. Извлечения из сочинения турецкого путешественника 17 века Эвлия Челеби. Земли Северного Кавказа, Поволжья и Подонья. Издательство «Наука», Москва, 1979 г. Гл. 2.

**«Область ногайцев племени чобан.** Некий столетний мирза, по имени Чобан (*авторы примечаний утверждают, что это внук Эстерека, бия Большой Ногайской Орды, но мне думается, имя Чобан связано с названием племени, о чём свидетельствует наименование подзаголовка, у ногаёв существовал этноним чобан, шопан, шопи. – И. К.*), был избран татарами главой всего ногайского народа. Этот народ побратался с черкесским племенем по имени шегаке, взял девиц у черкесов, не давая, впрочем, своих, и породнился с черкесами. Установив юрты в стране шегаке – Черкесстане, они жили там и кочевали в горах и степях, имея десять тысяч шатров. Все двадцать тысяч сильных и отважных ногайских воинов с колчанами и в доспехах являются богатырями, хорошо вооружёнными смелыми мужами на сытых лошадях...

**Кабак племени шегаке в начальных пределах Черкесстана.** Деревни народа шегаке теперь в этих местах называются *кабак*. (Деревни) в Татаристане называются *сале*... Эти черкесы шегаке кое-где составляют один народ с ногайцами племени чобан...

**О свойствах и форме крепости Чобан.** В ...году, во времена Ислам-Гирей-хана (*сын крымского хана Саламат-Гирея, правил в 1644-1654 гг. – И. К.*), мирза Чобан, чтобы обезопасить (страну) от черкесских разбоев, повелел построить эту крепость. Это четырехугольное сооружение с деревянным полисадом; длина (его) стен – всего 400 шагов. По четырем углам (имеется) по одной прочной башне, также из дерева; деревянные ворота обращены на север. Внутри крепости есть мечеть, выстроенная из кирпича. Бани, кры-

того рынка, базара и постоянного двора нет, так как население (*ногаи*. – *И. К.*) этой крепости живёт в ней только в зимнее время...

**Крепость Шанкрай.** Её основателями также являются франки-генуэзцы. Эту крепость, которую завоевал и разрушил Оздемир-заде (*турецкий паша, по происхождению черкес*. – *И. К.*), должно заселить. Она находится на земле шегаке, но в ней разместились ногайский народ. Поблизости от крепости река Шанкри, в двух часах (пути) от этой реки – река Абурган. Эти реки стекают с Абхазских гор и сливаются с рекою Кубанью...

**О крепости Навруз-кермана.** В ... году Мухаммед-Гирей-хан приказал (построить её) в память о Навруз-мирзе (*сыне бия Касая*. – *И. К.*). Крепость (расположена) на берегу огромной реки Кубани, среди ровного леса и (имеет) земляную насыпь с деревянными оградами по углам. На четырёх углах по башне, а полисад с двумя воротами: большие ворота обращены на запад, маленькие – на восток, на берег Кубани. В крепости (находится) одна мечеть и пять кирпичных зданий. В каждой башне есть по одной пушке *кючюк-шахи* (*маленькой пушке*. – *И. К.*). Пушкаррей, арсенала, *диздара* (коменданта из турков) и воинов нет. Охраняют крепость все татары (*ногаи*. – *И. К.*) вместе с семьями, они сражаются с калмыками и разбойниками-черкесами. Народ татар (*ногай*. – *И. К.*) подобен полку. Когда хан проходил по земле Навруза, он получил в подарок рысаков.

Наблюдая за возлюбленными – ногайками, пять часов шли по лесу.

**Крепость Афипс-керман.** Её основали генуэзцы-франки, в ... году завоевал черкес Оздемир-оглу Осман паша... Эта крепость, предназначенная для заселения, (возведена) на земле черкесов хатукай, но живут в ней ногайцы Навруза, так как если здесь поселится черкесский народ, то он будет восставать. Крепость (представляет собою) красивое кирпичное здание, возведённое среди ровной степи. Поблизости от крепости река Афипс. В двух часах (пути от нее – кабак Субай).

**Описание ногайского племени Деви.** (*Племя брата Али Уракова Деви* – *И.К.*) Этот народ, бежав из страны Московской, пере-

правился через реку Волгу, но на этом её берегу, в степи Хейхат (*Дешт-и-Китчак*. – *И. К.*), не вынес притеснений ногай-татар и переправился на этот берег реки Кубани, к черкесам. Ныне он мирно обитает среди гор, в окрестностях Адами и Болоткай. Этот народ – ногаи, численностью в 8 тысяч, отважный и могучий и справедливый (народ), мусульмане-единоборцы толка Шафи (*ошибочная характеристика, ногайцы приверженцы толка Ханифы*. – *И. К.*). Они также подошли к хану, преподнесли ему в дар коней-рысаков и отборных пленников...

**Стоянка Яркуй** (Ярык уй – Светлый дом). Это также селение кочевого племени болоткай (*среди кубанских ногайцев сохранился род булатук*. – *И. К.*), здесь 300 домов из тростника. Это селение находится на берегу реки Лабы. Река Лаба – небольшая речка, стекающая с гор Бузудук. До впадения в реку Кубань она сливается с рекой Шагваше, и они вместе, слившись воедино, текут в реку Кубань...

Гл. 3. **Свойства города Арсланбека**. В ... году этот ногаец Арсланбек (*мурза Арсланбек, сын Касбулат-мурзы, внук бия Малой Ногайской Орды Касима*. – *И. К.*) с пятнадцатью тысячами богатырей-ногаев выступил походом грабить и воевать подданных Москвы. Пройдя (земли) хешдеков (*костеков, племя башкирского происхождения*. – *И. К.*), он на плотах, лодках и бурдюках переправился через реки Волгу и Яик и на той стороне вступил в схватку с воинами калмыцкого (народа) в степи Хейхат. Он решил: придутка я в Казанскую землю, затем в Алатырскую землю и там поселюсь. Тогда воины-калмыки прогнали его оттуда, заставили удалиться в степь Хейхат и переправиться на ту сторону великой реки Кубани. Затем заставили пойти к беям Кабарды просить пощады.

В это самое время Мухаммед-Гирей-хан, будучи высокородным ханом, назначил эту крепость для Арсланбека и дал ему здесь прибежище. Ныне это неприступная, в форме четырёхугольника, деревянная красавица крепость на берегу реки Дженджек (*Йиншик, Йилиншик – ногайские названия реки Зеленчук*. – *И. К.*). Деревянные ворота имеются только на северной её стороне. Окружность её – 400 полных шагов. Внутри (крепости) домов нет совсем, имеются лишь кочевые юрты. Есть небольшая мечеть и татарский имам. В ее арсенале лишь три пушки *шахи*. Вне крепости

расположены каменные дома и загоны для овец Арсланбека и других мирз. Все они крыты тростником.

Эти (люди) каждый день бьются с калмык-татарами (*изначально русские называли калмыков **калмыцкими татарами**, от них это название переняли в остальных государствах, язык калмыков монгольского происхождения, но в калмыцкой ханской администрации находились захваченные в плен ногайские писцы, они вели переписку с русскими властями на ногайском языке. – И. К.*).

В просторном доме этого Арсланбека мы насладились кониной, бузой и талканом. Затем (отправились), приняв подмогу из двух тысяч (воинов), верхом на рысаках. Спасаясь от калмыков, вместе с нами сел на коня и Арсланбек...

**Свойства крепости Шад-керман** (*ног. Шат- Керман – Радостный городок*). И эту крепость взял под свое управление Мухаммед-Гирей-хан в ... году. Она была воздвигнута (*по приказу хана. – И. К.*) беem Кабарды Мисост-беem (*в последующей главе указывается, что крепость Шад-керман построена Мухаммед-Гирей-ханом. – И. К.*), чтобы защитить людей и имущество, когда на земли Кабарды начали нападать калмыки. Ныне это сильная крепость из дерева, в форме четырёхугольника, расположенная близко к тому месту, где река Дженджек впадает в реку Кубань (*по рассказам старожил, до строительства железной дороги Малый Зеленчук впадал в Кубань возле Орак-эли. – И. К.*). У её подножия стоит бревенчатая палатка, окружность которой – 500 шагов. Цитадель её (крепости) – весьма большое строение из кирпича. Имеется также ров, а перед одними из ворот – висячий мост из досок. Комендант этой крепости – Маджар Мухаммед-ага, подчинённый Мухаммед-Гирею. (Здесь) есть один *байрак* дежурных джигитов-сегбанов. Кадием (сюда) назначил Тухтар Хаджи-Али, из кумыков. Вместе с ним в этой крепости прочно обосновались 100 кумыкских молодцов-джигитов (*ногайский род кумук, ныне проживающий частично в Орак-эли и в большом множестве в квартале Арсланбеки аула Икон-Халк. – И. К.*)... (Здесь) были устроены: баня, соборная мечеть, постоянный двор, квартальная мечеть (*далее автор рассказывает о том, что здесь был религиозный центр, сыгравший значительную роль в исламизации народа Кабарды, видимо, все же это Ажи-кала /Святая крепость/, остатки этого городища находятся возле ногайского аула Эркин-Халк. – И. К.*).

**По поводу внушительного вида, стойкости и отваги черкесов Кабарды.** Ещё в ...году в этот край из Московской земли пришел было татарин Арсланбек (выше и ниже Арсланбек назван ногайцем: для Эвлия Челеби *татары* и *ногайцы* – синонимы). За ним, преследуя его по пятам, пришли калмык-татары и потребовали от кабарты (выдачи этого) ногайца (Арсланбека).

Весь народ кабарты собрался в одно место и дал (калмыкам) решительный ответ «Татарин Арсланбек – птица, он обрел пристанище, придя на звуки нашего пения. Мы дали юрты (*поселения*. – И. К.), сделались братьями. И это племя ногай мы вам не отдадим».

В тот год (*события 1644 г. – И. К.*), когда Тайша-шах (для Эвлия Челеби так обозначается вообще любой верховный глава калмыков, в данном случае это был калмыцкий хан Урлюк-тайша. – И. К.), падишах калмыков, со стотысячным войском вознамерился громить кабардинские кабаки, ногайцы Арсланбека и все воины-кабарты прослышали об этом, и во всех ущельях и на возвышенных местах, в (других) местах засели в засаде стрелки из ружей, и всего вышло на поле битвы и стало в готовности до десяти тысяч джигитов. Едва только калмыцкие воины увидели черкесов и ногайцев – маленькую кучку – они с криками «Хо!» сделали внезапный выпад, и ногайцы вместе с кабарты обратились в бегство. Увидя это, калмыки стали преследовать их и углубились в горы. Тотчас ногайские стрелки из ружей, скрытые в засадах, словно семиглавый дракон, выскочив из засады, ударили по калмыкам залпами свинца. Вмиг несколько тысяч калмыков они обратили в прах и небытие. Охватив калмыков с фронта и с тыла, они так ударили по ним ногайскими клинками, что в одну минуту 20 тысяч кяфиров-калмыков пали от мечей, еще 20 тысяч попали в плен. В руках (победителей) оказалось 67 тысяч калмыцких коней.

Мало того, что (над калмыками) была одержана эта победа, сам Тайша-шах был убит в ужасающей сумятице. (Воины) кабарты взяли и спрятали труп Тайша-шаха. Остатки войска (калмыков) бежали. Черкесы и ногайцы гнали калмыков, спасающихся бегством на загнанных конях, истребляя отставших, до самой Астрахани и там наконец перебили.

Впоследствии Мончак-шах, сын Тайша-шаха, павшего в том несчастье позорного бегства, также собрал двухсоттысячное войс-

ко и прибыл (сюда), чтобы отомстить за отца. А кабарты и ногайцы, применив другую хитрость, спрятались в ущельях своей страны и так ударили по врагам из ружей «кабартай», что Мончак спасся всего с двумя тысячами калмыков. В конце концов Мончак-шах за труп своего отца отдавал черкесам кабарты 50 тысяч голов, то есть 50 тысяч коней, коров, верблюдов и верблюжат. Иначе говоря, он просил труп своего отца, давая выкуп. Ногайцы же сказали: «Не дадим». И в конечном счете он дал ногайцу Арсланбеку 100 тысяч голов, получил Тайша-шаха, своего отца, да еще дал обет и уверение никогда не воевать против Кабарды...

А когда мы вместе с ханом находились в тех местах, воины построенной Мухаммед-Гирей-ханом крепости Шад-керман покинули крепость. Как только кяфир-калмыки прослышали об этом, они обложили крепость и начали жестокую битву.» (30)

Как властвовали крымские ханы в Малом ногае, предстоит ещё изучать. В силу известных обстоятельств (депортации жителей Крымского полуострова) эта проблема совсем не освещалась. Известно, что дети и внуки Касая самостоятельно устанавливали отношения с соседями, сами защищали свои владения, самостоятельно шертовали даже московскому царю. Знать малых ногаёв находилась в тесных родственных отношениях с кабардинскими владетелями. Внуки Касая воевали на их стороне, а при необходимости принимали на своей территории. Одни из самых известных кабардинских князей Алегук и Атажук, спасаясь от мести кабардинского владетеля Кельмамета Черкасского, вместе с народом перекочевали в Малый Ногай к реке Лабе (12, 127). Затем по инициативе терского воеводы вернулись на прежнее место. Доктор исторических наук Д. Кидирниязов приводит такой факт: «20 мая 1643 г. в Терки приехал кабардинский владетель Алегуко Шогенуков (*Шигануков. – И. К.*) вместе с ногайскими мурзами Асланбеком и Ураком Каспулатовыми (внуками Касая) и др. мурзами из Касасево́й половины. В результате его переговоров с русской администрацией были урегулированы все спорные вопросы между Казиевой Кабардой и Малыми Ногаями, с одной стороны, и Россией, в лице местной власти в г. Терки, с другой. Кабардинский владетель А. Шогенуков (*Алегуко Шигануков. – И. К.*) принёс шерть от имени Казиевой Кабарды и мурз Малых Ногаёв, «которые в единичестве с кабардинскими с Алегуко да с Ходош-

дукою (*Атажук*. – *И. К.*) мурзами, к Алей-мурзе Хорошаеву (*Ураковы*. – *И. К.*), да к Дивей-мурзе Канмурзину с братьею, да к Арсланбек, да к Такбулде, да к Кобек, да к Урак мурзам Каспулатовым, за которых тебе, великому государю, душу свою и правду дал кабардинский Алегук-мурза Шагануков (*Шигануков*. – *И. К.*) на Терке перед нами, холопами твоими, на куране шерть учинил» (12, 128).

Эвлия Челеби в своей книге красочно описывает сражение мало-ногайских мурз совместно с кабардинскими владетелями против вторгшихся на Северный Кавказ калмыками. Этот факт хорошо обрисован в литературе (В.В. Трепавлов, А.А. Новосельский, Д.С. Кидирниязов). Это первое сражение ногаев, в котором они вышли победителями. Сражение состоялось в 1644 году у крепости Боргустан. Войско Хо-Урлюка состояло из калмыков и традиционно примыкающим к ним джембойдуков. Ногайским войском руководил Арсланбек, внук бия Касая. В битве был убит Хо-Урлюк и два его сына, в плен были взяты ещё два тайши (принца). Арсланбек с ногайским войском гнал остатки разгромленного калмыцкого войска до самой Волги. После данного отпора калмыки долгое время не нападали на Малый Ногай. Мало-ногайские мурзы продолжали участвовать в военных акциях крымского хана, это обстоятельство очень осложняло взаимоотношения с другими народами. «В 1645 г. мурзы Малых Ногаев принесли присягу новому московскому царю Алексею Михайловичу. О верности данной присяге говорит тот факт. Что в 1646 г. мурзы Малых Ногаев совместно с кабардинскими владетелями отказались участвовать в походе крымских войск на южнорусские города» (12, 129). Очень сложными и взаимно враждебными были отношения мало-ногайской знати с Московским государством. Их усугубляли набеги на московские «украины». Главными инициаторами этих набегов были крымские ханы, но часто и мурзы больших и малых ногаев, аккерманцев, азовских ногаев сколачивали отряды и шли за полонем. Часто сами крымские ханы в крупных набегах исполняли политические заказы турецкого султана или польского короля. Во всех случаях основной целью набега была нажива. Главным товаром наживы являлся людской полон. В Крыму на черноморских базарах, особенно в Кафе (Феодосии), находились невольничьи рынки. Основными купцами здесь были венецианцы, они доставляли рабов для продажи в одну из пере-

довых стран Евразии Турцию и в «просвещенные» европейские страны – Италию, Францию. Как уже говорилось, в Золотой Орде ещё во времена Узбек-Хана (14 в.) превращение мусульман в рабов было запрещено законодательно, этой традиции придерживались и после распада государства на его бывших территориях. Но хотя делать рабами мусульман строго запрещалось, бывали исключения: поставщики живого товара могли продать не способных защитить себя детей и девушек, которых захватывали в плен. Во время голода, чтобы спасти остальную семью, родители вынужденно продавали детей. Были и такие факты. На невольничьих рынках Крыма торговали рабами из числа русских, поляков, черкесов (тогда ещё окончательно не принявших мусульманство), *белых татар*, состоящих из остатков язычников и христиан кипчаков (половцев, в венецианских хрониках у многих из них христианские имена), черемисов, мордовцев и других народов Поволжья. Как говорится, не было бы спроса – не было бы и товара. Кто виновник этого преступного бизнеса – большой вопрос. Примерно в это же время «просвещённые» европейцы на кораблях вывозили чёрных рабов из Африки в Америку.

На истории Малой Ногайской Орды история Малого Ногай не заканчивается. В документах 17 и 18 веков очень часто всплывают фамилии мало-ногайских мурз: Касаевых, Мамаевых, Мансуровых, Карамурзиных, Сунжевых, Каплановых, Ураковых и отделившихся от них князей Тугановых, Ахловых и др. Все это фамилии владетельных князей вплоть до самой Октябрьской революции. Вторая половина 17-го и весь 18 век были трагичными для ногайского народа. В войнах с калмыцкими тайше и царскими войсками, в межродовых распрях погибла большая часть населения. В 19 веке ногайцы поддались религиозной агитации и вынужденно покинули родную землю, большое количество ногайцев стали мухаджирами и переселились в пределы Турции.

В 2006 году в Москве была издан замечательный труд Николая Сычева «Книга династий» (28), в которой представлен огромный материал о правителях всех государств мира. На 684–685 страницах даются сведения о ногайских государствах. О Большой Ногайской Орде, просуществовавшей с 1391 по 1638 год, и Малой Ногайской Орде, просуществовавшей приблизительно с 1555 по 1639 год. Среди правителей Малой Ногайской Орды автор пере-



числяет следующих биев: «Гази ибн Орак (*Казы ибн Орак. – И. К.*) умер в 1576 году, Якшисаат ибн Мамай правил с 1576 по 1590 годы, Баран-Гази ибн Саид-Ахмед (*Боран-Казы ибн Саид-Ахмед. – И. К.*) правил около 1600 года до 1620 года, Касим ибн Ислам правил с 1620 по 1630 годы» (685). Хотя ученые знали о существовании этих государственных образований, книга их немного шокировала. Не ожидали, что ногаи воспрянут из праха. Сведения о ногайских государствах попали в жизнь энциклопедических изданий, которые будут затребованы долгое время. К тому же в последнее время в школьных учебниках за 7 класс восстановлена историческая справедливость, в них появились и географические средневековые карты с обозначением Малой и Большой Ногайских Орд, и описательный материал о них. Чтобы снять депрессивное состояние в сознании моих современников, мне пришлось отобрать опубликованные в разных трудах историков материалы и более последовательно рассказать о Малой Ногайской Орде и о ногаях того далёкого времени.

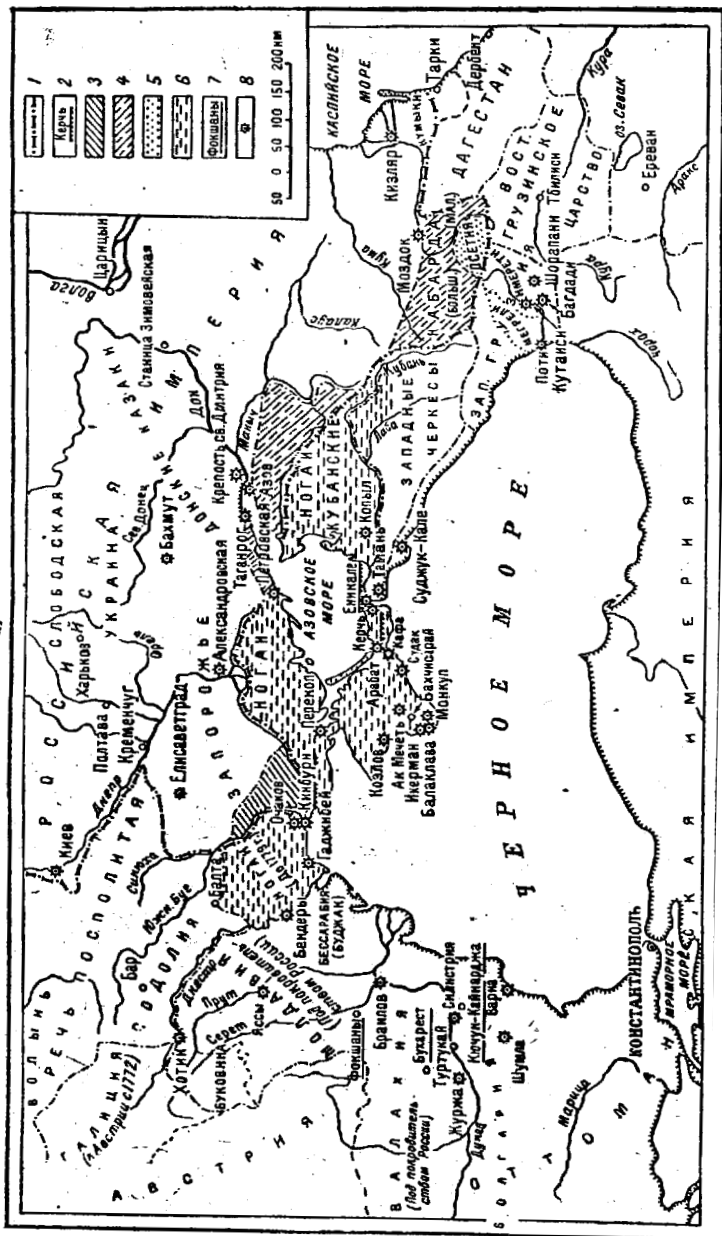

Карта расселения ногайцев к 1774 г.



Ногайский воин на коне



Молодой князь



Княжеская семья



Ногаец из Орак-эли



Правитель Ногайской Орды  
бий Юсуф



Пристав Кабарды генерал-майор  
Д. Тоганов



Ногайский князь  
Ахлай Ахлов



Ногайский князь  
Магомед-Гирей Мансуров



Князь Карасай Ураков



Супруга Карасая Уракова  
княгиня Карамурзина



Князь Арсланбек Ураков



Знатный ногаец Аксиев Ажиболат  
из аула Тохтамыш





Князь Мирзабек Туганов



Княгиня Капланова



Князь Адиль-Гирей Карамурзин



Ногаец Али Найман



Староста аула Орак-эли  
Умар Капаров



Слева дочь Джамболата Туганова  
Соня, балерина, танцевала на сцене  
Большого театра в Москве. Фото из  
Архива писателя Н. Мураткова



Юноша из рода Карас



Семья ногайского князя М.-Г. Мансурова



Ногайские казаки Юсуф Асакаев и Маулыт Шугаев во дворе Карамурзинской средней школы, построенной князьями Наурузовыми



## НЕКОТОРЫЕ ПРЕДСТАВЛЕНИЯ О ВСЕЛЕННОЙ И ВЕРОВАНИЯХ

### КАРА-БАПИЙ

*Кара-бапий* – чёрная утка, мифологический персонаж из самого архаического мифологического комплекса ногайцев. В нем, как у некоторых других тюркских народов, сохранилось предание о возникновении Земли. В ее создании и проявила себя Кара-бапий. Предание записано фольклористом Тахиром Акманбетовым. Представляемый текст обработан и реконструирован автором книги.

#### *Предание о Кара-бапий*

В начале было Вечное Небо – Тангри. У него была спутница Умай. У Умай были две птицы: Ак-ку (Белая Лебедь) и Кара-Бапий (Чёрная Утка). Сначала Ак-ку снесла яйцо. Яйцо состояло из воды. Кара-бапий плавала в ней, но ее все время тянуло вниз, и она то ныряла вглубь, то плавала по поверхности. Как-то в глубине воды Кара-бапий ощутила ил и песок. Она стала вытаскивать их на поверхность и вскоре соорудила себе гнездо. На этом Кара-бапий не остановилась, но теперь складывала ил и песок вокруг гнезда. От этого нос у нее стал красным.

Кара-Бапий знала, что ей ничего нельзя творить. Когда сотворила землю, боясь наказания, нырнула в Нижний мир. Она была беспокойной и настойчивой, из-за чего получила имя Эркехан (Воли хан).

Тангри, увидев, что в мире царит хаос, создал порядок и закон. Он закрепил землю небесной осью Темир казык (Железная ось), конец которой виден в небе – это Полярная звезда, – создал Солнце и Луну, которые вращались вокруг земли. Вокруг оси выросла мировая гора Аскар-тау. Солнце сменяло Луну – так стало возможно считать дни, недели, месяцы и годы; так начался отсчёт времени.

*Куьн* – название солнца. Небесное светило ногайцы еще называют ласкательно *Куьнеш* и *Куьн коьзи* (Солнца глаз). У солнца имелось божество *Куьн-иеси*, но и само название солнца считалось священным. Возможно, что в самом названии солнца подразумевался и *Куьн-иеси*. В древнетюркской мифологии говорилось о том, что Солнце являлось сыном Тангри и Земли, т. е. оно постоянно вращается между отцом и матерью; но в ногайской мифологии светила создал Всевышний. Ногайцы, зная жизненную силу светила, клялись именем Солнца, говоря: «*Куьн акына!*» («Во имя Солнца!»). Тюрки издревле поклонялись восходу солнца. Самым благодатным временем у ногайцев считался предрассветный час, наши предки называли это время «*Тань маньби*» («Рассвет вечности»), да и весь световой день назывался именем светила *куьн*.

Почитание ногайцами солнца как божества зафиксировано в обрядности и фольклоре. У ногайцев существовал массовый танец «*Куьн-тоьгерек*» («Солнечный круг»). Во многих песнях есть обращения к солнцу как к источнику благодати. В прикладном искусстве, в частности, на ковровых орнаментах центральное место всегда занимали солярные знаки.

Ногайский собиратель фольклора Тахир Акманбетов записал оригинальную легенду о происхождении светил. Легенда приводится в обработке автора данной книги.

### *Легенда о возникновении солнца и луны*

Когда утка достала из-под воды ил и создала земную твердь, Земля быстро разрослась. Сперва на земле жили небесные птицы, затем из земли и воды вылезли твари. Тварей было очень много. Богине Умай они очень не нравились. Тангри тоже стало скучно видеть тварей, и он создал человека. Сперва были созданы Отец человека (Адам атасы) и Мать человека (Адам анасы).

На земле было темно. От Отца человека и Матери человека родились дети. Эти дети выросли и создали семьи. Последними у Отца человека и Матери человека родились близнецы: мальчик и девочка. Мальчика назвали Манги-ай (Вечная луна), девочку – Кункози (Солнца глаз). Близнецы были очень красивыми. Их любили и родители, и небесная богиня Умай. Отец человека не мог нарадоваться близнецам, но его мучило одно обстоятельство, и он часто при детях говорил жене:

– Где мы найдем невесту для Манги-ай, а жениха для Кункози? Они же вышли одновременно из одного чрева, они же одно

целое. Мы не можем допустить, чтобы они сблизились. Нельзя жить человеку с самим собой.

А детям он часто приказывал быть врозь.

Близнецы же были очень привязаны друг к другу. Манги-ай понимал смысл слов отца и поэтому сдерживал свои чувства. Кункози же очень расстраивалась от его слов и не хотела понимать их смысл. И во сне, и наяву она думала только о брате.

Как-то Манги-ай уснул, тогда Кункози подкралась к брату и поцеловала его в лицо. Это увидел внезапно появившийся в этом месте отец и очень рассердился.

– Я же запретил приближаться друг к другу! – закричал он и плетью огрел дочь.

– Я вся горю, я умру без него. Не хочу я так жить! – зарыдала дочь.

– Гори ярким пламенем! – проклял ее Отец человека.

Это проклятие донеслось до Тангри. Всевышний понял, что людям нельзя жить в темноте. Он превратил сестру в Глаз солнца (*Кункози*), а брата в Вечную Луну (*Манги-ай*). И сказал:

– Живите, как знаете. Я теперь в вашу жизнь вмешиваться не буду!

С тех пор на небе появился Глаз Солнца, который ночью сменяла Вечная Луна.

Люди и твари радовались Глазу Солнца. От любви стали расти трава и деревья, появились цветы. Это Кункози отдавала любовь Земле.

Глаз Солнца хотел догнать на небе Вечную луну. Когда Манги-ай вспоминал про свою любовь, на диске луны появлялся белый отпечаток губ Кункози. Эти ночи всегда нравились людям...

## ЗУХРА

*Зухра* – название звезды Вега, которая очень ярко горит возле луны. Когда луна становится тонкая, как серп, эта звезда оказывает очень большое впечатление на людей. Новолуние ногойцы боготворят и в честь этого события даже режут барана. Обычно голова жертвенного барана достается тому, кто первым увидел новую луну. Звезда Зухра постоянно сопровождает месяц, но при полнолунии ее не видно. На полном же диске луны очень часто видят девушку с коромыслом, тогда говорят, что девушка Зухра по воду пошла.

«Легенда о Зухре» записана из уст жительницы аула Эркин-Юрт Ажи-Тотай Абишевой автором и приводится в его обработке.

### Легенда о Зухре

Девочка Зухра рано осталась без матери. Отец её женился и привёл в дом злую мачеху. Мачеха очень плохо относилась к маленькой девочке: часто её ругала, избивала и заставляла работать с утра до самой темноты.

Как-то, когда наступили сумерки, мачеха послала девочку на Кубань принести воды. По обычаю ногойцы после захода солнца не ходят к реке, считается, что у воды собираются злые духи. Поэтому девочке с коромыслами и ведрами страшно было идти. Она шла через рощу и придерживала ручонками ведра, чтобы те не скрипели и не привлекали к себе злых джинов. Совсем страшно ей стало, когда она вышла на берег бурной Кубани. Не оглядываясь по сторонам, девочка набрала в ведра воды, но как только подумала о том, что ей опять идти через тёмную рощу, обессилела, села на берегу и уснула.

Проснувшись Зухра от яркого света луны и загляделась на её красоту.

– Хоть бы ты меня взяла к себе! – прошептали губы девочки.

Луна ей сказала:

– Иди ко мне! Не бойся!

Девочка подняла коромысло с ведрами и пошла по лунной дорожке.

Теперь люди видят Зухру с коромыслом и ведрами на луне. Когда луна убывает, то люди рядом с ней видят звезду Зухры.

Девочкам, родившимся в новолуние, дают имя Зухра.

### АСКАР-ТАУ – МИРОВАЯ ГОРА

*Аскар-тау* – так называется мировая гора в ногойской мифологии, так ногойцы называют и величайшую гору Европы Эльбрус. Этимология названия *аскар* восходит к словам: *ас*, *аса* (основа, опора) и *кыр*, *кур* (возвышенность, насыпь), вместе это означает основополагающая возвышенность. *Тау* – это общетюркское слово гора. По преданиям, мировая гора – это основа Земли, она располагалась в центре Вселенной. Правая часть её солнечная, светлая, левая – тёмная. На Аскар-тау росло мировое дерево

Байтерек. Аскар-тау, как и Байтерек, соединяла все три мира: Верхний, Средний и Нижний. Вершина Аскар-тау недосыгаемая, на неё могли взобраться только божественные существа и великие провидцы. Средневековые ногайские поэты воспели Аскар-тау как недосыгаемый пик. Считалось, что только поэты, достигшие совершенства, могли попасть на вершину мировой горы.

Образ Аскар-тау широко распространён в ногайском фольклоре. Как и образ Байтерек, он часто использовался в ногайских поминальных песнях бозлау, в эпических песнях, в прозаических преданиях. Образ горы был одним из любимых в творчестве средневековых ногайских поэтов. Благодаря распространению их творчества по всей Великой степи, в позднейшее время название Аскар-тау проникло в фольклор родственных народов: казахов, каракалпаков, татар, башкир.

Существует много доказательств того, что название Аскар-тау изначально появилось в западной части Великой степи. Оно сохранялось с древнейших времен среди западно-кыпчакских племен, участвовавших в этногенезе ногайцев. Ранее часть этих племен входила и в состав гуннских объединений. В связи с завоеваниями гуннами Западной Европы название мировой горы проникло и в фольклор европейских народов. Так, в скандинавском эпосе Аскард – это обиталище богов Асов. Аскард располагался в Скифии, вблизи Танаиса (ног.: Тен – Дон).

Великий ногайский поэт 15 века Шал-Кийиз Тиленши улы написал знаменитое стихотворение:

Аскар, Аскар, Аскар-тау,  
Аскардан бийик тау болмас.  
Басына балапан шырлап ушып болмас,  
Буьркиттен кыран кус болмас,  
Баулуы етпей боьри алмас,  
Бидайыктан алгыр кус болмас,  
Буйьрмаса, экеу тувыл бир де алмас,  
Сункардан сулы кос болмас,  
Кавырсыны катпай ушалмас,  
Агайынънынъ ишинде  
Бир яхшысы бар болса,  
Конъкалаган коьп яман  
Сол яхшыды коьреалмас,  
Сол яманнынъ басына  
Кыйын кыстав ис келсе,  
Баганасы яхшысын  
Кос аргымагын колга алып,  
Куьнинде излесе де табалмас.  
(Аскар, Аскар, Аскар-гора,  
Выше Аскара нет нигде высоты,  
Птенец никогда не достигнет её вершины,

Сильнее беркута нет ловчей птицы,  
Но если не будет выучки, на волка он не нападёт,  
Дрофа не будет ловчей птицей,  
Ей это не предназначено – и пташку не соьёт,  
Способней сокола нет птицы,  
Но если не подрос – он не взлетит,  
Среди твоих старших,  
Если есть один храбрец-джигит,  
То на него будут с завистью глядеть  
И будут трусы про него злословить,  
Однако, когда будет всем туго,  
Тогда они, оседлав даже два аргамака,  
Не найдут такого для своей защиты.

*Подстрочный перевод – И. К.)*

Обращение ногайских поэтов к Аскар-тау прежде всего обуславливалась тем, что гора символизировала вечность. Аскар-тау была основой природы, фундаментом вечного. В ногайском фольклоре есть и другие синонимические названия мировой горы. В одних сказках и легендах она, как и у казахов, называлась Сары-арка, в других ее называли просто Сары-тобе (Желтый курган), в третьих – Кок-тобе (Небесный курган).

Любопытно и то, что в некоторых эпических песнях Аскар-тау, как Олимп у древних греков, символизировала пьедестал славы. Герой эпической песни «Амет, сын Айсыла», который решается на похищение дочери Янибека (Джанибека), понимая, что идет против воли хана, нарушает вековые традиции, ссылается на Аскар-тау (см. главу «Ахмет-кая»).

Есть интересная ногайская легенда о дау Топекозе, прикованном к вершине мировой горы.

### *Легенда о степном Прометее*

Когда наши предки кочевали, то остановились у моря, называвшегося Большой Водой. Там на берегу им встретились ослабшие, измождённые люди. Они сказали нашим предкам:

– Не останавливайтесь на берегу Большой Воды. Неподалеку живёт Топекоз, который постоянно пьёт много воды, т.к. у него внутри горит и пар исходит изо рта. А еще больше он любит пить кровь живых существ, и кровь людей особенно его молодит. На его широком лбу один глаз с гусиное яйцо. Во рту, как сабля острая, один зуб. Говорят, что под этим зубом у него спрятана душа. Мы пробовали его убить железными трёхгранными стрелами и копьями, но тело

его непробиваемо. Даже стальной меч не берёт его. Лучше уходите, а то будете, как мы, полуживыми.

Но наши предки не послушались. Они сказали:

Садактан ок алып,  
Дауга атпай таймаймыз,  
Кыннан кылыш алып,  
Кан актырмай кайтпаймыз!  
(Из колчана стрелы вытащив,  
В дауа не выстрелив, не уйдём,  
Из ножен меч вытащив,  
Кровью дауа не запачкавшись,  
не вернёмся!)

Так решили они. Поставили на берегу свои юрты. Развели огонь, поставили казаны с мясом, поели, отдохнули и рано на рассвете, в благословенный час танг-манги, отобрали из народа сорок батыров и отправили их на поиски дауа.

Батыры пошли берегом моря и вскоре наткнулись на жилище дауа. Здесь они разделились на две части и решили подойти к чудовищу с двух сторон. Топекоз, почувствовав человеческий запах, встал на ноги и стал кричать громоподобным голосом. Но джигиты не испугались. Батыры с правой стороны стали стрелять, целясь в единственный глаз, а те, кто был слева, целились в единственный зуб дауа. Джигиты правой стороны выбили ему единственный глаз, а те, кто был слева, выбили его единственный зуб.

Дау зашатался от боли, ничего не видя перед собой, побежал от нападавших. Добежав до моря, он упал на берегу и стал пить солёную воду. Он пил до тех пор, пока не показалось ровное дно. Когда вода закончилась, Топекоз стал кататься по дну, из его рта стало полыхать пламя, и стал он орать зычным голосом. Увидел это Тангри. Очень не понравился ему огнедышащий и беснующийся Топекоз. Он обвязал его цепью и приковал к снежной вершине Аскар-тау, куда нога человека никогда не ступала.

Так предки караногайцев остались жить на ровном дне моря. Это дно обросло травой, животные появились, птиц много стало прилетать. Караногайцы любят эту землю, так как знают, с каким трудом она досталась их предкам, они отсюда никуда не уйдут и никому ее не отдадут.

Говорят, что когда Тангри приковал Топекоза к вершине Аскар-тау, то оставил возле него ялау (плеть). Для того, чтобы если

дау придёт в себя и ум к нему вернётся, он бы мог взять плеть зубами и хлестнуть по цепи, тогда цепь должна была рассыпаться. Однако, когда дау пришёл в себя и захотел взять плеть, то, будучи лишённым зуба, он проглотил плеть.

До Аскар-тау даже птица не долетает, только каракус может долететь и сделать передышку на голове Топекоза. Поэтому людям не дано видеть этого великана. Говорят, что если его увидит старый человек, то помолодеет, а если молодой человек, то постареет. А если кому дважды удастся увидеть его, то он превратится в чёрную скалу. Если человеку все же удастся увидеть дау, тот у него спрашивает:

*Бие яркылдайма,  
Кылыш кулынлайма,  
Кой сувсылдайма,  
Камыс мангырайма?  
(Кобылица сверкает ли,  
Меч жеребится ли,  
Овца шелестит ли,  
Камыш блеет ли?)*

Когда человек его поправляет и говорит:

*Бие кулынлайды,  
Кылыш яркылдайды,  
Кой мангырайды,  
Камыс сувсылдайды.  
(Кобылица жеребится,  
Меч сверкает,  
Овца блеет,  
Камыш шелестит),*

тогда Топекоз гневается, гремит цепью, так что все небо содрогается, из его рта вылетает сазаган в форме проглоченной плети и начинает плясать среди туч.

Когда раздаётся гром, ногойцы говорят:

*Аскар-таудагы даудынъ  
Шынжыры зангырайды,  
Ахыры ийги болгай эди,  
Тангыр оъзи онълагай эди.  
(На Аскар-тау дау  
Цепью звенит,*



Благополучно кончилось бы,  
Пусть Тангри лучшую сторону сделает).

Если обезумевший Топекоз сорвётся с цепи, может конец света наступить, поэтому к Тангри и обращаются.  
(Легенду записал Т. Акманбетов, пересказал автор.)

## БАЙТЕРЕК – МИРОВОЕ ДЕРЕВО

*Байтерек* – мировое дерево. Это название состоит из двух слов: *бай* – богатый и *терек* – дерево. Оно растёт в центре земли на Аскар-тау (Сары-Арка, Сары-тобе, Кок-тобе). Образ Байтерек имеет широкое распространение в ногайском фольклоре. Оно упоминается почти во всех эпических песнях, бозлау, легендах, богатырских сказках. В тюркских мифах дерево символизирует генеалогическое древо человечества, на его ветвях живут души еще не родившихся детей, на листьях написаны судьбы людей. Обязательное обращение к Байтереку в поминальных песнях бозлау говорит о том, что мировое дерево было и погребаяющим объектом. Так, в мифологии некоторых тюркских народов (напр., алтайцев) говорится о Сут-коль (Молочном озере), в котором очищаются души. В ногайских мифах упоминается Манас-коль, или Тогас-коль, находящееся у основания Байтерека, в котором вода белая, как кобылье молоко.

Корни Байтерека уходят в подземный мир, ствол расположен в Среднем мире, ветки уходят в Верхний мир. На вершине Байтерека расположено гнездо каракуса (у некоторых тюрков ворона), в корнях живёт змея (или аздага). Змея все время старается добраться до гнезда, чтобы съесть птенцов каракуса. Часто герои мифов вступают в борьбу со змеем (аздагой), чтобы сохранить птенцов. Поэтому в ногайских преданиях каракус помогает людям. Камы и бакши, превратившись в небесного волка, самыра (крылатую собаку), муху, небесного зайца, могут добраться до мирового дерева, чтобы узнать тайну рода, причину болезни и способ лечения, предсказать будущие события. Под Байтереком происходят сакральные действия, мистерии. Согласно ногайским преданиям, на ветвях дерева появляются птицы: ласточки, голуби, гуси, лебеди. Часто это люди, которых постигла большая несправедливость, ради спасения превращенные в птиц богиней Умай.

Байтерек в ногайских мифах прямо указывает и на более древнее дуалистическое мировоззрение. В предании о Буланбае, приведенном в главе «Ангшибай», правая сторона дерева светлая, солнечная, а левая – тёмная, как ночь. «С правой стороны Байтерека белые облака плывут, а с левой – чёрные тучи». Это описание полностью соответствует известной символике многих тюркских народов: правая сторона подразумевает небесный мир, а левая –

подземный. Любопытные сведения приводит известный учёный В. Н. Басилов в книге «Шаманство у народов Средней Азии и Казахстана»: «В древней уйгурской легенде Огуз-хан водружает справа от себя дерево в сорок саженей, к нему привязывает белую овцу, а на вершину сажает золотую курицу, слева от себя легендарный хан водружает другое дерево в сорок саженей высотой, к нему привязывает чёрную овцу, а на вершину сажает серебряную курицу. Справа от Огуз-хана сидят Бузуки, старшие сыновья Огуза, рождённые от небесной девы, а слева – Учуки, младшие сыновья Огуза, рождённые от девы, явившейся Огузу среди озера. Бузуков отец «послал в сторону зари», и они нашли там золотой лук, а Учукон «послал в сторону мрака», «где заходит солнце», и они нашли три серебряных стрелы». На основании вышесказанного В. Н. Басилов делает такое заключение: «Правое – соотносится с небесным, верхним, белым, восточным, летним, мужским, главным, хорошим, а левое – с подземным, нижним, чёрным (тёмным), западным, зимним, женским, младшим, плохим» (указ. соч., стр. 27). «Соотношение правого с мужским, а левого с женским сохранено у тюркоязычных народов в распределении пространства внутри юрты: правая сторона юрты (традиция указывает стороны от почетного места) – мужская, левая – женская» (там же).

Надо сказать, что такое распределение сохранялось и в ногайской юрте. В ставках ханов, как и во времена Огуз-хана, справа сидели старшие бии и мурзы, а слева – младшие. Дуализм в мифологии тождествен дуалистической структуре племенной организации, имеется в виду разделение на «белую» и «чёрную» ветви. К этому необходимо добавить, что у ногайцев в поминальных плачах часто говорится о Байтереке, у которого верх золотой, а низ медный («*басы алтын, туби ез Байтерек бар эди*»).

Басы алтын, туби ез  
 Байтерек бар эди.  
 Байлардынъ малы ишсе кутылмас  
 Манаш кобли бар эди.  
 Атланувга сен шыгып,  
 Ат белине сен минип,  
 Каядан арба шыгарып,  
 Кара кары йыгылды.  
 Шалшыктан арба шыгарып,  
 Шал тиреви уьзилди.  
 Басы алтын, туби ез  
 Байтерек йыгылды.  
 Байлардынъ малы ишсе кутылмас  
 Манаш кобли курыды.  
 (Верхушка из золота, низ из меди  
 Был Байтерек.  
 Богачей стада поввше

Озеро Манас стояло.  
Оседлав коня, ты вышел  
В путь далекий.  
На скалу арбу тянул –  
Могучий старец свалился.  
На скалу арбу поднял –  
Но поводья оборвались.  
Верхушка из золота, низ из меди,  
Байтерек свалился.  
Богачей стада поившее  
Озеро Манас иссохло.

*Подстрочный перевод – И. К.)*

В этом бозлау, кроме названных параметров, показывается и мифическое озеро Манас, располагающееся у подножия мирового дерева. Сам Байтерек и озеро Манас в этой песне символизируют жизнь умершего, вообще жизнь. Байтерек – это опора жизни. Это наглядно видно и из другого бозлау:

*Ямышынды ййган болсань терекке,  
Камышынды илген болсань бутакка,  
Кылышын алып, ян алушы келгенде,  
Шыбын янынъ ушып кеткен ауракка.  
(На дереве расстелена твоя бурка,  
На ветке повисла твоя камча,  
Когда с мечом пришёл отбирающий душу,  
Твоя душа-муха отлетела в аурак.*

*Подстрочный перевод – И. К.)*

Из процитированных поминальных бозлау видно, что Байтерек «свалился», т.е. умирает. Это еще раз подтверждает, что дерево являлось абстрактным понятием возрождающегося и умирающего явления. Возможно, такое осмысление пришло позднее, когда ногайским народом были глубоко восприняты мусульманские представления. И Байтерек, как принято считать в науке, стал «мысленным деревом». Особенно это видно в эпической песне «Эдиге», в эпизоде, когда Тохтамыш-хан рассказывает о своем сне гадалщику. Вот концовка этого сна:

*Эсик алдым Байтерек,  
Байтерегим йыгылды,  
Токсан экен япырагы,  
Токсаны да куйылды.*

Баулы турган каракус  
Уъркип ушты авага,  
Далбай алып шақырдым,  
Айланып кусым кайтпады,  
Авалап кетип йок болды,  
Ол не болар, йоравшы?  
(Перед дверью Байтерек,  
Байтерек мой повалился,  
Девяносто было листьев,  
Все девяносто осыпались.  
Прирученный на дереве каракус,  
Испугавшись, взлетел в воздух,  
Свистом позвал его,  
Только не вернулась птица,  
Исчезла в воздухе она,  
Что же это, предсказатель?)

Гадальщик так объясняет хану окончание сна:

Ол Байтерек – сен озынъ,  
Токсан япырак дегенинъ –  
Токсан баслы орданынъ  
Токсан тувы болмасын.  
Уъркип ушкан каракус –  
Бир шыбындай янынъыз,  
Ол шыгарга болмасын!  
(Этот Байтерек – ты сам,  
Девяносто листьев, о которых говоришь, –  
Девяностаголовой твоей орды  
Девяносто знамен как бы ни оказались.  
Испугавшийся улетевший каракус –  
Как бы твоя душа-муха,  
Вылетевшая, ни была!

*Подстрочный перевод – И. К.)*

Из этих строк эпической песни видно, что Байтерек сравнивается с жизнью человека, с его миром.

В широком понимании Байтерек представляется в ногайских мифах мировой осью, осью Вселенной. В некоторых фольклорных произведениях рассказывается, что на вершине дерева сидит золотой каракус. Мы не располагаем данными, но возможно, это указание на астрономический объект (солнце). Иногда указывается, что на вершине мирового дерева находится и Темир-казык – Полярная звезда.

В ногайских мифах под Байтереком символически представлялись обыкновенные деревья или такие изделия из дерева, как столб, шест, аса-таяк. Кочевник полагал, что дерево заключает в себе магические свойства. Прежде всего, считалось, что в дереве сохраняется огонь – основа жизни. Когда в семье кочевника кто-либо умирал, через *шангырак* – верхнее отверстие юрты – выставляли копье или *шест-курук* с желтым флагом. По ним узнавали, что в ауле есть покойник. Даже на современных кладбищах караногайцев на могиле умершего ставится шест с флагом. Кубанские ногайцы ломают пополам палку в рост покойника и кладут рядом с ним в могилу, а у изголовья устанавливают *басказык* – невысокий столбик.

У тюркских народов Байтерек символизировали различные деревья. Например, якуты называли Байтереком Пай-Кайын (Богатую Березу), казахи – тополь. У ногайцев почитались и дуб, и чинара, но Байтерек представлялся им огромной сосной. В эпических песнях герои сравнивались с деревом карагай (сосной). У средневекового ногайского поэта Казтугана постоянно присутствовал эпитет: *Карагай бойлы Казтуган* (Как сосна высокий Казтуган). У ногайцев есть устойчивое уважительное обращение: *Атань, анань – карагай* (Отец и мать твои – сосна).

В связи с почитанием Байтерека у ногайцев существовал культ дерева. Особенно свято ногайцы относились к одинокому дереву. Его не рубили, ему посвящали песни. В особых случаях возле него проводили обряды. В лесах, рощах, горах были так называемые *ырымлы-терек* – священные деревья. Крымские и астраханские ногайцы, загадав желание, на ветках таких деревьев оставляли завязанные лоскутки материи. Очень часто святость обретало дерево, выросшее на могиле аулии.

Как уже говорилось, преданий и упоминаний о Байтереке много, но мы для иллюстрации приведем сказку «Жадная старуха», которая является одним из архетипов самых упрощенных шаманских легенд. Сказка записана Т. Акманбетовым и опубликована в сборнике ногайских сказок «Алал Косак», дается в переводе автора книги.

### *Жадная старуха*

Давным давно, когда ханская дочка кадием была, а скворец колдуном, на льду пшеница росла, на камнях просо прорастало, мешки из войлока шили, клюв ворона больше рога быка был, жили-были Старик со Старухой. Жили бедно, постоянно в нужде. Старуха стирала богатым белье и одежду, молола им зерно ручной мельницей, прибирала в домах. Старик занимался охотой, но когда состарился, аульским детям из глины всякие безделушки делал и редко из дома выходил.

Как-то Старуха послала старика за дровами. Старик пошел в лесок и там, на вершине холма, увидел красивое дерево. Оно ему приглянулось, и он взобрался на холм, чтобы срубить дерево. Но вдруг услышал:

– Ты меня не руби! Все, что скажешь, сделаю!

Старик сильно поразился этому, но собравшись с мыслями, сказал:

– Дрова нужны, чтобы дома тепло было!

– Будут тебе дрова, возвращайся домой, – сказала Дерево.

Старик вернулся домой и был еще сильнее поражен, когда увидел двор, полный сложенных дров.

Однако Старуха выразила недовольство.

– Дрова сырые, ветви колючие! – возвела она напраслину.

– Что же я поделаю? Скажи спасибо Дереву! Оно сказала: все сделаю, что захочешь. Вот я и попросил дрова у него...

– Надо было муки попросить. Дома мука закончилась, – заворчала Старуха.

Старик отправился в лесок. Подошел к Дереву. А оно стоит поникшее: листья пожелтели, ветви оголились.

– Старуха просит муки. Дома мука закончилась, – сказал Старик.

– Хорошо, – ответило Дерево, – завтра будет у тебя мука.

Старик вернулся домой поздно и сразу лег спать. Утром Старуха проснулась рано:

– Кажется, снег выпал? – сказала она. Вышла во двор и ахнула – это была обещанная мука.

Старик со Старухой наполнили мешки мукой, а что осталось, людям продали.

Но прошло не так уж много времени, как Старуха заявила Старику:

– Надо было золото и серебро просить! – И потребовала: – Иди богатство проси!

Старик опять отправился в лесок. Когда подходил к холму, увидел, что у Дерева многие ветки засохли и листья попадали.

– Старуха моя золото и серебро требует! Житья не дает!

– Хорошо! Иди домой, ложись спокойно спать, завтра утром будет у тебя богатство.

Утром Старуха проснулась и глазам своим не верит: весь дом полон злата и серебра. Старик со старухой начали прятать его, но не могут скрыть от глаз человеческих. Старуха очень боится, что кто-нибудь зайдет в дом и увидит их богатство, даже сон потеряла. Утром набросилась на Старика:

– Иди к Дереву и проси, пусть сделает наш дом таким страшным, чтобы ни одна душа не входила!

Старик опять пошел в лесок. Пришел и видит: Дерево почти наполовину высохло. Понимает, что оно от исполнения его просьб сохнет. Жалко ему Дерево, но он Старухи боится и опять передает её требование.

– Хорошо, – сказала Дерево потухшим голосом, – завтра будет то, что вы желаете.

Старик вернулся домой и лёг спать. А утром Старуха в лисицу, а Старик в медведя превратились.

А Дерево приняло свой прежний облик и как раньше на холме растёт.

## ТАНГРИ

*Тангри* – главный бог тюркских народов. Божество Дингир запечатлено еще в шумерских клинописных текстах во 2 тысячелетии до н. э. Имя Тангри бытует с древнейших времен, оно упоминается в скифских преданиях, записанных историком Геродотом еще до возникновения буддизма, христианства и ислама. Первоцаря скифов звали Таргитаем, т. е., Подобным Тангри. По сведениям из древних китайских источников, во 2–3 веках до н. э. слово тенгри было представлено в языке хунну (древних гуннов). Есть летописные подтверждения данных о главном божестве хазар Тенгри-хане (Моисей Каганкатвацци). Часто упоминается имя Тангри в Орхон-енисейских надписях древних тюрков 7–8 вв. В науке многих народов изучаются верования древних тюрков, существуют подробные исследования. Есть целое направление в науке, именуемое тенгризмом, тенгрианством.

Слово тэнгри ученые объясняют как «небесное божество», «небесный повелитель», «небесный дух-покровитель». Ногайцы, как и османские турки, называют древнего бога Тангри. У ногайцев это слово стало синонимом слов Кудай и Аллах. Такое совпадение не случайно. До принятия ислама Тангри считался творцом и владыкой всего космоса, мироздания, вселенной. Тангри не имел облика, тем более антропоморфного. Он был небесным духом, безбрежным и бесконечным, он был во всем. Плано Карпини, побывав в империи чингизидов, среди кипчаков, писал: «Они веруют в единого бога, которого признают творцом всего видимого и невидимого, а также признают его творцом как блаженства в этом мире, так и мучений, однако они не чтут его молитвами, или похвалами, или каким-нибудь образом.» (Гумилев Л. Н. Древняя Русь и Великая степь. Изд-во «Мысль», 1993 г.). Нашим предкам, кочевникам, в голову не приходило понимать Тангри, их вера была незыблемой, лишённой всякого сомнения и лицемерия, и в этом была сила наших предков. Поэтому на протяжении тысячелетий ни у кого не возникало и мысли о написании трактатов о сущности этого бога или каких-либо других работ на эту тему. В скудных сообщениях инородцев о божестве Тангри говорится, что он – «вечное небо», «тождественен небу». Тюрки свято по-

клонялись ему, приносили в жертву лошадей. Специальных молитв не было, но любое событие начиналось с обращения к нему. Тангри создал вселенную и устроил в ней порядок. Он ведал обо всем. Но ему было не до каждого человека. И потому каждый должен был держать контакт с ним сам. Кочевники считали, что бог их создал, а к создателю надо относиться как к отцу. Поэтому гнева Тангри боялись. Несоблюдение обычаев, недостойное поведение могли прогневить его.

По велению Небесного бога на земле появлялись каганы, ханы. Тюркские ханы и каганы считались сыновьями неба. Власть и повиновение им подвластного народа даровалась самим Тангри. Правители наказывали своих противников и провинившихся от имени Тангри. Небесный бог давал всем людям жизненную энергию – кут. Это было конкретное проявление его воли. От кута, данного высшим правителям, зависело благополучие всего народа. Если каган вел несправедливый образ жизни – был трусливым, распутным, вероломным, лживым, – власть у него отбиралась. При избрании кагана бийи и мурзы ссылались на то, что на этого правителя указал Тангри. При отстранении от власти правителя также ссылались на волю Небесного бога. Это был один из щепетильных вопросов. При избрании и отстранении от власти кагана главную роль играло коллегиальное решение собрания вождей племен и другой знати. Мудрость, честность, храбрость, справедливость, энергичность кандидатуры были главными качествами, данными Тангри. Это ценили те, от кого зависело решение. Если правитель проявлял слабость, отступал от этических норм, знать приходила к мнению, что он потерял благословение Тангри, отступил от воли Небесного бога, что Всевышний лишил его разума и кута; такого кагана смещали и умерщвляли. Каганы при избрании, а затем и в течение всего правления делали грандиозные жертвоприношения в честь Небесного бога. Эта традиция утвердилась прочно и не прекращалась с принятием ислама. Мусульманские деятели не смогли совладать и с обильными поминальными жертвоприношениями, издревле принятыми среди евразийских народов. На поминки простого ногойца до сих пор собираются по несколько сот человек.

Исторический материал о некоторых тюркских народах (алтайцах, хакасах) доносит до нас сведения о всенародных жертвоприношениях Тангри. Такой обряд существовал и у предков ногойцев, но о том, как он проходил, никаких данных нет. Как говорилось, на всех коллективных обрядах ногойцы обращались к Тангри. «*Тангри ярьлка эт!*» – «Тангри, озари (т. е. одобри) это!» – обыденное выражение ногойца во всех значимых делах. Имя Тангри широко употреблялось в колыбельных, героических, лирических, поминальных песнях ногойцев. Они достаточно цитируются в главах этой работы.



## Восхваление Тангри

*Баба-тас* – это камень предков, ногайское название каменной бабы. Баба-тасы устанавливались на курганах, которые являлись захоронениями ханов, биев, полководцев, легендарных людей. Предки ногайцев вплоть до настоящего времени проводили на курганах важные собрания, праздники, традиционные обряды с жертвоприношениями. Курганы, как и баба-тасы, установленные на них, почитались. Курганы не раскапывались, а камни не трогали. В народе эти изваяния называли также *ата-тасами* (отцовский камень).

Ногайский фольклорист Тахир Акманбетов записал песню, исполняемую во время обрядов и посвященную ата-тасу (1). Интересно, что в этом гимне упоминаются сакральные мифологические существа: небесный волк, белый гусь, птица чибис.

Ата-тас, ата-тас,  
Аькелдим сага ас.  
Куьбемди берейим,  
Кевденьдикюьрейим.  
Боьри этсень, коькбоьри эт,  
Казадан эрек кет.  
Каз этсень, акказ эт,  
Каныма бер куьдирет.  
Ата-тас, ата-тас,  
Касынъа конды кызгышкус,  
Берейим таьтли ас,  
Кызгыш канат кагып уш.  
Авада аьруьв саз,  
Басыннан ушты акказ.  
Бетинъде куьн нуры,  
Касыннан оьтти коькбоьри.  
Ата-тас, ата-тас,  
Тилекке кулак ас.  
Дослыкка алдыр йол,  
Кылышка создырма кол.  
Элде давьлет эт,  
Конъысларды татым эт.  
Душпанларды мерт эт.  
Танъир – коьнъилимнинъ танъы,  
Танъир – коьзимнинъ нуры.  
Тилегим Танъирге етсин,  
Танъир оьзи кабыл этсин!  
(Отца камень, отца камень,  
Принёс тебе я пищу.

Отдам тебе кольчугу,  
Чтобы взглянуть на твое обличье.  
Если сделаешь меня волком,  
          то сделай небесным волком,  
Избавь меня от страданий.  
Если сделаешь гусем,  
          то сделай белым гусем,  
Дай силы моей крови.  
Отца камень, отца камень,  
Возле тебя села птица чибис,  
Дам тебе сладостей,  
Чибис, хлопай крыльями.  
В воздухе раздается красивая мелодия,  
Над тобой пролетел белый гусь,  
На лице твоём сиянье,  
Над тобой пролетел небесный волк.  
Отца камень, отца камень!  
Моим просьбам внемли ты.  
К миру и дружбе путь ищи,  
Не дай руке вынуть меч.  
Могущество дай моей стране.  
Согласие принеси жителям.  
Тангри – рассвет моей радости,  
Тангри – сиянье наших глаз,  
Пусть просьбы дойдут до Тангри,  
Пусть Тангри наши надежды исполнит.

*Подстрочный перевод – И. К.)*

## УМАЙ – БОГИНЯ ПЛОДОРОДИЯ

*Умай* – одно из главных божеств у тюркских народов. Ногайцы произносят имя богини по-разному: *Умай, Ылмай, Май*. Имя богини во всех этих произношениях запечатлено в поговорках, обрядовых и колыбельных песнях.

Некоторые тюркские исследователи полагают, что её имя означало лебедь, хотя во многих тюркских языках название лебеди *ку*. Даже утверждают, что Умай – это та самая лебедь, которая участвовала в сотворении мира. Другие считают, что имя богини восходит к мифологическому персонажу Кумай. «Родиной мифической птицы Кумай является прототюркская этнокультурная среда, генетически образ ее восходит к образу древнетюркской богини Умай – прародительницы всего живого, олицетворения плодоносящего начала в мире», – пишет казахский исследователь

Серикбол Кондыбай. У алтайских тюрков богиня была супругой главного небесного божества Йайчи. В древнетюркских Орхоно-енисейских литературных памятниках Умай называется божеством, а супруга кагана подобна ей, но о том, что она супруга Тангри, можно только догадываться.

В ногайских преданиях Умай персонифицированное небесное божество. Лебедь была одной из любимых птиц этой богини. Есть предания, где богиня в каких-то ситуациях превращалась в лебедя, в этом облике летала по небу и плавала по воде. По некоторым ногайским преданиям, богиня могла появиться в доме с золотой чашей в руке, а в чаше было молоко для детей, этим молоко она кормила больных детей и исцеляла. Кстати, чаши на баба-тасах, половецких каменных статуях, являются атрибутом богини Умай. В многочисленных преданиях богиня Умай спасала девушек и превращала их в водоплавающих птиц. В ногайском фольклоре богиня часто называется Умай-ана, т. е., Мать Умай. Божественный свет, исходящий от Умай, проникал в людей и жил в них до самой смерти. Свет этот поддерживал жизнь.

У многих тюркских народов в знак почитания Умай при рождении ребенка изготавливали маленький лук и стрелы, их как оберег прикрепляли к колыбели. Символами Умай у тюрков являлись луна, звёзды, треугольник, гребень, веретено, ножницы и стрелы. Есть сведения и о том, что в честь Умай делали куклу и, одев её в синюю одежду, ставили в передней части юрты. Некоторые тюрки даже кормили куклу кашницей. Интересно, что куклу вообще ногайцы называли *куршак*, *кувыршак*. Этимология этого слова связана с двумя словами: *кув* (лебедь) и *уршык* (веретено). Часто для основы куклы вырезалась веретенообразная палка или она делалась из дерева бывшего в употреблении веретена. Название куклы означало веретено для лебедя, оно предназначалась для посещения богини в облике этой птицы. В честь Умай ногайцы нашивали на одежду девочек бусинки и пришивали мониста. Бусинки символизировали звёзды. Нагрудные украшения девочек мониста состояли из предметов, представляющих символику богини. Это треугольные серебряные амулеты, напоминающие звёзды, серебряные монеты, изображавшие очертания луны, маленькие полоски из серебра, похожие на стрелы.

Как пишет известный ногайский писатель Суюн Капаев, первым благословением у ногаек было: «*От-ана, Май-ана ярылка эт!*» («Мать огня, мать Умай, благослови нас!»).

Умай-ана покровительствовала над детьми, поэтому её имя часто звучит в детских и колыбельных песнях. Если ребёнок рождался с родинками, это считалось отметинами Умай-ана, такому ребёнку предвещали счастье в жизни. Лепетание младенца ногайцы называют «*ымлау*», это означало, что ребенок знает язык Умай и объясняется только с ней. В народе находились люди, которые понимали язык Умай. Умай бережно

охраняла детей до тех пор, пока они не начинали говорить на языке взрослых. Слово *ым* означает буквально бессловесное объяснение, подача знака. Это слово заключено в имени богини. Словом *айы*, как говорилось ранее (глава «Айы»), назывались небесные божества. Поэтому имя богини Умай, видимо, означало Божество, объясняющее без слов; Божество, подающее знак.

Кубанские ногойцы так называемый «слепой дождь» называли *Май ямгыры*, т. е. дождем Умай. Первый весенний дождь называли *Кыдырнияз явын* (см. главу «Кыдырнияз»), но могли назвать и *Умай козьасы*, т. е. Слезами Умай. Этот дождь считался благодатным, полезным. Люди, набрав в ведро воду, пили ее и заставляли детей мыть ею лицо и руки. Фольклорист Тахир Акманбетов приводит поговорку, которую следовало говорить при таком дожде:

*Умайдынь козь ясы –*  
Кайгы, кастадынъ касы.  
(Слёзы Умай –  
Против печали и беды.)

То, что Умай-ана была богиней плодородия, подтверждает еще одна обрядовая песня, в которой во время засухи обращались к Тангри, обязательно произнося ее имя:

Яу, яу, ямгыр, яу, яу!  
Берейим сага майлы калакай,  
Яу, яу, ямгыр, яу, яу!  
Онъ козьли болсын Умай.  
(Лей, лей, дождь, лей, лей!  
Дам тебе масляный калакай (лепешку).  
Лей, лей, дождь, лей, лей!  
Пусть будет благодатный взгляд Умай.)

Имя Умай часто употребляется в колыбельных песнях. Когда ребенок плачет, мать произносит такие слова:

*Умай, Умай, Умайым!*  
Ымлап сени анълайым,  
Юмсын козьин, юлдызым,  
Рахат тапсын, ялгызым.  
(Умай, Умай, Умай моя!  
Через твои знаки я пойму дитя,  
Пусть сомкнет веки, звёздочка моя,  
Пусть найдет покой, единственная.)

Кормящая мать часто обращалась к богине с просьбой: «*Умай-анай, суьт бер аямай!*» («Мать Умай, не жалея молоко давай!»).

В ногайских преданиях Умай-ана владела озером Сут-коль (Молочным озером) и молоком из озера исцеляла детей. Об этом озере говорится и в преданиях других тюркских народов, в них омываются родовые духи камов и очищаются души людей.

В главе о происхождении родов приводится легенда о возникновении рода *ускуби* с участием богини Умай. А в этой главе – легенда «Девочка с гармошкой», записанная автором книги.

### *Девочка с гармошкой*

Давным-давно жила маленькая девочка-сирота. У нее была гармошка, и она очень любила на ней играть. Как-то она пошла на окраину аула и, взобравшись на вершину высокого дерева, стала играть на своей гармошке. Услышав музыку, прибежали к дереву собака и кошка.

– Слезай с дерева! – замыкала кошка. Девочка не слезла, даже не посмотрела на кошку.

– Слезай с дерева! – залаяла собака. Девочка не слезла и еще сильнее заиграла на своей гармошке. Собака и кошка хотели взобраться на дерево, чтобы согнать девочку, но не смогли. Бежали, лаяли, мяукали, а девочка играет себе.

Тогда собака побежала по дороге и привела двух бродяг. Бродяги пришли, подняли головы и смотрят на девочку.

– Слезай с дерева! – сказал первый бродяга, но девочка не слезла.

– Слезай с дерева! – сказал второй бродяга.

Девочка не слезла и еще веселее заиграла на гармошке. Бродяги попытались взобраться на дерево, но не смогли. И так, и сяк смотрели на девочку, сидящую на макушке дерева, и сильно разозлились. Тогда они пошли в аул. Один нашел топор, другой – пилу. Вернулись бродяги к дереву. Один стал рубить, другой – пилить. Собака и кошка вокруг дома бегают – радуются.

Когда дерево закрипело, гармошка у девочки остановилась.

Она сама испугалась и заплакала. Дерево зашаталось, вот-вот рухнет на землю... И тогда с неба спустилась серебряная нить и окутала девочку. Дерево рухнуло на землю, а девочка, окутанная нитью, полетела по небу. Бродяги, собака и кошка задрали головы к небу и диву даются, а летящая по небу маленькая девочка играет на гармошке свою любимую песню...

Это покровительница детей Умай спасла девочку, она любит способных детей.

## АК-ТОПЫРАК – ЗЕМЛЯ ОБЕТОВАННАЯ

*Ак-топырак* – букв. «белая пыль», т. е. белая, чистая земля, святая земля, земля обетованная. В 18–19 веках, когда большая часть ногайского народа переселялась в Турцию, религиозные служители в целях пропаганды так называли Анатолию – место переселения ногайцев. Видимо, это было не случайно. В некоторых научных работах доказывается связь древних тюрков и шумер. Вот почему скифы, гунны, сельджуки, печенеги, кипчаки целеустремленно и вынуждено, как ногайцы, заканчивали свой транзит в Малой Азии – на родине далеких предков. У кавказских ногайцев землей обетованной называлась Великая степь, особенно междуречье Волги и Яика.

По ногайским преданиям мифологический Асан Кайгылы (это имя носил и великий ногайский поэт средневековья) искал ак-топырак. Объездив весь мир на легендарном верблюде Елмае, он нашёл ак-топырак в том месте, где он был зачат. Примечательно, что название земли обетованной связано с местом, где было нечаянно пролито молоко. Легенда об ак-топыраке, рассказанная Аваной Стамбуловой – жительницей аула Мангит-Артезиан Нефтекумского района Ставропольского края, была в 70-е годы записана и обработана автором.

### *Легенда об Ак-топыраке*

В древние времена жил некий Ак-бий, который очень любил охоту. У него был отличный конь, острая сабля, тугой лук и стрелы с острыми наконечниками. В степи он бил оленей и сайгаков, в озерах стрелял уток, ловил рыбу, аульчан своих угощал дичью и сам всегда был сыт.

Как-то Ак-бий закинул в озеро невод. Раз вытянул – пустой, второй раз – опять пустой. Закинул в третий раз, и наконец в невод что-то попало. Что-то тяжёлое. Много сил приложил Ак-бий, чтобы вытянуть невод. Вытянул – и глазам своим не поверил: в неводе су-кызы (речная девушка) запуталась, вырваться старается. Волосы у речной девушки золотые, поэтому ее в народе еще Алтыншаш называют. «Отпусти меня в воду!» – стала умолять речная девушка. Ак-бий долго разглядывал её, и она ему понравилась. «Нет! Не отпущу! Будь моей женой!» – сказал охотник. «Я могу стать твоей женой, – сказала Алтыншаш, – если ты примешь мои условия. Первое, ты не должен заглядывать мне подмышки. Второе, сделай так, чтобы я не говорила с людьми.

Если этого не сделаешь, то тебя нет для меня, а меня – для тебя!»  
«Я согласен! Принимаю твои условия», – сказал Ак-бий и привел речную деву домой.

Так они стали жить вместе. Ак-бий выполнял условия, поставленные женой. Если люди навещали их дом, Алтыншаш отворачивала голову и прятала лицо, ни с кем не разговаривала.

Как-то Алтыншаш, подоив корову, понесла полное ведро молока домой, а в это время к ним пришел один из аульчан. Женщина, увидев идущего мужчину, поставила ведро возле входа и быстро юркнула в дом. Пришедший мужчина нечаянно опрокинул стоящее у входа ведро, молоко разлилось по земле. Алтыншаш, увидев это, выскочила из дома и закричала:

– Не двигайся! Нельзя на молоко ногой ступать!

Она стала вытирать молоко тряпкой, а закончив работу, сказала:

– Мужа дома нет! – и быстро вошла в дом.

Мужчина ушел со двора. По дороге он встретил возвращающегося с охоты Ак-бия. Сначала расспросил о своем деле, а затем сказал: «Твоя ни с кем не говорящая жена со мной разговаривала». Услышав эти слова, Ак-бий погнал коня домой. Он быстро забежал в дом и застал жену купающейся в медном тазу. Алтыншаш как раз подняла руку, чтобы полить на голову из кумгана, и из подмышек были видны ее внутренности.

– Ты не выполнил мои условия. Теперь тебя нет для меня, а меня нет для тебя. Я ношу шестимесячного ребенка в утробе. Ты его не ищи. Придет время, и сын сам тебя найдёт, – сказала она и исчезла.

Так Ак-бий стал жить один в доме. В это время его аул в поисках лучших пастбищ перекочевал со своего места. Но Ак-бий, боясь, что сын не найдет его, остался там, где и жил. Однако сын не приходил. Ак-бий состарился, волосы его поседел, а из-за того, что он долго всматривался в дорогу, откуда должен прийти сын, глаза его стали болеть, и вскоре он совсем ослеп. От того, что он все время горевал, люди прозвали его «Кайгылы» («Печальный»).

А Алтыншаш ушла далеко на запад, где на большой воде был мост Дауа. Там она родила сына, которого назвала Асан.

Когда сын вырос, он сказал матери: «Я должен найти отца!» Алтыншаш, заранее зная, что сын спросит о нём, дала ему не знающую устали верблюдицу Елмаю и сказала: «Твой отец очень

далеко отсюда. Ты обойдешь все четыре стороны мира, и только там, где опустится на колени Елмая, найдешь отцовский юрт – землю обетованную. Иди, сынок, будь терпеливым и выносливым, будь честным и справедливым!»

Асан ушел, весь мир объехал, во всех четырех частях света побывал, но никак не мог найти отцовский юрт. Не теряя надежды, не слезая с верблюдицы, он продолжал скитаться по миру.

Однажды Елмая остановилась возле одинокого ветхого дома и стала на колени. Асан вошел в дом и увидел в постели умирающего отца. Отец узнал сына, сказал ему свое благословение и тут же скончался.

Из-за того, что люди называли его отца Кайгылы и сам он долго мыкался по миру в печали, Асана тоже стали называть Кайгылы. Он много видел и много знал, был мудрый и красноречивый человек. Народ еще его называл: «Асан Кайгылы, который ак-топырак – землю обетованную нашёл». За это его сильно уважали, известные ханы советовались с ним, и был он у них визирем. Он и песни слагал, и старые люди знали его песни.

## О НЕКОТОРЫХ ЯВЛЕНИЯХ ПРИРОДЫ

### БЕРДАЗИ

*Бердази* – время года, охватывающее несколько дней перед началом нового года. Слово двухсоставное: *берди-ази* (дало ази), ази (см. выше главу «Ази»), означает знак неба.

У иранских и тюркских народов по астрономическому солнечному календарю, которым пользовались в том числе и ногайцы, новый год начинался с наступлением месяца Науруз – с 21 на 22 марта. Дата наступления бердази точно не определена. Дни наступления бердази связывают с фактическим приходом весны. В эти дни старый год приветствует новый, новый – прощается со старым, и приходят несколько дней, когда старое уже осталось в прошлом, а новое еще только вызревает в будущем. Сама природа в эти дни изменчива.

В дни бердази природа постоянно меняется: может начаться ветер или выпасть снег, могут даже вернуться морозы. Поэтому ногайцы под бердази понимают сумятицу, непостоянство, ожидание ясности. Когда человек не знает, что делать, душой овладевают сомнения, тревога, то говорят, что «началось бердази души».



Анда бол да, мунда бол,  
Бердазиде уйде бол!

(Можешь ты быть везде,  
Но в бердази будь дома. )

Иногда бердази проходит без природных катаклизмов. Когда в апреле возникают дни, похожие на бердази, их ногайцы называют *алты арык* (шесть стогов). У ногайцев существует популярная легенда, связанная с этим временем. Далее приводится предание «Алты арык» в обработке автора книги.

### *Легенда об алты арык*

Когда закончился старый год, вернулась стужа на ногайские земли, подули холодные восточные ветра, для скота началась бескормица, один богатый мурза стал метаться по своим кошам, и никак не мог остановить начавшийся падёж животных. Мурза согнал оставшуюся в живых скотину к аулу и стал думать, что предпринять, чтобы спасти своё богатство. Прослышал он, что у одного джигита в его ауле есть шесть стогов сена. Для скота нужен был корм, и мурза, хоть мог вызвать к себе простолюдина, чтобы рассказать о своем бедственном положении, сам отправился к нему на коне.

– Джигит, что хочешь проси, но дай мне свое сено! У меня скот на глазах пропадает!

– Что хочешь, говоришь? – улыбаясь, переспросил джигит.

– Да! – сказал мурза.

– Отдай мне свою дочь, и все шесть стогов сена твои.

У мурзы была красавица-дочь на выданье, к ней сватались многие знатные люди, но мурза отказывал всем, ожидая лучшей партии.

– Думай, прежде чем говорить! Ты что, мне ровня, что ли?! – вырвалось у мурзы, он даже камчой погрозил. И вернулся домой ни с чем.

Но на следующий день выпал снег, и скот мурзы оказался ещё в худшем положении. Коровы мычали, овцы блеяли, животные валялись с ног и умирали. Мурза опять отправился к джигиту, стал умолять его дать займы или продать шесть стогов сена.

– Ничего мне не надо, кроме твоей дочери!

Опять мурза вернулся домой несолоно хлебавши. Ночью ударил мороз. Из-за сильного холода животные продолжали погибать.

– Какой я мурза без богатства?! – сказал мурза самому себе. Он вновь поскакал к джигиту и дал согласие отдать ему в жёны свою дочь.

Скот мурзы был спасён, а через день наконец пригрело солнце, тотчас растаял снег и стала всходить зелёная трава. Дочь мурзы звали Абирли. И в народе стали говорить:

Абирли кетти абысып,  
Тувар отка ябысып.

(Абирли ушла, споткнувшись,  
За травку для скота вцепившись).

Ногайцы это время называют ещё «Алты арык». А соседи ногайцев, горские народы, – «Время ногайского мурзы». Когда ненастные дни затягиваются, то говорят: «Когда же ногаец выдаст дочку замуж?», подразумевая, что после этого наступят солнечные дни.

## АМАН-БИЙКЕ – ЗЛАЯ ГОСПОЖА

*Аман бийке* означает Злая Княгиня, так нарицательно называют самку крота (крот – сокыр-юмран), так же называют и холодный восточный ветер. По легенде, за нечестное поведение Аман-бийке была заключена под землю. Когда на земле, среди людей и зверей, часто возникают ссоры и раздоры, нарушаются установленные порядки, тогда Аман-бийке выходит из-под земли и приносит людям неприятности в виде холодного и хлесткого ветра.

О периоде долгих холодных ветров ногайцы говорят так: «*Аман-бийке эседи*» («Дует Аман-бийке»). В Ногайской степи бытует предание об Аман-бийке, записанное писателем Тагиром Акманбетовым. Легенда дается в обработке автора книги.

### *Шерстяной младенец*

Жил на свете один простак с женой. Тангри не давал им детей, и простак от этого очень горевал.

Чтобы как-то успокоить мужа, жена подложила под платье подушку и стала выдавать себя за беременную. Муж очень обрадо-

вался тому, что у него скоро появится ребенок. Однако прошли все сроки, а жена продолжала ходить беременной. Наконец муж понял, что жена его обманывает, и однажды стал избивать её за это. Жена убежала из дому. Возле колодца она нашла мёртвого крота, завернула его в наволочку от подушки и вернулась домой со свёртком.

– Из-за твоих побоев у меня случился выкидыш, – сказала она мужу.

Муж заглянул под наволочку и спросил:

– Почему младенец зубатый, почему оброс шерстью?

Тогда женщина запела колыбельную песенку:

*– Каты-куты кайзарман деп,  
Тисли тувган бебешим,  
Ямгыр явса тонъарман деп,  
Туькли тувган бебешим.  
(Чтобы мог кусаться,  
Зубатым родился мой младенец,  
Чтобы от дождя не замёрзнуть,  
С шерстью родился мой младенец.)*

Она и сама стала верить своему обману. Распевая песенку, вышла из дому и вместе с кротом прыгнула в колодец. Говорят, что обманщица превратилась в самку крота и до сих пор живет под землей. Когда среди людей возникают ссоры, она выходит наружу, рассылет по степи холодный ветер и этим досаждает каждому дому. Поэтому ее и прозвали Аман-бийке – Злая Княгиня.

## БАЛЫШ

Балыш – таким словом ногойцы называют легкий ветерок. Балыш – это имя девушки. С нею связана легенда, записанная в 19 в. А. Архиповым. Она приводится по книге «Уплывающие тени» И. Капаева (Ставрополь, 1999 г).

### *Легенда о Балыш*

Случилась эта история в далёкие времена. В одном из ногойских аулов жила девушка по имени Балыш. Отец её был табунщиком. Мать смотрела за домом и растила одну-единственную дочь. Девушка была обыкновенной, работающей, ничем не выделялась

среди других девушек аула и ожидала своего счастья. А счастье заключалось в том, чтобы встретить достойного джигита, выйти замуж, родить детей и жить их заботами. В народе говорят, что если у человека намерения и помыслы чистые, то и счастье обязательно посетит его дом. Так и Балыш жила в ожидании своего счастья. Однажды на ярмарке она увидела парня, который познакомился с ней и сказал, чтобы в их доме ожидали сватов. И правда, через некоторое время сваты пришли. Бармажи (медовый хмельной напиток), бузу (хмельной напиток из проса) попили, о калыме договорились и условились через месяц, через два неках (брачный договор) сделать и свадьбу сыграть. Но не прошло и месяца – парень вместе с другими джигитами из аула ушел казаковать. Тогда наши джигиты часто устраивали набеги в горы или на Дон. Дело рисковое. Многие головы положили на чужбине, многих калеками на арбах привозили. Но часть возвращалась со скотом, скарбом, при новом оружии. Идти казаковать считалось почётным, истинно мужским делом. Многие в набеге показывали свою боевую удачу.

Однако, когда аульские джигиты вернулись, среди них не было джигита Балыш. Во время боя на чужбине он пропал. Не было его среди мёртвых, не было и среди живых. Прошли все сроки, а жених не возвращался. Прошёл год, а его все нет. Все согласились с мыслью, что он погиб. Только Балыш не могла с этим согласиться. Пропавший считался её женихом, но не мужем. Она была просватана, но неках не был составлен. Она сама не понимала: кто она? Ее хотели просватать другие, но она отказывалась, надеясь, что её жених все-таки объявится. Она всем сердцем хотела быть женой ему, но о нем не было никаких известий. Жив он или мёртв – никто не знал. Когда прошёл второй год, в одну из ночей Балыш ушла на поиски жениха и сама пропала.

Говорят, что люди иногда встречаются с одинокой девушкой. Она только покажется – и сразу исчезает. Лишь белый тастар (длинный платок) развеивается в степи, да слабый ветерок доносит тихую песню Балыш.

Плачет, плачет красавица белая,  
Косы падают на подол.  
Из волос она ложе сделает,  
Только муж бы её пришел.  
Что бессильная, неумелая,  
Станет делать она одна?



Однако послы Сырчана никак не могли уговорить брата вернуться в степи. Вольготно жилось Артыку на чужбине: и богатство было, и войско. Да и воинам нравилось в горной стране. Тогда посол, как предписал Сырчан, бросил переданный пучок травы ювсан в сидящего Артыка. Артык оторопел. Он поднял с колен пучок травы, понюхал его, и весь преобразившись, восхищенно посмотрел на прибывших земляков. И как бы ни нравилась ему красивая жизнь в Грузии, Артык велел нукерам седлать коней. Как пишет русский летописец, он сказал:

– Да лучше есть на своей земле костью леги, нели на чуже славу быти!

На родном языке Артыка это звучало: «*Баска ерде солтан болганнан, тувган ерде ултан бол!*» (букв. «Чем возвышаться султаном в чужой стране, лучше «подстилкой» быть на своей родине!»)

Какая-то часть кипчаков осталась с дочерью Артыка Турандохт, а сам Артык с другими единокровниками вернулся в степи. Здесь на родине кипчаки провозгласили его ханом над собой. Сейчас каждому в нашей стране известен сын Артыка Кончак, сват Новгород-Северского князя Игоря – главного героя литературного памятника Древней Руси «Слово о полку Игореве».

(Реконструкция автора  
на основе исторических преданий.)

### *Легенда о подснежнике Шабден*

У одного хана была красивая дочь по имени Шабден. Хан искал для своей дочери достойного жениха. Как-то в ауле появился никому не известный юноша по имени Шабтай. У юноши, кроме белой овчинной шубы, ничего ценного не было. Он работал у хана. Дочь хана, увидев парня, сразу влюбилась в него, и он влюбился в неё. Но молодые люди знали, что их счастьем не суждено сбыться, знали, что хан ни за что не согласится на их брак. Поэтому однажды они решили убежать из этих мест. Юноша украл ханских белых коней, они сели на них и отправились прочь из аула. Сорока-доносчица, увидев убегающих молодых людей, быстро долетела до хана и рассказала о случившемся.

Хан очень разгневался, быстро созвал своих людей и бросился в погоню. Он догнал беглецов возле Карт-кешу (Старый брод на реке Малый Зеленчук), где они переправлялись через реку. Хан понял, что если влюбленные переберутся через реку, то ему будет трудно их поймать, поэтому он приказал своим нукерам (телохранителям) стрелять в Шабтая из лука. И сам выстрелил. Его меткая стрела попала в спину парню. Тот упал в реку, и течение понесло его тело. Шабден уже была на противоположном берегу; она стала бежать за телом парня, но быстрое течение унесло его далеко. От горя девушка упала на землю и стала стонать:

– Забери меня, земля, я не хочу больше жить!

После этих слов она превратилась в цветок Шабден. Шабтай же вознёсся на небо и превратился в звезду. Так ногайцы называют планету Сатурн. Цветок шабден появляется в конце зимы, когда белая шуба на белых конях покидает землю и уносится по реке. А рядом с последним снегом на пригорках появляются подснежники.

*(Записал со слов жительницы аула Эркин-Юрт  
Ажи-Тотай Абишевой и пересказал автор.)*

### *Легенда о кургане Уйрек-аже*

В стародавние времена жил один старик с дочерью. Дочь его с рожденья была слепой. Старик очень переживал за дочь, но терпел и не отчаивался. Девушка же очень печалилась и каждый день молилась:

– Если бы я могла видеть, то сделала бы все, что пожелает Тангри. Буду его вечной рабыней!

Как-то в этих местах проезжал на коне пайхамбар, пророк. Он услышал мольбу девушки и остановил коня возле её дома. Конь пророка стукнул копытом о землю и открыл источник воды. Тогда пророк сказал старику:

– Пусть твоя дочь помоеет глаза этой водой. Она станет видеть, но так уж суждено, что она не будет жить среди людей.

Старик обрадовался этим словам и повел дочь к источнику. Девушка помыла лицо и глаза водой – и чудо! – стала видеть.

– Какой прекрасный этот мир! Я хочу увидеть его весь! – воскликнула она.

Как только произнесла это, так сразу превратилась в степную утку уйрек. Только лицо осталось девичьим.

И полетела уйрек мир смотреть.

Старик опечалился. Ждал, но так и не дождался, когда дочь вернётся обратно. Чтобы она узнала дом, говорят, он на дом флаги вывесил. Но только девушка больше не вернулась. А люди за то, что старик ждал утку, прозвали его Уйрек-аже. И курган называют его именем. А озеро, которое возле кургана святого, до сих пор целебное, люди сюда приходят поправить здоровье, воду в бутылках уносят.

*(Записал автор со слов Ривы Галиева  
из г. Астрахани. Пересказал автор.)*

### *Легенда об Ак-су и Кара-су*

У донских казаков существует легенда об Иштереке, его дочери Султанет и вольных людях на Дону, предводительствуемых Сары-Азманом. В ней говорится о том, что в давние времена по ногайским степям кочевал со стадами скота и табунами лошадей ногайский князь Иштерек. Много у него было жён, и только от русской полонянки появилась у Иштерека дочь, которой дали имя Султанет. Мать её вскоре после родов умерла, и за дочьрью Иштерека стали ухаживать десятки мамок и нянек. Они кормили её изысканными кушаньями и поили козьим молоком. Когда Султанет стала взрослой, она тяжело заболела. День ото дня она увядала. Иштерек созвал всех знахарей и обещал дать сотни овец и лошадей тому, кто спасёт любимую дочь. Но сколько ни приходило лекарей, ни один из них не мог вылечить Султанет. Только один странствующий старик посоветовал Иштереку отвезти дочь на Дон: дескать, там есть два ключа – Ак-су и Кара-су. В Кара-су (Чёрный мёртвый ключ) надо выкупать больную, а из Ак-су (Белый живой ключ) – напоить ее живой водой.

Для любимой дочери Иштерек готов был сделать всё. Он отправился со своим кочевьем в дальний путь – на Дон. Быстро передвигался он по степи, переплыл семь больших и малых рек... Наконец добрался до берегов Дона и послал своих лучших людей разыскать целебные ключи. Долго бродили посланцы Иштерека по левому берегу Дона, но заветных ключей отыскать не смогли. Когда они возвращались к становищу, встретили дряхлого старца



и доставили его к шатру князя. Старик был высокого роста, закутан в звериные шкуры. Седые волосы на голове были всклокочены, а белая борода закрывала почти всю грудь. Говорил он на непонятном языке. Иштерек приказал вызвать своего толмача, который бывал в Царьграде и знал многие языки. Толмач стал переводить. Старик рассказал князю, что в давние времена на острове Темрючком находилось княжество Тмутараканское, и владели им русы. Княжество это разрушили половцы, а русы пошли бродить по большим и малым рекам от Дона до Волги, и прозвали их «бродниками». Старик сказал, где находится Ак-су и Кара-су, и откуда вытекает река Мёртвый Донец, как его называют «бродники». Путь к Мёртвому Донцу проходит через Темерницкий лиман, и там живут вольные люди разных племён, а главным атаманом у них – Сары-Азман, что означает «рыжий человек».

– Как мне добраться до Мёртвого ключа, чтобы выкупать в нём больную дочь? – спросил Иштерек.

– Только по воде, – ответил старик. – Если хотите, я достану у Сары-Азмана лодку и отвезу вас к Мёртвому ключу.

– А Сары-Азман на нас не нападёт?

– Нет, – ответил старик. – Кто с миром к нему приходит, тому он друг, а кто с войной, тот живым от него не уходит. Его казачье слово всегда верное.

На следующий день рано утром, едва занялась заря, к иштерек-кову становищу подплыла украшенная коврами лодка. На вёслах сидели двенадцать гребцов, а за рулём был сам Сары-Азман. Принесли на руках большую Султанет, положили её в лодку на мягкие подушки. Рядом с ней сел отец – князь Иштерек. Поплыла лодка вниз по Дону. Сары-Азман глаз не сводит с Султанет – понравилась ему девушка! Султанет тоже нет-нет да и поглядит на статного, красивого атамана, а от этого и боль утихает. Сары-Азман за все время оглянулся только один раз и заметил, что следом за лодкой по берегу Дона идёт около полсотни ногайских всадников, а вдали движется остальное войско Иштерека. Усмехнулся Сары-Азман и молча кивнул головой гребцам. Они сильнее налегли на весла, и вскоре конница Иштерека осталась далеко за изгибом реки. Но вот лодка вошла в Темерницкий лиман, заросший камышом и осокой. Вдруг Сары-Азман свистнул по-соловьиному, и тотчас же из камыша высунулись носы лодок и показались вооружённые люди. Ухватился Иштерек за рукоять своего книжала, хотел обнажить его, но Сары-Азман остановил князя.

– Не бойся, Иштерек, тебя никто не тронет. Это мои верные друзья. Показал же я их тебе для того, чтобы ты понял, что твоя рать нам не страшна. Погляди, сколько их!..

И увидел Иштерек огромную сары-азманскую вольницу. На него из камыша гордо глядели глаза смуглолицых и скуластых людей. Видно было, что они представляют разные национальности, но удивляло их единство и то, как они слушались своего атамана. Махнул Сары-Азман – и лодки с людьми миг скрылись в камышах.

Прошло немного времени, и добрались до Мёртвого ключа. Все остались в лодке, а няньки, взяв под руки Султанет, повели её купать. Как только искупалась Султанет в Мёртвом ключе, сразу почувствовала большое облегчение. К лодке она возвращалась сама, без помощи нянек.

...Снова отправились в путь-дорогу к становищу Иштерека. Когда прибыли на место, Сары-Азман высадил гостей из лодки, ласково посмотрел на Султанет, а потом обратился к её отцу с приветливым словом.

– Прощай, княже. Завтра утром отвезу княжну к живому ключу Ак-су. Без меня вы его не найдёте.

Рано утром прискакал в становище Иштерека Сары-Азман с двумя товарищами и запасными конями. Быстро сделал он из ковра и легких дротииков всяческие носилки и поместил их между двумя конями. В носилки положили Султанет и не спеша отправились к Живому ключу. Доехали до высокого каменистого бугра, остановились у осыпи жёлтого камня-ракушечника. Из-под горы шумным ручьём бежала чистая студёная вода.

– Вот и Ак-су, – сказал Сары-Азман. – Сколько больных ни приходило к этому ключу, все становились здоровыми.

Наклонилась к ключу Султанет и припала к нему губами. Как только напилась она целебной воды, сразу же почувствовала, что силы прибавилось, появилась бодрость, а боль в груди совсем исчезла.

Иштерек наполнил живой водой около дюжины бурдюков, решил захватить их с собой в ногайские степи.

Рад был Иштерек, что его дочери принесла исцеление живая вода. Но он решил не задерживаться, быстрее отправляться в свои степи... Через три дня князь распорядился собираться в путь. Но Султанет пошла на хитрость. Она прикинулась больной и сказала

отцу, что ещё не совсем излечилась. А вода в бурдюках пользы не даст, полезна только свежая, ключевая.

Отец согласился остаться ещё на несколько дней. Он распорядился перенести свое становище из балки на бугор, поближе к Живому ключу. На старом Кобяковом городище, у самого берега Дона, был поставлен княжеский шатёр.

Каждый день, рано утром, Султанет верхом на коне ездил к Живому ключу напиться целебной воды. Там она встречалась с Сары-Азманом и просиживала с ним у ключа до восхода солнца. Султанет дала Сары-Азмону слово, что будет его женой. Сары-Азман послал своих товарищей к Иштереку с просьбой выдать Султанет за него замуж.

Разгневался Иштерек и заявил:

– Не позволю выдавать замуж свою дочь за безродного человека!..

И предложение Сары-Азмана отклонил.

Но Султанет решила стать женой Сары-Азмана без согласия отца. Как только наступила ночь, она незаметно вышла из шатра, осторожно прошла мимо дремавших стражников. В Кобяковой балке ждал её Сары-Азман с приготовленным для Султанет конём. Тотчас же в стане Иштерека поднялась тревога.

– Куда девалась Султанет? – спрашивал у нянек Иштерек.

Никто не видел её и не знал, что с ней случилось. Иштерек взял с собой полсотни лучших джигитов и отправился на розыски дочери. Долго рыскали они по берегам Дона и по окрестностям. Погоня направилась по каменистому бугру в сторону ключа. Вдруг на полном скаку, в темноте конь Иштерека сорвался с крутого обрыва каменной горы...

Ногайцы иштерековой ставки почти все перешли на сторону Сары-Азмана. Сперва они охраняли дочь князя, а их потомки затем стали вольными казаками, и только небольшая часть из них ушла в ногайские степи. С тех пор балку, где располагалось предпоследнее становище Иштерека, стали называть Кизи-тиринка, точнее Кизитириди, что в переводе на русский язык означает «девушка ожила». А станица, выросшая у ключа Ак-су, названа Аксайской. В Ростовской области есть селение Кизилтиринка и город Аксай.

*(Легенда записана А.Н. Скриповым в 1951 году по рассказу жителя Ростова-на-Дону казака С. Щелкунова. Обработал И. Капаев).*

## Легенда о Бес-кыз

Как-то пять девушек из аула Науруз поехали на арбе на ярмарку. Они хотели попасть туда раньше всех и поэтому выехали без обычного мужского сопровождения, хотя помощь мужчин была необходима, особенно при переправе через реку. Девушки, добравшись до брода, не стали их дожидаться и направили лошадей в реку. Однако в том году вода в ней поднялась выше обычного уровня, на середине реки арба затонула, а девушек быстрое течение подхватило и унесло вниз. Девушки кричали изо всех сил, просили о помощи, но поблизости никого не было. Тогда Умай – небесное женское божество – услышала мольбу девушек и превратила их в диких уток-уйрек. Эти птицы и в воде не тонули, и по небу летали.

Родители девушек прибыли к броду, чтобы найти своих дочерей. Но ни в воде, ни на берегу они не смогли найти тела девушек. Горю родителей не было предела. В надежде на то, что об их дочерях придет хоть какая-то весть, они поселились вблизи брода. Как-то родители, сидя на берегу, увидели пролетающих над их головами птиц. С виду это были утки, но лица у них были человеческие. Родители присмотрелись и, узнав своих дочерей, в один голос закричали:

Сувда да сиз юзесиз,  
Коекте де сиз ушасыз,  
Сувда не зат излейсиз,  
Ерден не зат козлейсиз?  
Таныс сизинг юзингыз,  
Неге эркин юресиз?  
Ерге туьсип конынгыз,  
*Уьйге келип етингыз.*  
(В воде вы плаваете,  
В небе вы летаете,  
В воде что вы ищете,  
На земле что вы высматриваете?  
Ваши лица нам знакомы,  
Зачем вы в небе летаете?  
На землю спускайтесь,  
Дом свой обретите.)

В небе пролетающие птицы ответили им:

Сувда да биз юземиз,  
Коекте де биз ушамыз,  
Сувда йолды излеймиз,  
Ерден уйди козлеймиз.  
Сувдан йолды таппаймыз,  
Ерде уйди коьрмеймиз,  
Атай-анай сагынган  
*Умай кусы уьйрекпиз.*

(В воде мы плаваем,  
По небу мы летаем,  
В воде дорогу ищем,  
На земле свой дом высматриваем.  
В воде мы путь не находим,  
На земле свой дом не видим,  
Отец и мать по нас скучают,  
Мы птицы нашей Умай.

*Подстрочный перевод Исы Капаева.)*

Говорят, что девушки, превратившиеся в уток, часто появляются в том месте, поэтому аул назвали Бес кыз (русские произносят Бескес).

*(Записал Суюн Капаев со слов Абдуллы Сатемирова из аула Икон-Халк. Пересказал автор.)*

### *Предание о Татарке – Касай кабак*

На Ставропольских высотах было когда-то городище Ашил, после ногайцы так называли и город Ставрополь. В самом городе до сих пор сохранились ногайские названия речек – Мамайка, Ташла. Рядом с городом находится довольно известное село с названием Татарка. Ногайцы его называли Касай кабак. Аул принадлежал известному в истории средних веков бию (князю) Касыму или, как его уменьшительно-ласкательно называли, Касаю. Его сыновья Казбулат, Науруз, Солтан тоже имели свои сёла, их тоже называли Касай кабаками, поэтому на обширной территории северо-кавказского края можно было встретить сёла с этим названием. Когда выросла крепость Ставрополь, ногайцы ещё жили в этих местах

Татарка – Касай кабак издревле считался воровитым аулом.

В нём проживали промысловики, похищающие на продажу людей. После того, как русские утвердились в этих местах, касаевцы делали вид, что не занимаются старым промыслом. Одни жители служили в русском гарнизоне, другие помогали строить крепость, возили на подводах строительный материал. Официально Касай кабак был мирным аулом и находился под покровительством местных военных. Всё бы ничего, аул мог так долго существовать. Однако случилось из ряда вон выходящее. Из крепости исчез русский мужик, занимавшийся продажей дров. Дело у него было прибыльное. Дрова всегда нужны гарнизону и жителям обустроенного города. Поэтому он старательно занимался заготовкой дров в Ставропольском лесу. Ногайцы придерживались старого правила – не проказничать рядом со своим жилищем, но кто-то соблазнился одиноким дровосеком. Держали его в зиндане – глубоко колодце, сверху прикрытом хворостом и стогом сена. Мужик ждал своей участи. Обычно пленников продавали в немирные аулы Закубанья. Такие зинданы были почти у каждого жителя ногайского аула. Ямы эти находились в лесу и охранялись по очереди касаевцами. Когда мужик совсем потерял надежду на спасение, немощный сидел в яме, к нему опустили женщину, похищенную в одном из горных аулов. Подарок судьбы? – Но это было не так. Женщина строптивая и не очень красивая. Содержать её в отдельном зиндане никому не хотелось – товар был некачественный. До этого её несколько раз опускали в другие зинданы, но там она не уживалась: поднимала крик и постоянно дралась с пленниками, одного так чуть не убила. В этом же зиндане, видимо, оттого, что дровосек оказался тихим и покладистым человеком, а может быть, из-за того, что он был немощен, пленник и пленница ужились, они мирно сидели в яме по разным углам. Однако в одну из ночей, помогая друг другу, пленник и пленница сбежали из зиндана и ушли по руслу ручья, чтобы собаки не взяли их след. Они сумели добраться до крепости. Мужик рассказал о случившемся военным. Казаки немедленно выехали в Касай кабак. Поймали хозяина зиндана и начали обыск леса. В лесных зинданах обнаружилось около ста пленных. Женщина, давно находившаяся в плену, хорошо знала расположение зинданов. Ногайцев, которых изобличили в похищениях, отдали руководству крепости. Похитителей судили и сурово наказывали. Самых злостных казнили, многих отправили в ссылку в российские пределы. Но многих не

смогли разоблачить. Казаки были сильно возмущены случившимся. Поэтому они никак не могли успокоиться и потребовали, чтобы были наказаны все, и чтобы они покинули это место жительства. Тогда большая часть аула ушла к соотечественникам. Некоторая часть оставшихся крестилась и осталась жить в Татарке. А дровосек женился на бывшей пленнице и создал большую семью. О нём долго рассказывали казаки.

*(Реконструкция автора на основе предания «Святой колодец»  
В.Г. Крыласова, опубликованного в книге  
«Истории и сказы Ставрополя», 2011 г.)*

### *Легенда о Караколь*

В давние времена в этих местах проживали ногайцы карагаши. Название своего племени они получили от растущего здесь леса из карагача (*карагаш* — вяз). Возле леса протекает и речка Карасу (Темная вода), которая впадает в озеро Караколь (Темное озеро). С виду озеро казалось небольшим, но было глубоким, до его дна никто не мог достать. Возле озера и жили карагаши. Они были земледельцами, выращивали пшеницу, ячмень. А еще у них были великолепные сады. Выращенные стараниями карагашей яблоки и груши славились по всей земле, где жили кубанские ногайцы.

Неслыханная беда пришла на равнины Кубани. С берегов Волги напали ойраты во главе с ханом Дондуком. Он захватывал разрозненные ногайские племена одно за другим, полностью уничтожал мужское население, а детей и женщин обращал в рабство. После каждого его нападения кубанские равнины на сотни километров бывали усеяны трупами. Добрался хан Дондук и до возвышенностей, где текла речка Карасу. Печальная участь должна была постигнуть и карагашей, но хан изменил свои планы и решил оставить в живых это племя. Ему нужны были земледельцы на Волге. На подступах к аулу он остановился и послал человека для переговоров с собравшимися обороняться. Карагаши, зная, что только чудо может спасти от жестокого врага, сдаваться не собирались. Мужчины по опыту предшествующих битв сородичей с Дондуком знали, что и в случае повиновения они умрут, поэтому решили погибнуть в бою. Однако у них появилась надежда на чудесное спасение. Пришедший от хана посол сказал:

— Мангыты (*так ойраты называли ногаяв*), наш хан дарует вам жизнь! Он переведет вас жить на берега Волги, там вы будете заниматься своим делом. Вы станете ясачными людьми хана Дондука! Собирайтесь в путь! До утра вас никто не тронет, а после приставят сопровождающих и доведут до места назначения.

Ханский посланец ушел. Карагаши собрали свой совет. Все были единодушны в том, что это предложение лучше, чем гибель народа. Некоторые высказали свои сомнения в искренности предложения хана. Да и все знали, что враг при удобном случае применит силу. Поэтому приняли решение: оружие не сдавать, а ценности с собой не брать. Они собрали всё золото и серебро в кованный сундук, а затем нукеры князя на плоту вывезли его и сбросили в воду в известном только им месте.

В ауле было десять девушек неопишуемой красоты. Каждая из них стоила целого состояния. О том, что сторожевые ойраты непременно их заметят, для всех было очевидно. Родители даже сказали, что заставят дочерей одеться в лохмотья и замазать лица сажей, но старики лишь рассмеялись: разве можно скрыть красоту сажей и лохмотьями! И тогда один из старейшин предложил: раз уж речь идет о спасении народа, то не лучше ли будет подарить хану десять красавиц? Такое предложение понравилось всем: вхождение девушек в ханский гарем обещало благосклонность правителя ко всему племени, а родителям обеспечивало вступление в близкие отношения с самим ханом...

Карагаши к вечеру собрали свои пожитки в арбы, погрузили на верблюдов войлочные кибитки и согнали скот поближе к обозу. Впереди обоза стояла распряженная свадебная арба, в которую посадили девушек. На них были лучшие платья с золотыми нагрудными застежками, мониста из серебра и золота, на талиях золотые пояса с драгоценными камнями, на руках серебряные браслеты, в ушах громоздкие ногайские серьги с камешками, а на головы надеты красные крымские шапочки. Когда девушки узнали о том, какая участь им уготована, одни кинулись в плач, а другие попытались бежать. Тогда их связали за руки одной веревкой и усадили в головную арбу.

На рассвете, когда карагаши собрались запрягать лошадей в арбы, обнаружилось, что девушки исчезли. Их начали искать. Но девушек нигде не было. Кто-то увидел плавающие на воде в середине озера красные крымские шапочки, и тогда карагаши поняли, что девушки утонули в озере. Кое-кто на плотках поплыл к тому месту, где плавали головные уборы. Но и в воде девушек не нашли.



Утром приехал конный отряд ойратов. И обоз, под плач родственников девушек, тронулся в далекий путь. С тех пор карагаши стали жить на Волге.

А на том месте, где прежде жили карагаши, одинокие охотники, что оставались ночевать возле озера Караколь, при свете яркой луны видели девушек, выходящих из воды. Одетые в дорогие платья и убранные драгоценностями, несостоявшиеся ханские невесты держали друг друга за руки и, образовав хоровод, танцевали на берегу, а перед рассветом исчезали под водой. Живущие неподалеку от озера в станице Темнолесской русские казаки рассказывали об этих русалках, одетых в необыкновенные наряды.

*(Реконструкция автора на основе  
ногайских и казачьих преданий.)*

### *Легенда о Киян кыз*

В глубокой древности в ауле жила красивая девушка. Очень чистая и опрятная она была. В отличие от других аульских девушек, которые вместе ходили по воду, она ходила одна. А это у ногайцев никогда не одобрялось. Нельзя девушке одной ходить к реке.

Как-то раз, когда она в очередной раз пошла туда, влюбленный в неё парень проследил за ней и, когда девушка разделась и вошла в воду, взял и спрятал её одежду. Увидев парня и не обнаружив на берегу своей одежды, девушка от стыда бросилась обратно в реку. Течение унесло её. Говорят, что с тех пор она не выходила из воды и, превратившись в белую лебедь, жила в речных заводях. Когда поднималась буря или ураган, аульчане видели в небе белую птицу, которая пронзительно кричала: «Кикан! Кикан!» (Кикан – звукоподражание крику лебедя, но это еще и возглас «Оденься в кровь!» – проклятие в адрес парня, разлучившего девушку с родными). Потому этот аул был назван Киян кыз, в честь девушки из рода Киян.

Русские, которые сейчас живут в селе Киян Кз, сохранили старинное ногайское название, а речку называют Невинкой, т.е. Невинной, в честь невинной девушки.

*(Записал со слов жителя аула Канглы  
Заура Муратова и пересказал автор.)*

## *Легенда о Верблюд-горе*

Давным-давно в Бештав (так ногайцы называют Пятигорье) был один аул. И жили в этом ауле недобрые люди. Они не верили в Бога, во всем сомневались и были жестокими. Чтобы вразумить этих людей и обратить их души к Аллаху, однажды к ним приехал на верблюде Пайхамбар (пророк). Жители аула, собравшиеся у холма, с насмешкой встретили его. Пророк, ступив на землю, показал на верблюда:

– Это животное Создателя Вселенной. Оно устало от долгого пути и измучено жаждой. Пусть кто-нибудь из вас напоит его водой.

Но аульчане лишь ухмыльнулись, и чтобы навредить пророку, поручили это дело самому недоброму из своей среды. Тот отвёл верблюда к речке и там, у самой воды, чтобы причинить ещё больше страданий, острым лезвием порезал жилы на ногах измождённого животного... Верблюд, не в состоянии стоять на ногах, сел на берегу.

Всевышний, узнав о невероятном коварстве аульчан, очень сильно разгневался. Он потряс землю, так что аул провалился в неё, а место, где этот аул стоял, сравнял с землёй, чтобы от жестокого народа не осталось никаких следов. Верблюд же, сидевший на берегу, превратился в большую гору, дабы напоминать о людской жестокости. Когда едешь с запада в сторону Пятигорья, то Верблюд-гора первой встречается на пути. Русские её называют Верблюдкой.

*(Записал со слов жителя аула Канглы  
Заура Муратова и пересказал автор.)*

## *Легенда об Эссентуки*

Богат и знатен был ногайский князь Иштерек. Бесчисленные стада и табуны его паслись по раздольным ногайским степям. Синий дворец князя был полон золота и серебра. Народ Иштерека жил в довольстве и прославлял его, желая долгих лет здоровья и благополучия. Самые именитые князья отдавали ему своих дочерей в жены, но ни одна жена не родила ему сына.

В одном из походов князь Иштерек захватил в плен золото-волосую красавицу. Князь полюбил её, и она через год родила ему сына. Наследника! Но вот беда!.. Сын родился очень хилым, без ногтей и волос, и даже ресницы у него не росли. Большую награду обещал князь тому, кто вылечит сына. Со всех концов ханства съезжались к нему в синий дворец знаменитые лекари, но ничего не могли поделывать с хворью.

Тогда, совсем исстрадавшись, Иштерек отправился с сыном кочевать: вдруг Аллах проникнется сочувствием к его горю и пошлёт средство спасти наследника. Много рек, много гор объездил князь, но не нашел исцелителя.

По дороге домой его кочевье сделало привал в окрестностях Пятигорья. Один из местных жителей сказал хану, что неподалеку живет затворнической жизнью эмши-лекарь и что он иногда занимается исцелением людей.

Князь взял сына и поехал к лекарю. Подъехал он к юрте, а вокруг неё пар клубится, старика нигде не видно. Заглянул князь внутрь и увидел посреди юрты родник, испускающий пар, разглядел сквозь пар и эмши-лекаря, молящегося Аллаху. Завершив намаз, старик вышел к князю.

Иштерек рассказал о своем горе. Старик взял ребенка и велел князю прийти за ним через семь дней. В указанный срок эмши вернул Иштереку наследника с чёрными пушистыми ресницами, густыми волосами и ногтями на ногах и руках.

Говорят, что старик лечил ребёнка водой из родника. И с тех пор люди стали называть то место, где жил эмши, «есен-тук», – благополучный волос. Сейчас там вырос знаменитый на весь мир курорт, ведь эссентукская вода обладает такими свойствами, что все хвори снимает.

*(Записал со слов Заура Муратова  
из аула Канглы и пересказал автор.)*

### *Легенда о названии аула Коркут*

Коркут-Ата никак не хотел умирать. Когда к нему являлся Азраил, он играл на кобызе такие кюйи (мелодии), что ангел смерти забывал, зачем пришёл. Коркут садился на верблюдицу и убегал от него и, скрываясь, побывал во всех четырех частях света. Ангел

смерти Азраил, устав от бесконечного преследования, сказал ему: «Живи на свете до тех пор, пока сам не попросишь смерти». Коркут жил долго, играл на своем кобызе, песни пел.

Однажды у него со двора убежал двухгодовалый бычок. Коркут долго его искал, а увидев, никак не мог поймать. Так и гонялся за бычком по степи до изнеможения. Тогда он сел на землю и произнес:

– Что за старость: ни живой, ни мёртвый! Чем так жить, лучше бы я умер! – и заснул.

Во время сна его укусила змея, и он умер.

Так Коркут сам попросил смерти, а не то жил бы вечно. Название аула Коркут от его имени осталось, а его род баята к нашим етишкульцам отошел... На месте, где раньше стоял аул, только кладбище сохранилось.

*(Записал со слов Ага-Али Канаева  
из аула Каясула и пересказал автор.)*

## КОЙ-КОЛЬ – ОВЕЧЬЕ ОЗЕРО

*Кой-коль* – мифологическое озеро, название которого переводится как Овечье озеро. Гидронимы с такими названиями часто встречаются в местах проживания ногайцев. По преданию, в озере Кой-коль утонули овцы. На основе предания известный ногайский писатель Суюн Капаев написал замечательную поэму «Кой-коль».

У ногайцев нельзя было весь домашний скот: верблюдов, коз, коров, лошадей, овец – беспричинно бить и наносить увечья. У кочевников это считалось непростительным грехом. Скот, получивший увечья от хозяина, даже если это произошло из-за неосторожности, не годился для жертвоприношения. «*Легенду о Кой-коль*» в прозе изложил автор книги.

### *Легенда о Кой-коль*

Давным-давно жил бедный парень по имени Тампик. Однажды он в безлюдном месте, на берегу озера нашёл чёрного ягнёнка. Парень очень обрадовался. Принес домой и стал за ягнёнком ухаживать. Очень скоро выросла хорошая овца. В первое ягнение она принесла сразу трёх детенышей. И после она ягнилась тремя ягня-

тами. У парня за короткий срок выросла целая отара. Дела его поправились. У него появились коровы и лошади. Вскоре Тампик стал известным баем в округе. Он построил себе большой дом, слуг завел, добра накопил. Стал гордым и заносчивым, дружбу водил только с богатыми людьми и именитыми мурзами.

Как-то к Тампику приехали в гости богатые скотоводы. Он с гордостью стал им показывать дом и свои богатства. Повёз их в степь, похвастался стадами коров, табунами лошадей и бесчисленным множеством овец. Когда он возвращался с гостями домой, на пути он увидел лежащую на берегу озера облепленную репейником, беспомощную от старости овцу. Это была та овца, которая выросла из найденного им в этом месте ягнёнка. Тампик не узнал свою благодетельницу, да и перед гостями было стыдно, что в его владениях оказалось такое никудышное создание. Он разгневался:

– Откуда эта дрянь взялась?! Не хватало, чтобы она позорила меня перед моими именитыми друзьями! – и, спрыгнув с коня, он с размаху ударил овцу ногой.

Бедная овца отлетела в озеро и утонула.

В это время поднялся ветер и на глазах всех обернулся ураганом. Ураган погнал отары овец к озеру, и они исчезли в поднявшихся волнах. Затем ветер пригнал табуны лошадей, а затем стада коров – и все они сгнули в воде. Тампик с гостями еле спаслись, уцепившись за деревья.

На следующее утро Тампик узнал, что весь его скот утонул в озере, дом рухнул от натиска урагана, а все добро ветром разметало по степи. У Тампика осталась только дорогая одежда, которая была на нём в тот злополучный день. Он целый день бродил по степи, а в конце концов пришел к озеру и утопился.

Это озеро стали называть Кой-коль, в честь овцы, принёсшей богатство Тампику и в один миг забравшей его обратно.

## АХМЕТ-КАЯ

*Ахмет-кая* – скала Ахмета, мифологическая скала. В эпической песне «Амет, сын Айсыла» главный герой, похитив дочь Янибек-хана (Джанибек-хана), скрываясь от погони, взобрался на высочайшую скалу и, чтобы не попасть в руки преследователей вместе с конем и девушкой, сбросился со скалы. В местах проживания кубанских ногайцев есть реальная скала

Ахмета. Она находится в Урупском районе Карачаево-Черкесской Республики. Живущие недалеко от горного массива зеленчукские казаки называют скалу Ахметкой. В другом варианте песни указывается местность Капшагай, находящаяся в горной Балкарии.

Эпическая песня «Амет, сын Айсыла» распространена во всех регионах расселения ногайцев и в тех местах, где некогда обитали их предки. Поэтому у всех родственных ногайцам народов: казахов, башкир, татар – от Кавказа до Крыма, от Волги до Ала-тау можно найти гору или скалу, носящую имя Ахмета.

Существует два топонима, связанных непосредственно с этой песней. По информации ногайского писателя В. Казакова, возле его родного аула Адиль-халк есть курган с названием *Ок-тийген* (Стрела попала) – это место, где ночью на коне с вытянутой вверх рукой стоял Алау-батыр, здесь выпущенная Ахметом стрела попала по его пальцу. По другой легенде это произошло на кургане Шамтас (Свечной курган), находящегося возле Армавира.

Песня «Амет, сын Айсыла» одна из древнейших в ногайском фольклоре. В ней показан образ мифического героя, погибшего за свою свободу, за высокие идеалы любви. В ногайском обществе издревле культивировалась независимость и непокорность врагу. Ногайские воины редко сдавались в плен. Если одолевал враг, то старший в семье своими руками убивал даже детей и жен, а сам погибал в бою.

Ахмет-кая – мифическая вершина, символизирующая пик героизма, вершину духа свободы.

У ногайцев сохранилась и такая поговорка: *«Ахмет-кайда бал бар, барсань оны татпасынъ»* («На Ахмет-скале мёд есть, а если пойдешь – ты его не найдёшь»). Во-первых, хотя скала высотой 40–50 метров стоит на горном массиве и видна со всех сторон, без надлежащего снаряжения подняться на её вершину невозможно. Во-вторых, здесь в отвесных скалах очень много норок диких пчёл, но к этим норам опять-таки без альпинистского снаряжения никак не доберёшься. Но все же думается, что поговорка символизировала третье – героизм кажется доступным каждому, однако не всякий на него способен. Мёд в ногайской мифологии символизировал суть, мудрость. Возможно, поговорка подразумевает мудрость, которая представляется такой простой, однако не каждому дано быть мудрым.

### *Легенда о кургане Шамтас*

Курган Шамтас стоял возле современного города Армавира. По легенде Ахмета, сына Айсыла, преследовало ханское войско под предводительством Алау-батыра. Батыр был двоюродным братом

Ахмета, они вместе росли. Алау исполнял волю хана и убивать брата не хотел. Поэтому он тайно договорился с Ахметом. Ночью, когда войско остановилось на привал, Алау-батыр взял в руки фитиль и обмазал руку воском, затем, взойдя на курган, он зажёл фитиль и вытянул руку к ночному небу. Ахмет выстрелил из лука и стрелой попал в палец Алау-батыра. Раненый батыр был отстранён от преследования.

Курган этот долгое время стоял на своём месте, в советское время при строительстве города его снесли. Ногайцы его называли Шамтас-тобе – курган Свечной камень. Возле Шамтаса проходили сходы наездников, отправляющихся в набеги.

### *Легенда об Ахмет-кае*

Ханское войско долго преследовала Ахмета и его возлюбленную Шаарбийке. Батыр с похищенной ханской дочерью хотел скрыться на высокой горе. Когда он взобрался на вершину, то со всех сторон была пропасть, оставалась только одна дорога, по которой поднялись беглецы. А враг подступал. Ахмет не боялся смерти, но ему не хотелось, чтобы в руки врагов попала Шаарбийке и его любимый скакун. Сначала он обращается к любимому скакуну и святой вершине Аскар-тау (мировой горе):

*Аскар, Аскар, Аскар-тау,  
Сенсинь меним бийигим,  
Асылым кара киси эди,  
Атагымды сен шыгардынъ юригим.  
(Аскар, Аскар, Аскар-гора,  
Ты моя высота,  
Простолюдин я по происхождению,  
Но на обитель славы вынесешь меня, мой скакун!*

*(Подстрочный перевод Исы Капаева.)*

Затем батыр башлыком завязывает глаза скакуну, укутав в бурку Шаарбике, сажает её перед седлом и бросается вместе с любимыми со скалы.

После этого гору стали называть Ахмет-кая. Зеленчукские казаки называют её Ахметкой.

*(Предания из героического эпоса «Ахмет, сын Айсыла». Пересказал автор.)*

## БАЙТАЛ-ШАПКАН

Некоторая часть ногайцев в начале XIX века ещё проживала в верховьях Кубани в районе речки Джегута. В исторических архивах читаем: «по берегам Кубани в 20 верстах выше Баталпашинского поста, живут ногайцы рода нынешних Бештовских под управлением двух владельцев, князей Росламбека Таганова (Туганова) и Балты Ахлова, кои однакож себя старожилами и настоящими хозяевами сих земель почитают. Сии ногайцы находятся также в особом ведении и под защитою российского начальства, живут достаточно, производя потребное для них хлебопашество, при немалом скотоводстве, имеют также хорошей породы конский табун в 1500 лошадей...» из документа статистического обозрения народов 1812 г. ЦГВИФ, ф. 414. д. 300, л. 76—83.» В этом районе сохранились топонимические названия, связанные с историей ногайцев. Речка Тохтамыс, урочище Тохтамыслы, Учкурка, источник Тугановых напротив станицы Красногорской, урочище Байтал-Шапкан, скала Елли-кая. Ногайские аулы были и на левобережье Кубани, которое в то время ещё не входило во владения Российской империи.

### *Предание о Байтал-Шапкан*

Один молодой джигит, кроме одной кобылы, других лошадей не имел. Он упорно готовился к соревнованиям. Когда в честь праздника Сабантой собрался народ, он пришёл со своей кобылой и заявил, что хочет участвовать в скачках. Старейшины судьи посмотрели на кобылу и рассмеялись. Кобылы редко участвовали в состязаниях. Джигит настаивал, и судьи были не в праве отказывать. Когда главный судья выстрелил из ружья, давая знать участникам, что пора начинать заезд, джигит на кобыле вырвался вперёд и до самого конца изнурительной скачки (ногайские скачки бывали выматывающими, кони пробегали по 10 вёрст) никому не усту-



пил дорогу, первым пришёл к финишу. В честь этого события урочище, на котором проходили скачки, назвали Байтал-Шапкан – Кобыла-Бежала.

*(Записала кандидат филологических наук  
Марием Булгарова.)*

## ЕЛЛИ-КАЯ

*Елли-кая* – скала ветров. Об этой скале сохранились предание и известная народная песня. Елли-кая у кубанских ногайцев являлась символом непокоренной родины, символом неприступности. «*Елли-кая – элли-кала*» («Елли-кая – пятьдесят крепостей») – говорили предки ногайцев, характеризуя ее.

Точное местонахождение скалы неизвестно. Предположительно она находилась в районе станицы Красногорской на Кубани. Долгое время с западной стороны станицы в горном массиве имелся выступ со сквозным отверстием. В этой своеобразной пещере чабаны могли укрыться от дождя и загнать в неё отару до ста овец. Предание об «Елли-кая» опубликовано в сборнике «Ногайские народные песни» (изд-во «Наука», Москва, 1969 г.). В данной главе предание дается в обработке автора.

### *Легенда о Елли-кая*

Давным-давно, когда ногайские войска участвовали в походе крымского хана на Польшу, многочисленные вражеские полчища внезапно нагрянули на ногайскую землю. Оставшиеся без защитников-воинов ногайские племена были повержены. Все селения захватили враги, они жгли дома, а девушек, детей и скот угоняли. Равнины Кубани были усеяны трупами ногайцев. Даже стариков и старух не пожалел враг.

После одного неравного сражения вражеское войско хотело уйти с добычей, но неожиданно со Скалы ветров послышалась мелодия кобыза. Всадники устремились в сторону Елли-кая, сойдя с лошадей, полезли вверх на скалу. Но никто не добрался до вершины, ни один из врагов не вернулся вниз к берегу Кубани. Тогда вражеский военачальник сам повёл войско по крутому склону. На его вершине была лишь одна тропа, ведущая к скале, и этот

проход защищали семь братьев из рода Конгратов. Младшие братья подавали заранее собранные камни старшим, а те бросали их во врагов, которые шли поодиночке. Камни, как во время селя, с грохотом неслись вниз, убивая на своем пути всё живое, и падали в бурную Кубань. Одним броском братья из рода Конгратов убивали сотни вражеских воинов. Когда заканчивались камни, младшие братья собирали вражеские стрелы, застрявшие на подступах к скале, и подавали их старшим братьям, а те из луков разили наповал поднимающихся врагов. И так продолжалось до темноты.

Вражеские воины отступили, а на рассвете решили покинуть это злосчастное место, но как только они сели на коней, со скалы опять донеслась мелодия кобыза. Вражеский военачальник рассвирепел и снова погнал своих воинов на скалу. Опять сотни воинов потерял враг, но не смог подняться на скалу, а все семеро братьев из рода Конгратов оставались живыми.

Вновь наступила темнота. Враги спустились на берег Кубани, собираясь на рассвете покинуть проклятое место. Они торопились, так как опасались возвращения ушедших в поход ногайских воинов. Но снова послышалась мелодия кобыза. И снова враги пошли на приступ. В конце концов глашатаи разъярённого военачальника выдвинули условие: если больше не будет звучать кобыз – они оставят часть добычи на берегу, а сами уберутся восвояси. В ответ глашатаям, как насмешка, зазвучал кобыз, и битва возобновилась.

На следующий день сломленное духом вражеское войско покинуло то место. Однако по пути врага нагнали вернувшиеся из похода ногайцы и наголову разбили. С тех пор говорят: «Скала ветров, как пятьдесят крепостей!» А братьев из рода Конгратов прозвали Яугайтарами (Врагов возвращающими). У Конгратов сохранилась родовая песня «Елли-кая», которую пел весь ногайский народ.

## ЕЛЛИ-КАЯ

Йыр

Елли кая шалпув саз,  
Елде шувак ытерме?  
Ер силкитип яв келсе,  
Ерге шешек битерме?

Ерди явын шылатар,  
Явды бабтир токтатар,  
Йигитлер явга сайланар,  
Коркаклар уйде айланар.

*(Биринши шувмак эжувь болып йырланады.)*

Лашын каты каарланса,  
Авадан казлар ушаалмас,  
Бабтирлер явга сайланса,  
Сыйлы янын аямас.

### ПЕСНЯ О ЕЛЛИ-КАЯ

На Елли-кая тревожная мелодия,  
Разве сквозь ветер солнечное тепло пройдёт,  
Если враг, сотрясая землю, придёт,  
То разве на этой земле цветы взойдут?

Землю дождь намочит,  
Врага герой остановит,  
Джигиты на сражение кинутся,  
Трусые дома отсидаются.

*(Первый куплет поется вместо припева.)*

Если сокол сильно разгневаётся,  
То по небу гуси не пролетят,  
Если в битву герои ринутся,  
То гордую свою душу они не пожалеют.

*Подстрочный перевод – И. К.*

### Предание о Плохой балке

Было время, когда Кубань была границей. Правый берег принадлежал России, а на левом – турецком шла длительная и тяжёлая война. Кровь лилась в Закубанье, народ изнемогал от междуусобиц и набегов. Смутное было время. Однажды один опальный князь вместе с тридцатью всадниками задумал набег на правый берег. Но всюду на бродах он наталкивался на вооружённые пикеты ногайских джигитов и никак не мог перебраться на противо-

положную сторону. Сильна была жажда добычи у князя и его людей. Наконец в поисках брода отряд князя добрался до одного места. Тут им встретился десятилетний мальчуган на коне. Князь и его свита окружили его, спросили, кто он и откуда. Ногайского мальчика звали Камаем. Когда узнали, что он с правого берега, очень удивились – трудно было поверить, что мальчик переправился в таком опасном месте на коне. Сами они тут даже лошадей напоить не решались. Тогда князь велел Камаю показать брод. Сказав, что это совсем не трудно, мальчик тотчас опустил ся по обрыву и ринулся в воду. Через некоторое время конь вынес его на другой берег. Видя, как ловко переправился маленький всадник, князь первым вошёл в воду. Но не успел конь и шага ступить, как течение сбilo его, а самого князя еле вытащили из реки. Княжеского скакуна проглотили страшные буруны. Дали князю другого коня. Тогда он снова позвал мальчика. И так же легко, как перебрался с того берега на этот, мальчик вернулся обратно. Диву давались взрослые наездники. Князь велел мальчику еще раз переправиться через реку. И, не раздумывая, Камай опять направил своего коня к воде. Следом за ним последовали два княжеских нукера, но, как только их кони ступили в воду, течение понесло их, и никого не удалось спасти.

Видя все это, рассвирепел князь – он ведь слыл знатным джигитом в этом немирном краю, и то, что какой-то сопляк показал такую удадь, задело его. Не мог он снести обиду и сказал себе, что убьёт маленького наездника. Когда мальчик добрался до середины реки, он поднял заряженное ружье, прицелился, но не решился выстрелить сам, а приказал своим людям:

– Все стреляйте!

Нукеры послушно подняли ружья и выстрелили в спину маленького всадника. Как подбитая птица, вылетел он из седла, а за ним снесло в воду и коня...

Рассказывают, что с тех пор и называют это место Яман-йылгой. А может, и раньше так называли. Князь тот был проклят всеми народами, живущими на Кубани. И умер, говорят, мучимый видением мальчика с горящей спиной... Не хотел тот князь прослыть нечестивцем, потому и велел всем стрелять...

*(Опубликовано в «Книге отражений» Исы Капаева.  
Предание пересказал автор).*

## ПРЕДАНИЯ О ПРОИСХОЖДЕНИИ ИЗВЕСТНЫХ ФАМИЛИЙ И РОДОВ

### Легенда о Камбаре

Наша Кубань ниже по течению сильно разливается. Там есть острова, которые то уходят под воду, то опять поднимаются. Когда-то давно в этих плавнях жил табунщик Камбар из рода Есений. Там даже речка носит имя этого рода. У Камбара были су-ат (водные кони) белой масти. Их у него было так много, что невозможно было пересчитать. Камбар одевался в белый шепкен (черкеску), в руках держал длинный курык (шест) и ездил на белом жеребце Акжал (Белая грива). Только он один мог догнать и собрать в одно место свой табун. Эти лошади не подпускали к себе других людей.

К Камбару приходили родственники и просили у него жеребят. Камбар был человек добрый и никому в просьбе не отказывал. Но только так уж случалось, что когда жеребята вырастали, они при удобном случае уходили к диким лошадям на плавни и больше не возвращались. А среди диких лошадей пойдти различить, кто чей. Да и поймать их невозможно. Как только человек приближался к ним, они – в воду и уходили по реке к другому острову. Даже сам Камбар не мог найти пропавших коней. Это надоело табунщику, и он созвал к себе родственников.

– Я вам даю жеребят, а вы смотреть за ними не можете. Они у вас пропадают и теряются среди моих лошадей. Пусть мое остается моим, а ваше – вашим. Чтобы без обид было, я на ваших жеребятых стану тавро ставить! – Он обмакнул палку в грязь и оставил отпечаток палки на правом боку жеребенка.

Тогда и появилась поговорка: *«Есений тамга таяк, кимге салсань да болмаяк!»* («Есенийская тамга – палка, но не всем ее ставить надо!») Есенийское тавро было первой ногайской тамгой. Поэтому их еще каратаяками (чёрными палками) называли. Вслед за есенеями кипчаки стали в виде двух палок тавро прижигать. Так и пошло. Очень сложные рисунки на тамгах есть: и гребень, и столб, и ушки казана, и меч.

Только кони самого Камбара остались без тавра. Их никто не мог поймать даже тогда, когда Камбара на земле не стало. Белые лошади внезапно появлялись на островах. Если к ним приближа-

лись люди, то Акжал, конь Камбара, их под воду уводил. Говорят, кто поймает и оседлает Акжала, тот поймает и всех остальных лошадей. Но поймать Акжала невозможно.

Все табунщики любят смотреть на звёзды. У каждого есть любимое созвездие. И Камбар очень любил глядеть в ночное небо. Больше всего он рассматривал созвездие Улькер (Плеяды), среди которого была своеобразная звезда Ульпилдек-Кульпилдек (Мерцающая-Порхающая). Эта звезда то бывала среди своих сестер Улькер, то вдруг надолго исчезала. Камбару очень хотелось знать, почему она так делала и куда исчезала.

– Все равно я узнаю, куда ты исчезаешь, Ульпилдек-Кульпилдек, – произносил он по ночам, сидя возле своего шалаша.

Однажды на рассвете, когда Улькер сажился на землю, Камбар побежал к звёздам. Затем он поднялся на небо и сам стал звездой. Говорят, что и на небе он до сих пор не может понять, куда убегает Ульпилдек-Кульпилдек.

*(Записал со слов жителя аула Эркин-Юрт  
Азамата Курманакаева и пересказал автор.)*

### *Легенда об Ускуби*

В давние времена были жестокие войны. Один большой народ был почти полностью истреблён. В одном ауле волчица обнаружила на пепелище оставшегося в живых мальчика. Она выкормила его своим молоком и вырастила вместе со своими детенышами. Когда он стал юношей, начал болеть и понял, что ему надо идти к людям.

Он пристал к одному аулу. Живший в этом ауле старик Эмши-атай (Отец лекарей) излечил его и научил человеческой речи, обычаям и нормам поведения. Затем старик женил юношу. У него родился сын.

Когда сын вырос, как-то во время охоты он вышел к Сут-коль (Молочному озеру). На берегу он увидел прилетевшую белую лебедь. Птица сбросила с себя лебединое одеяние и, превратившись в красивую девушку, стала купаться в озере. Юноша как увидел девушку, сразу её полюбил. Только вот беда. Девушка, выйдя из воды, надела свою одежду, превратилась в лебедь и улетела.

Юноша был потрясён и готов был жизнь отдать, чтобы снова увидеть девушку. Когда он стоял поражённый случившимся, с неба

спустилась одетая в тёмные одеяния Умай. Богиня, поняв, как сильно юноша полюбил девушку, превратила и парня в лебедя, чтобы он был неразлучным с нею.

– Вы оба красивые, помыслы ваши чистые, любовь великая у вас, летайте вместе в небе, людей на земле радуйте своей красотой и любовью! – сказала Умай-ана и сама улетела.

Люди из рода ускуби, из которого был тот юноша, с тех пор никогда не стреляли лебедей. Они знали, что приходится этим птицам родственниками.

Но было одно исключение из правила. Если среди ускуби человек болел потерей памяти, раз в году вылавливали одинокого лебедя. Ночью, когда был виден Млечный путь, возле одинокого дерева в степи разводили костер. Лебедя купали в молоке и резали под деревом. Варили мясо в казане и кормили этим мясом больного. Говорят, что тогда память возвращалась к этому человеку.

*(Записал фольклорист Тахир Акманбетов.  
Пересказал автор.)*

### *Предание о роде Сатемировых*

В давние времена жил известный бий Темир. Он служил у хана. Когда на войне хана убили, у Темира остались богатства хана. Война продолжалась, тогда бий Темир позвал своего нукера и сказал ему:

– Времена опасные, и жизнь нашей Орды ненадёжная. У нас осталось много золота, его на десяти конях возят. Это золото хана и нашей Орды, и оно не должно достаться врагу. Ты мой верный нукер, увези золото в горы и никому не показывай, о нём никто не должен знать. Ты его сохрани! Я тебя найду.

Нукера звали Бийногер, т.е. Нукер бия, настоящего его имени никто не знал. Бийногер взял своих людей, нагрузил золото на коней и поехал в горы. Он поехал в малодоступные места. Черкесы до сих пор эти места называют Ногай кушха, т.е. Ногайскими горами. Бийногер поселился на них. Говорят, там была большая пещера, куда можно было спрятать отару овец и даже лошадей. Бийногер долго ждал бия, но тот там так и не появился. Когда его сыновья выросли, им надо было обзавестись семьями и, конечно, жить с людьми. Он отправил сыновей вниз, к Наурузовым князь-

ям. Там сыновья обзавелись семьями. Как-то сыновья решили навестить отца и поднялись в горы. Там отца не оказалось, и пещеру они не нашли. Наверное, пещера завалилась или её накрыло лавиной. Говорят, что один из сыновей по имени Ногайчук стал абреком и стал жить в тех местах. Он тоже не сходил с высоких гор. У Ногайчука была известная мать по имени Сарыгыз. Она была обыр (провидица) или, как говорят, жиний (ведьма). Она что-то знала. Люди помнят её песню:

Шакал-шугыл тавларда  
Бийик турган оьлмен бар.  
Сувын оьтип карасань,  
Тысында онынъ эсик бар.  
Тас куьбирде карызна:  
Бассыз калган Токтамыс,  
Таьж-боьрки баскан шанъа.  
Шавып юрген йорга бас  
Ший алтыннан куйылган.  
(В горах Шакал-Шугыл  
На вершине есть ольмен.  
Если пройдёшь воду,  
Там есть закрытая дверь.  
В каменном сундуке темно,  
В нём есть разные ценности.  
Без головы остался Тохтамыш,  
Зато его корона пылью покрылась,  
Голова скакавшего коня иноходца  
Из чистого золота отлита.

*(Подстрочный перевод – Исы Капаева.)*

И Ногайчук, и его братья носили фамилию Темировых. Наши предки жили в одном ауле с ними. Темировы нам дали фамилию Сатемировы. Правильно должно было быть Жат-Темировы, т.е. Чужие Темировы. Мы не княжеского происхождения, мы из узденей, только мы не из рабов. Говорят, что один из наших предков нашёл золотой лук Ногайчука, но после отдал Темировым. Наши предки долго жили среди горных ногайцев. Только после революции мы перебрались сюда, в Тохтамыс аул. Некоторые Сатемировы остались среди казаков в станице Исправной. До войны мы туда ездили, видели их. Потом они вымерли.

*(Записал Суюн Капаев со слов Абдуллы Сатемирова  
из аула Икон-Халк, пересказал автор.)*



## ПРЕДАНИЯ ОБ ИСТОРИЧЕСКИХ ЛИЧНОСТЯХ И ПРЕДСТАВИТЕЛЯХ ЗНАТИ

### КЕТ-БУГА

*Кет-Буга* – имя прославленного полководца войска Чингиз-хана, оно мифологизировано и широко используется в ногайских героических, колыбельных и поминальных песнях. Кет-Буга был родом из найманского племени.

До завоеваний Чингиз-хана найманы имели собственное государство. После покорения многие представители найманов преданно служили великому завоевателю и передали немало своих государственных навыков новой империи. Найманы заняли ключевые места в управлении, а наймано-уйгурский алфавит был взят за основу государственной письменности. Совсем молодым человеком стал служить в войске Чингиз-хана и найман Кет-Буга. Но он сразу стал известным. В легенде «Домбра» рассказывается о том, как не нашлось смельчаков сообщить Чингизхану о гибели его старшего сына Джучи, Кет-Буга под страхом смерти с домброй пришел в ставку грозного завоевателя и своей искусной игрой на музыкальном инструменте, без слов сообщил чёрную весть. Мелодия «Мунглы кюй» до недавнего времени была одной из популярных среди ногайских домбристов. Имя Кет-Буги неоднократно упоминается в арабских, армянских и персидских хрониках. Рашид-ад-дин в «Сборнике летописей» подробно описывает завоевание чингизидом Хулагой Ближнего Востока и уделяет достаточно внимания командующему авангардного войска найману Кет-Буге. Талант полководца легендарный найман показал при покорении Багдадского халифата. Падение Багдада в 1258 году было восторженно встречено в Европе. Хана Хулагу и его жену Докуз-хатун в Европе сравнили с Константином и Еленой, утвердившими в Римской империи в 313 году христианство в качестве государственной религии. Хотя сам Хулага был приверженцем буддизма, его жена и командующий лучшим войском Кет-Буга были христианами-несторианцами. В союзе с Хулагой состояли христианские правители Антиохии и Армении. Поэтому в исторической науке завоевания Хулаги некоторые историки (Л. Н. Гумилев) стали называть «желтым крестовым походом». Но после падения мощного Багдадского халифата случилось непредвиденное. На подступах к Сидону европейские крестоносцы, долгое время проживавшие в палестинских землях, неожиданно предали продвигающегося на битву с мусульманами Кет-Бугу. Даже Л. Н. Гумилев, подробно описавший эти события, затрудняется объяснить повод этого предательства (26, с.134). Вместо того, чтобы поддержать единоверцев, крестоносцы оказали помощь мусульманским войскам, возглавляемым султаном Египта Кутузом. Египетское мамлюкское войско (войско воинов-рабов) возглавляли Кутуз и Бейбарс, кипчаки по происхождению. Оба они из

рабов сначала стали мамлюками, затем продвинулись по службе и стали военачальниками. До выступления против чингизидов Кутуз убил прежнего султана и захватил власть в стране, а его ближайший сподвижник Бейбарс стал атабеком – командующим мамлюкского войска. Битва при Айн-Джалуде, состоявшаяся 3 сентября 1260 года, стала своего рода продолжением войны 1236 года в Дешт-и-Кипчаке. Тогда чингизиды под командованием верховного кагана Менгу разгромили половцев, разорили их земли и многих кипчакских детей продали в рабство (о трагедии кипчаков будет рассказано и в главе «Котен-батыр»). А теперь, в 1260 году, люди, выросшие из проданных в рабство детей, как Кутуз и Бейбарс, и жаждущие отмщения, сражались в мамлюкском войске против воинов Кет-Буги. Благодаря предательству крестоносцев, которые своевременно предоставили свои базы для отдыха и обеспечили мамлюкское войско провиантом и фуражом, мамлюки на свежих конях разгромили утомленное переходами через пустыню войско чингизидов. Кет-Буга, поняв, что его воинство разгромлено, в одиночестве пытался спасти знамя, но мамлюки выстрелами из луков подбили его коня, а затем навалились на него и, связав, привели к султану. Кет-Буга не просил пощады, а напротив, глядя на Кутуза с ненавистью, сыпал ему угрозы. Он сказал, что был верным защитником своего хана и никогда не предавал повелителя, как Кутуз, вероломством захвативший султанский трон. Султан за эти уничижительные слова казнил гордого наймана... Так завершилась почти полувековая борьба кипчаков с чингизидами. В дальнейшем представители этих племен будут сотрудничать, живя в одном государстве Золотая Орда, и примут активное участие в этногенезе ногайского народа. Кипчаки и найманы одни из крупных родов у ногайцев, да и у казахов. Например, среди кубанских ногайцев, у которых названия родов взяты за основу современных фамилий, Наймановы являются самой многочисленной фамилией. Как уже писалось в главе «Йырау», ногайский ученый А. Сикалиев приводил факт о том, что в ауле Икон-халк (бывший Тохтамышевский аул) найманы во время столкновений с другими племенами кричали уран: «Кет-Буга!». Фольклорист Т. Акманбетов также пишет, что в Караногае, где найманы представляют один из четырех крупных купов (объединений), выходя сражаться, тоже кричали: «Кет-Буга!». О том, что исторический Кет-Буга был другой веры и противостоял единокровникам, ногайский фольклор не вспоминает. И кипчаки, и керейты, и конграты, и найманы, и другие роды одинаково славят его. По данным Т. Акманбетова, когда эбия (повитуха) приходила принимать роды в любой ногайский дом, то она говорила:

*Минсиз аруак эс этсин*  
Элдинь тилегине,  
Кет-Бугадай ул тувсын  
Халктынъ наьсибине!

(Пусть аруак прислушается  
К просьбам людей,  
Пусть как Кет-Буга сын родится  
Для благополучия народа!)

Цитаты, свидетельствующие о том, что имя Кет-Буги приводится в ногайских поминальных плачах, были приведены в главе «Бозлау». Тахир Акманбетов записал и родовую песню одного из подразделений найманов теке. Будет интересно процитировать ее:

*Мен теке найманман,  
Япанда ялгыз ыскен терекпен.  
Ногай ерине яв келгенде,  
Ерди коршаламага керекпен.  
Ер юзи кобринмейди,  
Кызыл кан шашыраган.  
«Кет-Буга, Кет-Буга!» - деп,  
Кажымай явга бараман.  
(Я из рода теке-найман,  
Я в степи одиноко выросшее дерево.  
Когда на ногайцев враг придёт,  
Я должен нашу землю защитить.  
Лица земли не видать –  
Всюду кровью забрызгано.  
«Кет-Буга, Кет-Буга!» – кричу,  
Не жалея себя, иду на врага.*

*Подстрочный перевод – И. К.)*

### *Легенда о Кет-Буге*

Давным-давно Юши, сын Шынгыз-хана, выехал со свитой на охоту. Обычно царские охоты ногайцев были грандиозными, в них принимало участие более тысячи охотников. Всадники, пустив вперед гончих собак, создавая шум трещотками, зурнами, рожками, карнями, устраивали облаву и загоняли дичь в укромное место, а там, окружив, забивали. Сначала охота Юши была удачная. Его помощники рано утром обнаружили стадо диких лошадей куланов, окружили табун и загнали к реке. Во время облавы царевич подстрелил вожака диких лошадей в ногу, но тот все равно вырвался из окружения. Юши, велев приближенным не беспокоиться, сам погнался за куланом, надеясь, что быстро нагонит раненое живот-

ное. Однако кулан оказался выносливым и сильным. Юши гнался за ним целый день. Конь царевича был измотан, да и сам он еле держался в седле. Когда стало темнеть, вожак неожиданно развернулся и помчался на преследующего его всадника; он прыгнул на коня и сбил вместе с седоком. А после этого ушёл в степь. Юши рухнул на землю и остался умирать под стремящимся встать конём.

Только на следующий день приближенные обнаружили вдалеке умершего царевича. Никто не хотел сообщать печальную весть грозному Шынгыз-хану, так как в степи ханы наказывали за известие, приносящее горе. Обычно его сообщали старейшины рода. Но в войске Юши не было старших чингизидов. Только Кет-Буга Найманлы, прославленный полководец, решил исполнить эту страшную миссию. Он взял с собой домбру, с которой был неразлучен, и вместе с нукерами приехал в ставку Шынгыз-хана. Владыка степей очень любил своего старшего сына и всегда ожидал от него вестей. Когда ему сообщили, что к нему прибыли люди из войска Юши, он повелел, чтобы их немедленно доставили к нему.

– Говори! – приказал Шынгыз-хан прибывшему воину.

– О, Великий хан, язык мой не поворачивается произнести эту весть. Можно, об этом сообщит эта домбра? – и он протянул вперед свой инструмент.

– Ну, давай, не тяни! – произнес удивлённый дерзостью прибывшего грозный Шынгыз-хан.

Кет-Буга Найманлы исполнил на домбре «Мунглы кюй». Шынгыз-хан, слушая игру на домбре, прослезился. Затем взял себя в руки, побагровел от возмущения:

– Казнить этого нахала! Он сказал, что мой любимый сын Юши умер! Залейте ему рот расплавленным свинцом!

– О, Великий хан, я сказал тебе, что мой язык не поворачивается сообщить эту весть. Тебе о смерти Юши сказала вот эта домбра!

– Она заслуживает наказания! Залейте рот домбры свинцом! – приказал Шынгыз-хан и отпустил храброго Кет-Бугу Найманлы.

С тех пор отверстие тыквообразного корпуса домбры стали заливать кусочком расплавленного свинца. Говорят, что от этого звук инструмента становится еще лучше. Но ногайцы при этом вспоминают полководца Кет-Бугу Найманлы.

*(Опуб.: И.С. Капаев, Бессмертная смерть,  
Ставрополь, 2004 г.)*

## КОТЕН-БАТЫР

*Котен-батыр* – мифологизированное имя известного истории кипчакского (половецкого) хана. Имя хана упоминается в эпических песнях и прозаических преданиях. Имя титульное, данное из-за принадлежности кипчакскому роду *котен-кипчак*. *Котен* означает: зад, задняя кишка животного. Род назывался так из-за того, что на тризнах и пирах его представителям доставалась задняя (почетная, лакомая) часть жертвенного животного.

Котен-хан хорошо был известен в истории Древней Руси, Болгарии, Венгрии и Византии. Он более тридцати лет провел в седле, воюя в различных странах. Будучи молодым, еще в 1204 году, Котен-хан возглавлял болгаро-половецкое войско и при Андрианополе остановил крестоносцев, до этого захвативших Константинополь. Благодаря его военному таланту европейское рыцарство было разгромлено, а сам Котен-хан взял в плен латинского императора Балдуина ( Гумилев Л. Н., Древняя Русь и Великая степь, Москва, 1993 г.). Воины Котен-хана «особо неистовствовали перед латинянами и греками». Пленённый Балдуин был заключен в болгарскую крепость Тырново и там скончался.

В 1223 году Котен-хан стоял во главе кипчаков и совместно с русскими князьями сражался на Калке против чингизхановых полководцев Субатая, Джебе и редко упоминаемого в истории конграта Тогучара. Как известно, та битва из-за несогласованных действий была проиграна. Но Котен-хан, уйдя на Волгу и объединившись там с войском болгар, дал отпор чингизидам. Тогда прославленные полководцы Чингиз-хана потерпели одно из первых поражений. Позже, в 1232 году, они хотели взять реванш, но опять были побеждены объединённым войском кипчаков и болгар. Котен-хан отличился и в том сражении.

В 1236 году чингизиды на курултае (съезде) приняли решение окончательно завоевать кипчаков и пленить их самых знатных людей. Войска возглавлял сам каган Менгу-хан. Во главе передового корпуса был хорошо известный русской истории Бату-хан (Батый). В этот раз чингизиды напали с разных сторон, из-за чего правители болгар и кипчаков не смогли объединиться и противостояли врагу разрозненными силами. Эта тактика принесла чингизидам успех, они за короткое время покорили много областей на Северном Кавказе, в междуречье Волги и Дона, завоевали Булгарское государство на Волге и ряд русских княжеств. Котен-хан, собрав кипчакскую конницу, готовился встретить врага за Доном. Бату-хан пошел в обход и, захватив Чернигов и Киев, лишил Котен-хана основных союзников. Надо сказать, что дочь Котен-хана была замужем за известным в русской истории Мстиславом Удалым, и хан очень надеялся на поддержку русских князей. Отступая на запад, Котен-хан самолично посетил Венгрию и вошел в сговор с тамошним королем Беллой 4. Король

Венгрии согласился принять кипчаков, но поставил условие, что степняки примут веру и вступят в лоно католической церкви. Котен-хану было ясно, что без поддержки извне война будет проиграна, но он надеялся на то, что в союзе с венгерским королем сможет опрокинуть завоевателей. Поэтому, пойдя на крайнюю меру, он привел в Венгрию 40 тысяч кипчаков – на условиях венгерского короля. Кочевники были расселены в окрестностях Пешта. К ним сразу прибыли проповедники. Степняки, хотя и беспрекословно подчинялись своему хану, смену веры восприняли неоднозначно. Да и в Венгрии союз с Котен-ханом вызвал недовольство среди магнатов. Даже когда Белла 4 женил своего сына на дочери хана, венгерские и немецкие рыцари вынудили короля посадить Котен-хана со всем его семейством в тюрьму. Котен-хан хотел объясниться с королем Беллой 4, но рыцари, решив предупредить такую возможность, ворвались в тюрьму, обезглавили все семейство, а головы повыбрасывали через окна замка. Кипчаки, узнав о происшедшем, пришли в ярость, стали резать население, разрушать села и города. Убивая венгров и немцев, разъярённые всадники приговаривали: «Это тебе за Котен-хана!» Погубив множество людей, степняки вырвались из Венгрии в Болгарию, с правителями которой издавна находились в родстве их ханы. Оттуда устремились на Балканы и стали подданными Никейской империи. Имя кипчакского хана часто упоминается в русских летописях того времени, его уважительно называют по имени и отчеству: Котен Сутоевич (11, с. 320–321).

Образ Котен-хана отражён в ногайском фольклоре двояко. Так, в эпической песне «Эдиге» легендарный певец Сыбра-йырау, перечисляя ханов, правивших предками ногайцев, осуждает Котен-хана за смену веры и называет его «гяуром». Но в прозаических преданиях, которые сохранила народная память, он остался легендарным воином, эталоном героизма и храбрости. Имя его часто употреблялось и в устной речи. Человеку, совершившему бесстрашный поступок, часто говорили: «*Сен Котен-батыр экенсинь!*» («Ты, оказывается, Котен-батыр!»). Известный ногайский учёный Джелалдин Шихмурзаев в 70-е годы прошлого столетия записал в ауле Каясула Нефтекумского района Ставропольского края сказание «Кобек-батыр и Котен-батыр», которое является отголоском раннего предания, записанного арабскими хронистами Нувейры и ибн-Халдуном из уст проданных в рабство египетских мамлюков-кипчаков. Сказание в записи Джелалдина Шихмурзаева опубликовано в сборнике «Ногайские сказки» (1). Оно представляет собой образец оригинального песенного фольклора. Фрагмент из сказания «Песня Котен-батыра» обработан автором данной книги.

## *Песня Котен-батыра*

Когда кипчакского хана Асбия загнали в горы, вражеское войско, возглавляемое Кара-батыром, пошло на Котен-батыра. Враги, сжигая города и села, захватывая в плен женщин и детей, угоняя скот, вышли к Тену (Дону). Котен-батыр с войском ожидал неприятеля на берегу величавой реки. Дозорные всадники донесли ему о приближении несметного войска. Котен-батыр не торопясь надел на себя синюю кольчугу, взял свой закаленный в битвах клинок и, подойдя к своему аргамачу Алаяку (Пестроногому), протяжно запел песню:

Алаягым, арысань,  
Тенди бойлап токташы.  
Сувсынъа сув берейим,  
Емеге ем берейим,  
Карсыласкан явды биз  
Куыш салысып коьрейим.  
Алаягым, Алаяк,  
Дуныяда не калааяк?  
Баьтирлик иси болмаса,  
Данькым элге толмаса.  
Каьрим болган баьтирлик,  
Яным болган кара халк.  
Баьтир эки тувмайды  
Айтаягым актан ак!  
(Мой Алаяк, устанешь –  
На берегу Дона остановись.  
Водою тебя напою,  
Кормом тебя накормлю.  
С наступающим на нас врагом  
Надо мне силою померяться.  
Алаяк мой, Алаяк,  
Что от нас на этом свете останется,  
Если не богатырским подвигом  
Добытая слава нашей родины?  
Ратному делу всего себя посвятил,  
Душу народу я отдавал.  
Разве герой дважды рождается?  
Сказанное мной – святая истина.)

Батыр вскочил на коня и помчался на врага впереди своего войска. Копыта Алаяка земли не касаются. Ноздри раздув, грызет удила скакун и врезается во вражескую гущу. Котен-батыр с пра-

вой и левой стороны валит саблей с плеч по сорок голов. И сквозь ряды пробивается к вражескому предводителю. Кара-батыр тоже не из трусливых, не прячется за своими охранниками, вынув саблю, выезжает навстречу. Котен-батыр, усмехнувшись, встречает его песней:

Кара-батыр сен болсань,  
Котен-баьтир мендирмен.  
Сондай болган баьтирдинь  
Басын алар эрдирмен.  
(Если ты могучий, Кара-батыр,  
Я перед тобой – Котен-батыр.  
Запомни, что на тебя смотревший,  
Голову тебе снесший, – это я, мужчина.

*Подстрочный перевод – И.К.)*

После этих слов он как вихрь налетел на врага. Воины не успели моргнуть глазом, как голова предводителя полетела на землю. Не успели голову на земле разглядеть, как Котен-батыр наколол её на копьё и, подняв над собой, помчался сквозь ряды сражающихся воинов. И свои, и враги остановили сечу:

– Вот он какой, Котен-батыр! – произносили уста воинов с обеих сторон.

*(Опуб.: Ногайские народные сказки, составитель Дж. Шихмурзаев.  
Перевел и пересказал автор.)*

## *Предания об Эдиге*

Об аталыке Эдиге

Когда Тохтамыс-хан за подмену соколиных яиц казнил Кутлы-кая, он узнал от людей, что у казнённого остался сын. Отпрыска врага нельзя было оставлять в живых, поэтому Тохтамыс отправил нукеров в те места, где жил Кутлы-кая. Нукеры обыскали все аулы, но ребёнка не нашли. Оказывается, ребенок был «под самым носом хана», в его же ставке. Незадолго до казни Кутлы-кая, спрятав сына в сапог, пришел к Эсен-бию. У Эсен-бия было десять сыновей, младший из них был совсем малым, ровесником



сына Кутлы-кая. Кутлы-Кая объяснил, что у его сына нет матери и что сам он не может обеспечить ему должный уход. И так как они были давние друзья (с тех самых пор, как Кутлы-кая работал сокольничим у хана), Эсен-бий решил выручить друга.

– Там, где есть десять сыновей, и одиннадцатому место найдется, – сказал Эсен-бий. Он поклялся стать аталыком мальчика и вырастить его целым и невредимым.

Кутлы-кая, не дожидаясь рассвета, оставил сына и покинул дом.

Нукеры хана, безрезультатно проездив, возвратились в Орду, но кто-то из придворных сказал им, что незадолго до смерти Кутлы-кая навещал Эсен-бия. Нукеры смекнули, что ребенок мог быть оставлен у него, и поторопились к Эсен-бию. Они обыскали весь дом, но Кубыгула так и не нашли, а потому забрали одного из сыновей Эсен-бия.

– Ты приютил врага хана, а потому распрощайся с собственным сыном! – крикнул муртазак хана.

Но не Эсен-бий, ни его жена и словом не обмолвились о том, что Кубыгул находится в их доме.

Так Кубыгул (Эдиге) вырос в доме аталыка. Девять сыновей Эсен-бия считали его родным братом, а когда Эдиге стал во главе войска, братья стали его верными дружинниками.

*(Опуб.: Ногайский героический эпос «Эдиге»,  
ж-л «Половецкая луна» №1, 1991 г. Пересказал автор.)*

### *Синяя шапка Эдиге*

Эдиге был сильный и храбрый правитель. Всегда был находчивый и принимал мудрые решения. О его мудрости рассказывают много. Но однажды он совершил опрометчивый поступок. Как-то на пиру много выпил кумыса. Разгорячённый, вышел из дома и увидел толпу людей, которые всегда собирались там, где был он. И он по своей привычке стал людям раздавать деньги, бросал мелочь в толпу. Люди охотно собирали деньги, а затем с признательностью смотрели на своего правителя. В толпе он увидел одного бедно одетого юношу, который не бросался, как остальные, за деньгами, а стоял, сложив руки на груди, и с раскрытым ртом смотрел на ногайского правителя. Этого юношу звали Эмире, и он впервые в жизни видел Эдиге. Эдиге подошел к нему и спросил:

– Ты почему не собираешь деньги? Или тебе ничего не надо? Эмире молча продолжал умиленно смотреть на своего правителя.

– Тебе ничего не надо? Почему ты на меня так смотришь? Проси, что хочешь, я тебе дам. Или ты говорить не умеешь?

– Я умею говорить. А смотрю я на вашу шапку, – сказал стеснительно Эмире.

На голове Эдиге была бухарская шапка из синего каракуля.

– А какое тебе дело до моей шапки? Скажи, что тебе надо? – удивлённо спросил Эдиге.

– Мне нравится ваша синяя шапка.

– Но я не могу тебе её отдать. Не могу же я остаться перед людьми с непокрытой головой?

– Мне очень нравится ваша шапка!

– Ну, приходи как-нибудь ко мне, дам я тебе шапку, – сказал Эдиге, похлопав юношу по плечу.

С тех пор Эмире не отставал от Эдиге и спрашивал обещанную шапку. Эдиге говорил те же слова: он не может остаться перед людьми без головного убора, и чтобы юноша пришел к нему домой. Эмире ходил и к дому, но его туда не пропускали телохранители. И опять он искал встречи с правителем на улице и напоминал о своей просьбе. Так продолжалось несколько лет. Как-то в степи нагрянули такие морозы, что люди носа не высывали из своих домов. В такую студёную ночь Эмире отправился к дому Эдиге. Всю ночь он простоял у окна, глядя на висящую в доме шапку Эдиге. А под утро замерз и умер.

После этого люди в случаях, когда ожидают обещанного, а им этого не дают, говорят: «Вот тебе, Эмир-тай, синяя шапка Эдиге!»

У ногайцев есть обычай: никому не давать свою шапку. Если это случается, то человек может потерять своё счастье.

*(Записала Хаджат Утакаева из аула Эркин-Халк,  
обработал и пересказал автор.)*

### *Предание о Досмамбете Азаулы*

Йырау Досмамбет Азаулы сочинил много песен, эти песни до сих пор поются ногайцами. Сам он был храбрым воином и возглавлял войско азовских ногаёв. Поэтому его величали ага, т.е.

старший. Воины Досмамбета вместе с ним участвовали во многих походах и всегда возвращались домой с богатой добычей. В бою ага первым устремлялся на врага и бился, как лев. Его сыновья Исакай и Косай тоже были отважными воинами. Они тоже возглавляли ногайское войско.

Когда Досмамбет-ага в составе войска крымского хана отправился в поход на Польшу, дома, в пригороде Азова Каратаяке, присматривать за владениями остался младший сын Косай. Такой присмотр всегда необходим. Азовский край кишел разбойниками, но в улус Досмамбета редко кто рисковал наведываться. В округе все знали, что причинённый ему вред не останется безнаказанным. Зная об этом, Косай все же пренебрёг наказом отца – охранять родной юрт от злоумышленников. Он отлучился на несколько дней в крепость Азова. В крепости жила его девушка Мариям, дочь купца-гяура. Купец дружил с Досмамбетом-агой, а поэтому пускал в дом и его сына. Тем более Косай, как и отец, сбывал купцу добычу, которая состояла в основном из есира (т.е. полонян). Для купца и для предводителя ногайцев эта дружба была взаимовыгодной. Косай был влюблен в девушку. Об этом многие знали, но родной отец юноши, кажется, узнал об этом только по возвращении из похода на Польшу.

Когда Косай гостил в городе, случилось непоправимое. Новый сборщик податей, брат азовского бея, прибывший недавно из Стамбула, плохо знавший людей и местные обычаи, возвращался с многочисленным табуном лошадей, собранным от ногайских мурз. В то время ногайские кони были в большой цене. Даже кареты турецкого султана запрягали ногайскими скакунами. Кони, выращиваемые в Каратаяке, считались одними из лучших. И надо было случиться такому: на пути табуна сборщика податей пасся косяк коней самого Досмамбета. Табунщик пытался увести в отдаление своих коней, но сборщик податей велел связать табунщика и, когда это было сделано, смешал косяк со своим табуном, а затем смешанный табун погнал в Азов. В городе лошадей сортировали: большая часть коней передавалась для турецких всадников, служивших в Азове и других черноморских крепостях, а самых лучших коней вместе с караванами отправляли в Турцию. Конечно же, кони за один день были отправлены в разные стороны.

В эти же дни, во время отсутствия Косая, вернулся из похода Досмамбет-ага с воинами и с большой добычей. Обычно ногайцы

после возвращения отмечали удачные походы многодневными праздниками. Но радость вернувшегося предводителя быстро сменилась гневом. Узнав об угоне лошадей, Досмамбет-ага не распустил воинов по домам, а сразу вместе с ними, сметая с пути всех, убивая находящихся перед стенами турецких аскеров (солдат), ринулся к большим воротам крепости. Стражники, стоявшие у рва, заполненного водой, едва успели поднять мост перед разъярёнными ногайцами. Для находившихся в крепости такой набег был полной неожиданностью. И только под вечер осаждённые сделали вылазку. Завязалась битва, которая продолжалась и ночью. В турецком отряде, кроме солдат, были разные люди – это и жившие в крепости ногайцы, татары, греки, готы, и приехавшие сюда по делам казаки, татары, черкесы. Среди них оказался и Косай, сын Досмамбета-аги. В ночном бою, когда никто не мог различить, кто свой, а кто чужой, Косай пробился к неистово рубящемуся воину и стал с ним биться. И Досмамбет-ага не узнал родного сына. Тем более Косай, приехавший в Азов по любовным делам, был без кольчуги. Сабля Досмамбета разрубила грудь сына. Желая узнать, кто с ним так храбро сражался, он поднял упавшую на гриву коня голову воина и увидел, что это был Косай. Участвовавшие в вылазке воины, почувствовав, что им не победить воинов Досмамбета-аги, отступили в крепость. Но предводителю ногайцев не пришлось праздновать победу. Самая страшная война для него только начиналась. Он на своих руках увёз сына в Каратайяк. Даже три века спустя ногайцы будут петь слова, сочиненные им:

Ты не видал тех битв, Косай, а мне в ночном бою,  
Увы, увидеть довелось и смерть, и кровь твою...  
Победа славная была, бесценным был трофеей, –  
То слёзы поздние отца, боль матери твоей.  
От горя разум потеряв, запричитала мать.  
Отец уж сына не найдёт, хоть будет век искать...  
Страданье душу укрепит, осилю я беду,  
И утешение себе в боях с врагом найду.  
Пускай земля родных степей твою не давит грудь,  
Ты смерти заглянул в глаза, избрав отважных путь.  
Ты так мечтал, чтобы враг не смел

родной земли топтать.

Не думал в лагере врагов я сына повстречать!  
Узнай, Косай, что кровь твоя к отмщению зовёт,  
Не забывает о своих сынах степной народ.

Святая кровь твоя отцу и брату дорога:  
Мы будем, не жалея сил, в боях рубить врага!

Бей вернул коней и собирался выплатить ногайцам большие деньги за нанесённый ущерб. Но Досмамбет-ага объявил, что вражда не прекратится, если перед ним не будет головы брата бея. На такое бей не мог пойти. Предводитель ногайцев сначала увел свою семью и сородичей на Кубань. А затем вернулся для мести. Он и его воины не давали покоя турецким аскерам. Проходили сражения за сражениями. Досмамбет не слезал с коня, сабля его постоянно была вынута из ножен. Ночью он спал, подложив под голову седло, домом ему стала войлочная бурка.

Как-то Досмамбет с несколькими воинами набрёл на войско неприятеля. Началась битва. Досмамбет и товарищи поняли, что силы неравны, и стали пробиваться сквозь ряды обступивших их солдат. Вот и вырвались из окружения. Можно было добраться до своего лагеря и вернуться с подмогой.

– Вы идите и приведите наших! – крикнул предводитель своим воинам. – А я сейчас вернусь! Я обронил камчу.

Товарищи попытались уговорить его не делать этого.

– Идите! Я так велю!

И Досмамбет-ага вернулся к тому месту, где проходила битва. Вражеские всадники были удивлены возвращением старого воина. И, когда он глазами искал камчу в траве, они набросились на него и нанесли множество ран. Затем, увидев возвращающихся с подмогой воинов Досмамбета-аги, бросились бежать. Когда тело Досмамбета привезли в лагерь, он ещё был жив. На рассвете раненый открыл глаза и попросил домбру. Он пел песни, а слушавшие его воины запоминали слова. После они будут петь их до конца жизни. Потом передадут своим детям, а те – своим. И так будет продолжаться до наших дней. Самая главная предсмертная песня Досмамбета Азаулы была про камчу.

За озером, где лес стоит сосновый,  
Случайно мной камча обронена.  
Оленья шкура служит ей основой,  
Ремни – из кожи юного слона.  
А рукоять из меди как искрится,  
Обернутая нитью золотой!  
Вдруг крот её изложет иль лисица...  
Что скажет мне Азов престольный мой?

Когда про мой позор узнают деды,  
Что станут говорить в сердцах они?  
Что Досмамбет вернулся без победы  
И омрачил последние их дни?  
Коль матери услышат о потере,  
Их груди вмиг лишатся молока.  
И дочки могут пошатнуться в вере:  
«Пропал отец», – решат наверняка.  
Когда друзьям проведать доведётся,  
Иль сыновья о том узнают вдруг, –  
Им всем и день и ночь искать придётся:  
От чьих отец погиб коварных рук?  
Красавицы в моем дому просторном  
Решат, что вдруг погасли все огни.  
Враги же возликуют непритворно:  
«Как славно!» – позлорадствуют они...

*(Стихи перевел А. Ануфриев)*

*(Реконструкция автора на основе народных преданий.)*

### *Предание о мурзах Сунжевых*

Рассказывают такую историю. Какая-то часть ногайцев жила тогда в той стороне, где сейчас осетины и ингуши живут. Был там небольшой аул, а в нем жил парень – сирота. Совсем маленьким ребёнком он пришел за арбой курдажи (торговца галантерейными товарами), которые в старые времена разъезжали по всем аулам. Кто он и откуда, никто не знал. Мальчика определили жить при аульской мечети. Нелёгкая была у него жизнь. Когда он подрос, ему доверили пасти телят; за это его кормили, одевали и обували.

Как-то юноша пас телят на берегу речки и увидел там пришедшую с подружками княжескую дочь. Увидел и потерял покой. И днём и ночью ему виделась девушка. Юноша знал, что она, как и многие аульские девушки, из-за того, что у него нет калыма, для него недосыгаема. От этого он страдал ещё больше.

Парень мечтал, чтобы случилось чудо, и он добился бы руки княжны. Ночевать он оставался на берегу реки. Стелил на траве свою бурку, ложился на нее и, глядя на буруны, мечтал о счастье. Правду говорят, что если человек очень сильно чего-то желает, то его заветная мечта исполняется. Как-то раз он уснул на берегу, а глубокой ночью проснулся от шума. Яркая луна освещала реку, и юноша увидел, как из глубины реки выходит белая лошадь.

Лошадь вышла на берег и, остановившись, стала на него смотреть. Как будто безмолвно звала к себе. Юноша никогда в жизни не видел такой красивой лошади. В его арпаке (переметной суме) был кусок хлеба, оставленный на утро, парень взял его, подошел к лошади и протянул кусок ей. Лошадь взяла хлеб с его руки, а взамен выплюнула ему на ладонь таких же размеров драгоценный камень. Лошадь исчезла, а камень засверкал в руках юноши.

Утром юноша пошел на майдан, где обычно собирались почетные аксакалы аула и сам князь. Он показал им драгоценный камень. Аксакалы и князь очень удивились.

– Откуда у тебя это? – спросил князь.

– Я его в реке нашёл, – ответил юноша.

– Это большое богатство! Что бы ты хотел за него?

– Не знаю, – ответил юноша.

– Скажи, что ты хочешь иметь больше всего на свете? Я дам тебе это, – не отставал князь.

– Я хочу вашу дочь! – сказал юноша.

Так князь отдал дочь бедному юноше, а взамен взял драгоценный камень.

Реку, из которой вышла речная лошадь, называли Су-инжи (Вода жемчужная), т. е. Сунжа. А от того юноши пошел род ногайских князей Сунжевых.

( Опуб., Предание записано со слов Якуба Суюндукова,  
пересказал автор.)

## МУРЗЫ КАПЛАНОВЫ

Извлечения из книги «Топонимы и географические названия окрестностей Армавира». Автор книги Р.К. Араkelов, под редакцией С.Н. Ктиторова.

В книге даются топонимы и гидронимы вокруг города Армавира. Информаторами служат армяне, говорящие на черкесском языке. Эти сведения очень ценны для нас. Например:

**Кара-Джалка** (от ног. Кара-Джылга) – балка и одноименный разъезд на железнодорожной линии Армавир-Туапсе, в 8 км. к западу от Армавира. Черкесы называют балку *Къарэджэлэгъо*. И в ногайском, и в черкесском языках *кара*, *къарэ* означает «чёрная», а *джылга*, *джэлэгъо* – «балка», «овраг». Таким образом, Кара-Джалка – это «Чёрная балка».

**Кокъ сув** (ног.) – местность в 15-ти км. к северо-западу от Армавира, на левом берегу р. Кубань, где ныне находится поселок Хуторок. *Кокъ*

к «голубой», *сув* «вода», т.е., «Голубая вода». Имя Хуторок было основано в 1880-х гг. предпринимателем Р. Штейнгейлем. В этом хозяйстве были развиты виноградарство, полеводство и скотоводство. Часть земли сдавалась в аренду крестьянам из центральной России. Позднее эти крестьяне основали хутор Ковалёва, в просторечье – Ковалёвка.

**Кала Гирей** (ног.) – укрепленный пункт, располагавшийся на левом берегу р. Кубани, северо-западнее Армавира, указанный на фрагменте карты Кавказского края 1847 г. Топоним переводится как «Крепость Гиреев». По бытовавшей легенде, здесь стояло укрепленное жилище ногайских мурз Каплановых. Позже, при поселении Прочноокопской крепости и станицы это место было оставлено. В дальнейшем, при распределении российским правительством наделных земель Каплановы-Нечевы получили участок вблизи их древнего местопребывания, где возник аул Капланова.

**ПРИМЕЧАНИЕ РЕДАКТОРА.** Если пункт Кала-Гирей указан на карте 1847 г., то он был оставлен не при поселении Прочноокопской крепости и станицы (т.е. в конце XVIII в.), а значительно позднее.

В книге известного учёного В.Б. Виноградова «Средняя Кубань. Земли и соседи. Ногайцы» читаем следующие строки: «...Под русскими знамёнами сражались и кавказские ополчения, в том числе ногайский отряд, предводительствуемый подполковником Мансуровым, чей «род» населял земли между Зеленчуком и правобережьем Урупа, соседствуя в первой трети XIX века с владениями ещё одного ногайского деятеля – российско-го офицера, писателя и просветителя – Султана Казы-Гирея, чьи произведения публиковал в своем «Современнике» и высоко оценивал А. С. Пушкин.»

Султан Казы-Гирей из станицы Прочноокопской (где он командовал линейным казачьим полком) убежденно писал в своих «Записках» заместнику Кавказа: «Россия стала моим вторым отечеством, не менее родным, и ея пользы не менее драгоценными, тем более, что из пользы России только может истечь благо моего родного края». Он ставил вопрос о разработке местных природных богатств и развитии торговли на Кубани. По его мнению, прежде всего надо было бы образовать особый аул на берегах Лабы, который стал бы экономическим, общественным и культурным центром, притягательным для кавказской молодежи. Со временем он стал бы выполнять функции города (в сущности, это предвидение города Майкопа!). Казы-Гирей выражал озабоченность, что «закубанцы» мало ценят свою землю и предлагал меры по «возбуждению» у них интереса к промышленной разработке природных богатств, вынашивая мысль о постепенном вовлечении местного хозяйства в общероссийскую экономическую жизнь.

Подобный путь нелёгкого прозрения истинных перспектив своего народа проделали и многие другие ногайские современники. Недавно стали известны некоторые страницы биографии «закубанского богатыря Измаи-



ла Алиева — князя мангытовских ногайцев», «жизнь и смерть» которого были описаны неким его безымянным другом — русским офицером, служившим в «Прочно-Окопской крепости». Он опубликовал свои мемуары анонимно в виде «отрывка из письма» от 1 мая 1829 года в «Московском телеграфе» (1829 год, № 12).

Жил Измаил Алиев в одном из аулов за Кубанью, в семи верстах от укрепления Прочный Окоп. Имея незаурядную внешность и природное «благопристойство», князь отличался необыкновенной физической силой и изумительной храбростью. «Слава о нем гремела по обоим берегам Кубани, по обоим сторонам Кубанской Линии. Сперва он был опаснейшим и злейшим неприятелем русских, но потом перешел на их сторону, переселился ближе к Прочному Окопу и верно служил России», вызывая восхищение кавказских деятелей российской армии и военно-гражданской администрации.

Апогей его верной службы — 1827–1829 годы, когда он и познакомился, сдружился со своим неизвестным по имени биографом. В ту пору, когда решалась судьба Черноморского побережья, освобождаемого от вековой оккупации Турции, анапский паша Гасан напрасно звал Измаила на свою сторону, в ряды тех закубанских феодальных владетелей, что тайно присягали Османскому султану против русских. Измаил Алиев не изменил России, и «в походах за Кубань неотлучно находился при генерале А. А. Вельяминове», который был правой рукой грозного «наместника» Кавказа генерала А. П. Ермолова.

По окончании зимней компании 1828 года ногайский князь был представлен к наградам — золотой медали и к чину штабс-капитана. Эти знаки военного мужества не застали Измаила в живых: 17 апреля 1829 года, проведывая тяжело больного ногайского князя Каплана в его ауле (современное село Капланово в Новокубанском районе), И. Алиев бросился спасать своего похищенного отрядом из 20 немирных черкесов узденя Иги-Темира и его семью. Он отправился в погоню всего с восемью ногайцами. На «речке Синюх» (Синюха) состоялся неравный бой. Похитители были наголову разбиты, но и Измаил сложил голову и был похоронен на следующий день. Велика была для ногайцев потеря этого высоко-просвещенного деятеля (он хорошо читал и писал по-тюркски, знал арабский язык, прекрасно разбирался в законах шариата) твердой и честной российской ориентации. Недаром старинная ногайская поговорка, оценивая героев прошлого, гласит: «У мужчин есть два искусства: одно — застрелить и свалить врага, другое — открыть и прочесть книгу...»

Однако на фоне этих благородных примеров было много и иных проишествий, взаимных претензий и вражды, кровавых раздоров между теми, кто населял и считал своею Кубанскую землю. Чем ближе шло к закату Крымское ханство, тем сильнее становилось его давление на ногайские кочевья, в которых ханы видели мощный резерв противодействия российскому закреплению на Кавказе. Известный российский историк В.Н. Татищев, в бытность в ту пору астраханским губернатором, в своей официаль-

ной переписке неоднократно сообщал, что ногайцы, вместе с иными «юртовскими татарами», часто уходят на Кубань и в Крым. Перемещения эти происходили «от разных причин».

Тогда у кубанских ногайцев насчитывалось около 62000 «казанов», то есть семей, кормящихся из одного котла. Это значит, общая численность народа на Кубани достигала многих сотен тысяч, создавая немалые трудности и помехи проведению российской политики на Северо-Западном Кавказе. Уже упоминавшийся В.Н. Татищев упорно предлагал (в том числе и императрице Елизавете Петровне в 1743 году) перечень разнообразных мероприятий с целью «удержания» ногайцев «от побегов на Кубань», объясняя задачу возвращения их с Кубани «в немалую пользу нашу». Однако вольнолюбивые степняки плохо поддавались «державному приручению».

Будучи аспиранткой у В.Б. Виноградова, ценные сведения об ауле Каплановка собрала Севиндж Алиева. Ныне она доктор исторических наук. В 2010 году она в Баку издала замечательную книгу «Ногайские тюрки». Севиндж Алиева плодотворно ведёт дальнейшие исследования. Любопытны сведения о мурзах Каплановых-Нечевых. Один из представителей этой знатной фамилии дослужился до чина генерал-майора царской армии. Ногайское предание из жизни Каплановых публикуется ниже.

### *Предание о Сут-ана*

До начала Кавказской войны ногайцы были жестоко подавлены царскими войсками. В той кровопролитной битве на Кубани горцы не принимали участия, напротив, спрятавшись за Кубанью в лесу, они ждали исхода сражения. Мало того, когда ногайцы были разгромлены и спешным образом переправлялись через Кубань, чтобы спасти себя и свои семьи, их настигла другая беда: на них напали спрятавшиеся в лесу горцы. Тогда горские племена постоянно враждовали меж собой, поэтому они ждали удобного момента, чтобы ограбить соседей. Такой случай им представился, и они напали на спасающихся ногайцев, многих пленили, забрали скот и имущество. Такого нападения ногайцы не ожидали, а после случившегося долго не могли забыть об этом коварстве.

А между тем ногайцы, оставшиеся на том берегу, где проходила решающая битва, уцелели. Они дали присягу верности России и стали сотрудничать с царскими генералами. Одними из таких приверженцев России стали князья Каплановы. Аул Каплановых располагался возле русского укрепления Прочный Окоп, это недалеко от современного города Армавира. Сам Капланов, помня о спасении своей семьи и подданных, служил царю верно и преданно.

Он с сотней джигитов принимал участие в военных действиях и нес кордонную службу в верховьях Кубани.

Когда князь со своими воинами находился вдали от родного дома, в Каплановский аул вошел отряд русских солдат и попросил помощи. Отряду необходимо было найти в горах аул молодого черкесского князя Кургокова, который недавно злодейски напал на российский пределы, после чего увёл своих людей в верховья реки Уруп. Для поиска нужны были проводники. Хотя князя Кургоковы в памятном сражении ногайцев с царскими войсками не участвовали, в Каплановском ауле нашлись горячие головы, готовые отомстить горцам, и многие хотели стать проводниками. Больше всех рвались в горы два сына князя Капланова. Одному из них, оставшемуся в ауле вместо отца, было двадцать пять лет от роду, другому – девятнадцать. Оба сына, взяв с собой желающих идти на поиски, сели на коней и повели солдат по знакомой им дороге.

Они отделились от аула так, что не было видно их домов. Молодые князя, увешанные дорогим оружием, гарцевали вокруг пешего отряда и ехали только с одной мыслью – показать себя в предстоящих сражениях. По пути их обогнала женщина на коне. Она остановила коня на мосту через небольшую речку, спрыгнула с коня и стала посередине моста, вытянув в обе стороны руки. Это была княгиня Тотай, мать ведущих отряд сыновей князя. Когда отряд подошел к мосту, княгиня положила руку на правую грудь и закричала сыновьям:

– Этой грудью я кормила вас обоих! А этой грудью, – она положила руку на левую грудь, – я кормила молодого князя Кургокова! Вы что, хотите гибели своему сутлесу, молочному брату?! Вы хотите разорения ему?! Лучше убейте меня на этом месте, а затем исполните свое намерение!

Сыновья слезли с коней и, склонив головы, подошли к матери. Тотай, когда родила старшего сына, была сут-ана, молочной матерью черкесского князя Кургокова.

Так она вернула своих сыновей домой. Проводники для отряда нашлись в соседнем ауле.

Говорят также, что женщина догнала отряд за Кубанью. Место, где она переправилась через реку, называется Ханий-кешу, т.е. брод Ханий (домашние её называли Ханий, что означает ханша, госпожа).

*(Записала азербайджанская исследовательница Светлана Алиева со слов жителей аула Карамурзинский. Пересказал автор.)*

## ОБ АСЛАМБЕКЕ ИЗ КАСАЙ УЛЫ

Из описаний академика Российской Академии наук Иоганна Антона Гюльденштедта, путешествовавшего по Северному Кавказу в 1770–1773 гг.

**Ногайские татары по Кубани.** Кубань течет от вершины своей в горах к Северу и обращается там, где она из гор выходит, к западу, продолжая потом течение свое плоскою долиною главного и передоваго хребта, имеющего около 80 верст пространства, на запад к Черному и Азовскому морям. По Кубани, около и между устьями Индшика и Арзы, кочуют Ногайские Татары, называемые Касай аул (*Касай-улы. – И. К.*), коих считается около 8000 семейств. Прежний их старшина был Мурза Арслан Бег (*Арсланбек. – И. К.*), славившийся набегами своими в Астраханских степях, под именем Соккюр Гадши (*Сокур-хаджи, Сокыр-аьжи. – И. К.*), т.е. слепаго пришельца (*слепого святого. – И. К.*), и умерший в 1772 году. После его был старшиною Ислам.

Нагайцы, называемые Наурус-Аул (*Науруз-улы или Науруз-эли. – И. К.*), коих полагают до 2000 семейств, живут около устья Лабы домами и неподвижными деревнями. В обеих ордах обретаются несколько Князей рода крымских Ханов (*султаны. – И. К.*), кои пришли сюда по разным причинам, питаются от Нагайцев и имеют частые раздоры.

В прошедшую войну (т.е. прежде 1771-го года) обе орды неприязненно поступали против России пока не разбил их в 1771 году генерал Медем, после чего они присягнули в верности, дали аманатов и под нею пребывают в покое.

### *Тропа мерина*

Место спуска со стороны Ашила (со Ставропольского плато) к Каплан-аулу (Каплановский аул рядом с г. Армавиром) ногайцы называли Алаша-сокпак, Тропа мерина. По ней спускался мерин князя Асламбека, в народе прозванного Сокыр-ажи. Асламбек был потомком бия Касая. Он слыл известным наездником. Известно, что он даже совершил дерзкий набег на Астрахань. Царские власти его никак не могли схватить. А недругов у него хватало и среди своих мурз, и среди горской знати.

Он совершал много набегов и всегда возвращался с богатой добычей. У него была одна дочь красавица. Он её очень любил и очень дорожил ею. Недалеко от Асламбека жил мурза Бузук. Человек скверный, жестокий и коварный. Он тоже занимался набегами. Однажды, во время отлучки Асламбека, Бузук напал на его аул и

похитил дочь. Мурза Бузук жил на берегу речки Сенгилей в очень укрепленном месте. Захватить крепость было трудно, да и воинов у мурзы было предостаточно. Он потребовал выкуп за дочь Асламбека. За возвращение её надо было заплатить столько золота, сколько девушка весит. Асламбек принял условие и передал через людей, что сам привезёт выкуп и заберёт дочь. Договорились. Дело произошло ночью. Асламбек привёз выкуп в бочке. Столько золота у Асламбека не имелось, больше половины бочки было засыпано порохом, а золото лежало сверху.

Когда Асламбека привели в башню, он открыл крышку бочки и, освещая горячей головешкой, показал своё золото. Бузук и его нукеры были поражены этим богатством. Довольный увиденным, потирая от радости руки, хозяин сказал, что не собирается возвращать дочь за привезённый Асламбеком выкуп. Он даже нагло пригрозил, что немедля убьёт Асламбека здесь же, в башне. Асламбек предвидел это, он знал о коварстве мурзы. Но ярость Асламбека была сильнее, и после этих слов он кинул горящую головешку в бочку. Взрывом убило всех нукеров и мурзу. Даже башня рухнула. Асламбек же чудом остался жив, но от взрыва ослеп. После этого его и прозвали Соқыр-ажи – святой хаджи.

Став слепым, он не прекращал набегов. Наездников на сход он собирал возле кургана Шамтас. От кургана партия уходила в намеченный набег и возвращалась сюда же, а после расходилась по своим аулам. Во время набега Соқыр-ажи пел зикир, религиозные песни, пел героические, в столкновении с неприятелем он первым бросался в рукопашный бой. Говорят, что и мерин его имел боевую сноровку и сбивал всадника с седла, и заходил с левой стороны противника, чтобы хозяин мог рубить врага. Но самое удивительное было то, что после набега, когда наездники расходились по аулам, Соқыр-ажи с добычей, с лошадьми, с повязанными полонянниками уходил один. Его мерин сам приводил его к дому. После возвращения дочери Соқыр-ажи места своего обитания никому не выдавал. Ещё при жизни Асламбека спуск к Каплан аулу называли Алаша сокпак, т.е., Тропа мерина.

Соқыр-ажи знал, что может погибнуть в набеге, поэтому он, как древние батыры, в перемётной суме возил с собой бязь для савана. Каждый раз перед набегом он предупреждал своих наездников, чтобы в случае его гибели они завернули его в саван и, привязав тело к мерину, отправили в аул. Когда Соқыр-ажи погиб в

очередном сражении, тело его обмыли, обернув в саван, привязали к мерину и отправили по тропе. Мерин привёз тело славного наездника домой.

*(Записано со слов любителя старины Клыч-Гирея Туркменова из аула Икон-Халк в 70-ые годы прошлого столетия. Пересказал автор.)*

## О КНЯЗЬЯХ ТУГАНОВЫХ

Некоторые извлечения из опубликованных материалов. Из статьи доктора исторических наук Д. Кидирниязова «Ногайцы в Российском державном истеблишменте» (Санкт-Петербург, 2006 г.)

...Один из ногайских аманатов, содержавшихся в Кизляре (1742 г.), Казбулат Тоганов, внук главного солтанульского мурзы Мусы (*по преданиям жителей Орак-эли, Тугановы происходят от Ураковых, имени Тугановых и Ураковых постоянно находились вместе. – И. К.*), был в 1744 г. отправлен на учебу в Петербург. При крещении в 1745 г. он получил имя Дмитрия Васильевича. В 1748 г. Дмитрий Тоганов был определен в кадетский корпус. 3 ноября 1769 г. Высочайшим указом он был назначен приставом кабардинцев. До 1783 г. он был приставом Кабарды, а с 1784 г. до 1798 г. был комендантом г. Моздока и дослужился до звания генерал-майора...

### *Предание о Мирзабеке Таганове*

...На вершине Кубани, на высотах, Уш-Куль называемых (*видимо Ушкур, считалось сакральным местом для ногайцев, русские казаки называют их Ушкурка. – И. К.*), с восточной стороны реки находится гробница одного из предков фамилии Тагановых (*Тугановых. – И. К.*), нагайских мурз, по имени Мрзебека (*Мирзабека. – И. К.*). Время построения этой гробницы определяют до ста лет, но тело, там положенное, по сие времени лежит невредимо так, что даже волосы на голове, усы и брови находятся в прежнем состоянии. Черкесы, посещающие эту гробницу, бросают на тело по одной тряпке, в которой бывает завёрнута пуля; не соверша сего обряда, никто не выходит из гробницы. Причины этого странного обыкновения, предрассудками выдуманного и невежеством поддерживаемого, неизвестны. Рассказывают нелепую сказку, что в прежние времена ежегодно обрезывали ногти на ногах и руках

этого сущего мертвеца, у головы которого стоит маленький каменный гроб, в котором положено тело дочери одного крымского хана, которую Мрзбек воспитывал. Никогда и ни одному черкесу не приходила мысль исследовать, отчего бы могло это тело сохраниться невредимо столь долгое время. Притом надобно заметить, что хотя черкесы и приписывают уцеление тела сверхъестественному действию, но не имеют к останкам этим никакого уважения; напротив того, некоторым образом гнушаются, полагая, будто бы тело это не тлеет по причине грехов покойника...

*Из книги Султана Хан-Гирея «Записки о Черкесии»  
Нальчик, 1992 г.*

Из книги «Орак-эли» (Составитель И.С. Капаев),  
Москва, 2015 г.

№ 3. Рапорт генерал-майора Булгакова генерал-фельдмаршалу Потемкину о переходе ряда горских народов в русское подданство. 28 ноября 1790 г. «За донесением моим Вашей Светлости от 5-го числа сего месяца, о желающих по наклонению моему многих Закубанских разных званий народов подвергнуть себя в подданство России, идущих к переправе через Кубань на нашу сторону, паки приемлю смелость Вашей Светлости донести, что сии народы прибыли к Прочному окопу, не желали продолжать время на стороне неприятельской, а просили меня о немедленном их принятии под защиту нашу, я удовлетворяя их желание, дабы более возбудить видимую мною влиянную в них усердствующими и преданными нашей стороне мурзами Мамбетом Тагановым и Арсламбеком Мансуровым, ревность и усердие к России принял со всем их имуществом на наш берег и велел поселить до получения Вашей Светлости решения по речке Егарлык (*Егорлык, Йогарлык. – И. К.*), – приведя при том на верность к присяге, кою они, как можно было видеть, с радостью учинили и кою при сем Вашей Светлости во оригинале с переводом, как равно о числе их ведомость, честь имею почтеннейшее поднести. Долгом наставляю Вашей Светлости донести, что из числа сих народов Наврузовы, жившие до сего на Усть Лабе, были гнездом собранию горским народам к нападению на нашу сторону для хищничества, поелику селение наврузовское состояло так, что все хищники, собравшись в оное, и по усталости своих лошадей выкармливали во оном суток по три и наконец, придавая к ним своих исправных вооруженных и панцырников сот по пяти наврузовцев, делали общее на дорогу или селения наши впадение, откуда возвращались всегда с выгодами; но теперь за выездом моим сих навру-

зовцев, горцы не имеют ни малейшего способа по отдаленности и по обширности степи предпринимать что-либо ко вреду наших границ служащее, а тем правый фланг линии совершенно обезопасен.

Подносителя сего Астраханского драгунского полка капитана Буша, употребленного много обще с вышепоказанными двумя мурзами на вывод помянутых народов, произведшего расторопностью своего немалые успехи в том ж подвергающего себя от неприятелей наших, многократно опасности, которой во все время даже по самый переход на наш берег не отлучался, осмеливаюсь Вашей Светлости всенижайшее рекомендовать.

Господин генерал поручик и кавалер барон Розен во время бытия своего близ темиргойских народов, в весьма дальном от линии Кавказской расстоянии обитающих, доставил ко мне сношение о явившихся к нему шести едисанских и жембулупких мурзах, изъяввших ему желание свое на такое же подданство. Я получал то сношение и не видя прибытия тех мурз, принужден был употребить к сыску их помянутых Мамбета Таганова и Арсламбека Мансурова и капитана Буша, кои найдя их, с их подданными в четырех стах состоящими, в вершинах Большого Зулунчуга (*Зеленчука*. – *И. К.*), уговорили и привели на наш берег».

Генерал-майор — подпись.  
(ЦГВИА, ф.52, оп.194, д. 566. л.л.21 и 23).

Из книги Р.К.Аракелова

«Топонимы и географические названия окрестностей Армавира»

«**Сары джол**» (ног.) – старая дорога на правом берегу р. Кубань, от Армавира до ст. Прочноокопской. Дорога проходила через нынешний поселок Старая Станица, шла вдоль мельничного канала к Ставропольской возвышенности, а затем поднималась к пос. Форштадту и далее вела в ст. Прочноокопскую. Данный топоним имеет ногайское происхождение и переводится как «Жёлтая дорога». Она действительно имеет жёлтый цвет от пыли и выходов глины. По рассказам старожилов, в более давние времена «жёлтая дорога» соединяла район Прочного Окопа на правом берегу Кубани с Тугановской башней на левом берегу реки.

Тугьонэмэ я остыгъэ ошхь (адыг.) – курган, находившийся к востоку от Армавира, в районе современного села Вольное. Топоним переводится как «Тугановых свечной курган» (*ногайское название Шамтас-тоббе – Свечной курган*. – *И. К.*). Армавиры считали курган могилой князя Уораса Туганова. На вершине насыпи был установлен древний «оленный» камень (с изображением оленьих рогов), формой напоминавший свечу. По этой причине кур-



ган также называли Остыгъэ уашъхэ, т. е. «Свечной курган». С течением времени курган был размыт и осел, а памятник занесло **землём**. Только в 1966 г. у села Вольное «оленный» камень был случайно выпахан из земли и перевезен в Армаvirский краеведческий музей.

Каменная башня Тугановых располагалась на высоком левом берегу р. Кубани между нынешней ул. Пугачева и устьем р. Уруп, в районе современной школы № 2. Возможно, что участок земли, на котором когда-то возвышалось это сооружение, с течением времени осыпался в реку. От башни на юг и на запад тянулась крепостная стена с воротами. С юга и запада всю систему укреплений окружал глубокий ров и земляной вал. По рассказам армаvirских стариков, другая такая же башня была расположена на противоположном крутом берегу Кубани, на Ставропольской возвышенности. Можно предположить, что башни составляли часть общей сигнальной системы, некогда имевшейся в этом районе, и подавали сигналы на территорию Прочноокопского городища. Уничтожение башни Тугановых начали первопоселенцы Армаvира в 1839 г. Сначала для хозяйственных нужд была разобрана стена, а затем и башня, от которой уже в 1860-х гг. остался только фундамент и ров. Вскоре исчезли и они.

Возвышаясь над поймой Кубани, башня выполняла несколько функций: контролировала проход по реке, служила для подачи сигнальных огней, а также являлась жильём для княжеской семьи. Двое стариков, видевших башню Тугановых, утверждали, что она по общему виду напоминала башню Адефий на р. Малый Зеленчук, сохранившуюся до наших дней. По рассказам старожиллов, крепостное сооружение имело следующие параметры: основание башни было квадратным с длиной сторон по 6 м.; её общая высота достигала 14–16 м.; всего в башне имелось 4 этажа. Первый этаж был углублён в землю и образовывал глухую камеру. Кверху башня сужалась. Стены были выложены из крупных, тщательно обработанных блоков из местного песчанистого ракушечника. В нижней части толщина стен доходила до 1,5 м., а кверху постепенно утончалась. Каменные блоки скреплялись раствором, а кладка крепостных стен была сухая. Башня имела один вход со стороны реки, на высоте 3-х м. над уровнем земли. Это отверстие вело на 2-й этаж, из которого можно было спуститься в нижнюю часть, а также подняться наверх через люки в перекрытиях. Такое сообщение осуществлялось с помощью лестницы, которая у адыгов называлась ккъэу лъеуи, т. е. «бревно-лестница». В нижнем этаже содержался скот, чаще лошади, поэтому башня называлась не только калэ «крепость», но и щэц «конюшня». Третий и четвёртый этажи были жилыми. Кровля представляла собой плоскую террасу. Здесь зажигался сигнальный огонь. Машикулей (варниц, или вертикальных бойниц – ред.) и бойниц не было, что говорит о постройке башни до применения пороха на Северном Кавказе. Сооружение имело несколько небольших оконных про-

ёмов, ориентированных по разным сторонам света. На третьем этаже располагался очаг с надочажной цепью. Перед ним лежал длинный плоский камень – Тугьонэмэ я бытышІэ, т.е. «место сидения Тугановых». Это место занимал старейший из мужчин в семье. Неподалёку от входа в башню стоял каменный столб с коновязью. На нем была вырезана родовая тамга Тугановых – олени рога в окружности. К числу материальных остатков башни Тугановых можно отнести длинный прямоугольный камень, который был вынут из стены башни и **привезён** в Армавир Петром (адыг. имя – Щъэоай) Тер-Сааковым. При моей памяти его использовали для устройства ступенек летней кухни.

ПРИМЕЧАНИЕ РЕДАКТОРА Р.К. Араkelов приводит следующий список информаторов – черкесо-гаев (*армян, говорящих на черкесском языке*. – И. К.), сообщивших ему сведения о башне Тугановых. Это П. Тер-Саакян, А.П. Тер-Саакян, К.К. Араkelов, К.С. Муратов, О.А. Чубаров, Г.Т. Айвазов. Все эти люди лично видели башню или её остатки. По словам Р.К. Араkelова, «почти все жители Армавира старшего поколения также подтверждали существование башни». До сегодняшнего дня я не встречал документальных свидетельств об упомянутой «башне Тугановых». Единственным косвенным источником существования некоего «древнего укрепления» вблизи Армавира, в углу слияния рек Урупа и Кубани (т.е. на том месте, где Р.К. Араkelов помещает башню), является известная Военно-историческая карта Северо-Западного Кавказа Е.Д. Фелицына. (Фелицын Е.Д. Военно-историческая карта Северо-Западного Кавказа с обозначением несуществующих ныне крепостей, укреплений, редутов, фельдшанцев, постов и главнейших кордонных линий, устроенных русскими войсками с 1778 по 1864 гг. Тифлис, 1898.).

Из книги Исы Капаева «Уплывающие тени»,  
г. Ставрополь, 1999 г.

Пристав ногайского народа генерал-майор Султан Менгли-Гирей, генерал-майор Султан Казы-Гирей, командир горского полуэскадрона в царском конвое полковник Азамат-Гирей (*впоследствии генерал-майор*. – И. К.) являлись представителями одной токтамышевской ветви и близкими родственниками.

Р. Керейтов в своей статье «Новое о Казы-Гирее» опирается на документы, которые адыгские учёные, к сожалению, не использовали. «Султан Казы-Гирей был одним из крупных ногайских феодалов», — пишет Р. Керейтов и цитирует архивные данные:

«Генерал-майор Султан Казы-Гирей прослужил более 37 лет и в последнее время состоял при Кавказской армии. Участвовал в походах и сражениях в 1827-м, 1830–31-м, 1843–45-м, 1850-м, 1854–55-м годах. За

проявленное мужество и храбрость удостоился орденов Св. Владимира 4-й степени с мечом и бантом, Св. Анны 2-й степени, получил золотую шашку с надписью «За храбрость». Одно время он командовал созданной для несения кордонной службы на Северном Кавказе Ногайской милицией, сам служил в должности бригадного командира в станице Баталпашинской...»

Султан Казы-Гирей скончался в апреле 1863 года. При жизни ему было выделено 5 тысяч десятин земли и большая пенсия. Читаем далее у Р. Керейтова:

«О пенсии мы узнаём из письма военного министра дочери Казы-Гирея – Шах-Султан-хани, проживавшей в ногайском ауле Ураковском (*мой Орак-эли. – И. К.*). Ей сообщалось: «...в путях монаршего милосердия, дочерям генерал-майора Султан Казы-Гирея выделить пожизненную пенсию из казны по 430 руб. каждой, а всего 860 руб. в год, т. е. полный оклад пенсии, выслуженной их отцом»[2].

Есть ещё одно свидетельство того, что полковник Султан Азамат-Гирей и писатель Султан Казы-Гирей – родственники. Оно в науке не использовалось. Это собственное письмо Султана Казы-Гирея правителю Кавказа барону Г. Розену, опубликованное в книге И. К. Еникополова «Пушкин в Грузии и под Эрзрумом».

### **«Ваше Высокопревосходительство! Милостивый Государь!**

Пользуясь милостивым позволением Вашего Высокопревосходительства, имею честь изложить причины, вынуждающие меня беспокоить Вас.

Дело моё с майором Тагановым оставлено нерешённым до возвращения из С.-Петербурга полковника Султана Азамат-Гирея. Вследствии этого родственники мои Султаны требуют, чтобы я до того времени не ездил в тот аул, где живёт мать моя и майор Таганов, и вместе с тем не уезжал бы с Кавказской линии. По сей причине не имея возможности окончить домашние дела, я уговорил моих родственников, всех Гиреев, живущих между различными племенами, переселиться для совместного жительства со мною за Кубань, на реку Уруп, и, будучи избран родственниками ходатаем за них в сем деле у высшего начальства, просил я генерал-лейтенанта Вельяминова дозволить нам всем и мне из мест моего жительства, Тохтамышенского аула (*объединенного в приставство. – И. К.*), и равно изъявившим желание на сей переход из одного аула со мною двадцати домам, которые не принадлежат никому из тамошних владельцев, на что получил отказ. Потом я просил Его Превосходительство дозволить мне с вышеупомянутыми двадцатью семействами переселиться на другое место, так же за Кубанью против Баталпашинской станицы, и если же сего нельзя, то принял бы на себя труд назначить другое удобное место, для жительства внутри Кавказской области с теми же семействами, на что получил также отказ.

Вследствие этого, надеясь на Вашу ко мне благосклонность, осмеливаюсь утрудить Вашего Высокопревосходительства всепокорной просьбою доставить мне средство переселиться на одно из означенных мест или на то, которое будет угодно Вашему Высокопревосходительству назначить и тем доставить мне возможность успокоить престарелую мать мою, у которой я остался единственной подпорою, притом стеснённые мои обстоятельства известны Вашему Высокопревосходительству.

Повергая все упомянутые просьбы на милостивое внимание Ваше, я смею надеяться, что Вы не оставите меня Вашим покровительством, коим до сей поры я имею счастье пользоваться.

С глубочайшим почтением и беспредельною преданностью честь имею быть к Вам всегда

*Вашего Высокопревосходительства  
Поручик лейб-гвардии Кавказского полускадрона  
Султан Казы-Гирей  
13 апреля 1837 года*

г. Ставрополь».

В письме, видимо, идет речь о наследственной вражде между сословиями. Султаны не уживались с домом Эдиге до самой Октябрьской революции. Токтамышевские султаны запрещали даже петь эпическую песнь об Эдиге, а Тагановы были из числа старших представителей Казыевского ответвления Эдиге.

Султанский аул на Урупе был основан вблизи Прочного Окопа. Из истории нам известны имена ногайских князей Султана Бакты-Гирея и Султана Давлет-Гирея, живших в том ауле. Но Султан Казы-Гирей не переселился туда. Он принял христианство и женился на красавице казачке Лучкиной, после жил и умер там же, в станице Беломечетской, в 1863 году, где и был похоронен по христианскому обычаю. Станица Беломечетская расположена напротив моего аула, на другом берегу Кубани. Дочь же писателя Шах-Султан-хани, ходатайствовавшая о пенсии отца, как и другая дочь, – дети от другого брака, т. к., став Андреем Андреевичем Султан Казы-Гиреем, их отец не мог наречь детей мусульманскими именами. К сожалению, о матери этих детей, как и о дальнейшей судьбе дочерей, документов не найдено.

Упомянутый в письме майор Таганов представлял фамилию, известную как в ногайской, так и в кавказской истории. Правильное написание фамилии – Тугановы, в более поздних документах исправление было сделано. Дом князей Тугановых сохранился до сих пор, он расположен за железной дорогой, ближе к Кубани. Долгое время в нём располагалась больница, затем детский сад, а сейчас он перестроен под частный дом одним из жителей аула...

## *Предание о Магомет-Гирее Туганове*

Говорят, что мой дедушка по матери Магомет-Гирей Туганов совершил такой поступок. Точное время не известно. Видимо, это произошло ещё до революции. Тогда один из родственников служил в царской армии. У него были сослуживцы казаки-офицеры из станицы Беломечётской, он часто гостевал в доме атамана. Там он влюбился в молодую казачку. Влюбился так, что решил жениться. Однако инородцу жениться на казачке не так было просто. Обязательное условие – это венчание в церкви. Ни один казак не отдал бы свою дочь без этого условия. Молодой человек решил венчаться, а для этого обязательно надо было креститься и венчаться с христианским именем. Молодой офицер пошёл и на это. Конечно, по тем временам случай из ряда вон выходящий. О дне венчания узнал и Магомет-Гирей. Это его сильно возмутило. Он сразу сел на коня и отправился в станицу. Станица была сразу за рекой, за Кубанью. Он скакал во всю прыть, и успел к Беломечётскому храму как раз к тому времени, когда собрался народ. Магомет-Гирей был при погонах, и внешний вид его мало чем отличался от казаков. Он подоспел к тому времени, когда жениха заводили в ворота храма. Пеше идущие казаки расступились, увидев скачущего всадника. Магомет-Гирей, увидев родственника в офицерской форме, идущего в окружении сослуживцев, подскочил к нему, не слезая с коня, захватил его одной рукой и бросил к себе перед седлом. Так и умчался обратно. Казаки обычно приходили в церковь пешком и без оружия. Так положено по их обычаям. Казаки были обескуражены, но никто не погнался за похитителем жениха. Дедушка привёз молодого человека домой. Но чем кончилась эта история, я не знаю. Говорят, что Магомет-Гирей был необыкновенной силы и удали.

## *Предание о ханской камче Тугановых*

...У моего дедушки по материнской линии Магомет-Гирей Туганова в семье была знаменитая ханская камча. Рукоять была из дерева, но обкладка её была из чёрного серебра, на обкладке был рисунок золотой змеи. Дедушка прожил тяжёлую жизнь. В Советское время его преследовали за княжеское происхождение, умер во время войны в Георгиевской тюрьме. Куда пропала камча, мы не

знаем. От дедушки мать сохранила трость английской работы. Трость хранится в нашей семье.

*(Из рассказов известного карачаевского коневода, участника экспедиции восхождения на Эльбрус на лошадях Клыч-Гирея Урусова.  
Пересказал автор.)*

Корреспондент ногойской газеты «Ногой давысы», член Союза писателей РФ Тамара Дышекова в 2006 году опубликовала в газетах «Ногой давысы» и «День Республики» интервью с абазинским писателем Николаем Муратковым под названием «Тайна золотого сундучка». В интервью Николай Муратков рассказал два любопытных предания о князьях Тугановых.

### *Предание о золотом сундучке*

Всё началось с фотографии, которая была передана мне одной из читательниц абазинской газеты «Абазашта». Это фотография в чьих руках только ни была. Последний раз она оказалась в руках у невестки известного абазинского просветителя Татлустана Табулова. Имя невестки было Кука. От неё узнали, что на фотографии изображены две княгини. Одна из них Соня – дочь известного ногойского князя Джамболата Туганова. Соня росла в детстве в аталычестве у абазинских князей. Она знала абазинский язык, и её хорошо знали в абазинских аулах. Абазины называли Соню Цхук, оказывается, Туганова когда-то была замужем за Табуловым. Жили они вместе недолго, всего полтора года. Видимо, Татлустан был влюблён в княгиню, ибо оставив четверых детей, он не решился бы на такой шаг. Кука хорошо помнила ногойскую княгиню. По её словам, у неё была высокая, стройная фигура, чёрные вьющиеся волосы, длинные пушистые ресницы, чёрные вразлёт брови, белоснежное лицо.

Фотографию мы опубликовали в абазинской газете. После публикации начали к нам звонить и рассказывать о Соне. По их рассказам оказалось, что она жила в Москве, была балериной, танцевала на сценах Большого театра и театра оперы и балета города Баку, выступала в Петербурге, Париже. Был интересный звонок от Наимы, жены известного республиканского врача Алексея Хуранова. Наима – дочь Кячевых из аула Апсуа. Её отец Азамат был мастером по изготовлению именных кинжалов, шашек, ножен из

золота и серебра. Азамат был женат на дочери абазинских князей Марчануковых Цуце, а Цуца в детстве росла в аталычестве у князей Тугановых. Отец Цуцы Алимурза Марчануков и Джамболат Туганов были друзьями. Сама Цуца чисто говорила на ногайском языке и хорошо знала Соню. Кроме того, она была золотошвейкой и своему мастерству научила Соню. Цуца часто вспоминала золотой сундучок, с которым ногайская княгиня была неразлучна. Рассказывали, что сундучок был полон золота и серебра, драгоценных камней. Сундучок и всё содержимое были фамильными драгоценностями рода Тугановых. Самое интересное, что Соня хорошо знала историю каждой вещицы и кому когда она принадлежала...

### *Предание о Джамболате Туганове*

Все уважали Джамболата Туганова за его ум, честность, преданность, богатство. Все те, кто с ним общались, прислушивались к его мнению. У князя батрачили представители разных национальностей. Одним из этих батраков был абазин Хацу Куржев из аула Псыж. В те времена было распространено конокрадство. Хацу Куржеву сообщили, что со двора его отца, в ауле Псыж, угнали их лошадей. О случившемся Хацу рассказал сыну князя Туганова, и что ему срочно надо поехать к отцу. Услышав от сына это известие, Джамболат пригласил батрака к себе и сказал: «Хацу, если ты направляешься на поиски своих лошадей, садись на моего коня и возьми мою камчу, езжай прямо в аул Псаучье-Дахе к Клыч-мурзе».

Хацу сделал так, как велел его хозяин. Поступком князя он был немало удивлён. Всё же князь дал ему своего коня и свою камчу. Особенно камчу – личную вещь. Говорят, что рукоять этой камчи была из серебра с рисунком змеи из золота. Ногайцы её называли ханской камчой.

В Псаучье-Дахе охранники мурзы встретили настороженно. Гостя привели к хозяину. Клыч-мурза, узнав, что угнанных лошадей всадник приехал искать у него, пришёл в неопишуемую ярость и сразу же схватился за револьвер. Но, когда в руках у парня увидел камчу Туганова, пришёл в себя, успокоившись, сказал: «Не там ищешь своих лошадей, джигит. Езжай в Касей-Хабль (Касай кабак, ныне аул Хабез)».

Князь из аула Касей-Хабль, увидев коня под Хацу и камчу в руках, не стал задавать лишних вопросов и подсказал парню, где искать лошадей. Так он оказался в ауле Инжи-Чукун. Местный мурза пригласил всадника в дом, угостил, расспросил о Туганове. На прощание сказал, чтобы парень спокойно ехал домой и что к утру его лошади будут в Псыже. Мурза сдержал своё слово.

### *Предание о Тоган-мурзе*

...Я два раза виделся с Тоган-мурзой. Не с Мирзабеком Тугановым, который построил школу у нас в Орак-Эли, а с его отцом. Мой отец, Имам-Али, занимался каким-то делом у Тугановых. Как-то он вернулся домой, позвал меня и сказал: «Будешь Тоган-мурзу возить». Я удивился, мне было лет двенадцать. «Да, – сказал отец, – ему кучер нужен». На следующий день на рассвете отец меня повёз к нему. Вместе со слугой мы запрягли коней в линейку. Я подобной сбруи никогда в жизни не видел. На ремнях были золотые бляхи и насечки. Затем вышел Тоган-мурза. Одет он был в китель царского офицера, на голове военного покроя фуражка, на ногах лакированные сапоги. Он был уже старый, на лице выделялись седые длинные усы и бакенбарды. Он хмуро смотрел на всех, не улыбался. Голова у него была будто сросшаяся с плечами, она двигалась одновременно со всем телом. В ауле его называли Орыс Тоган-мурза, т. е. Русским Тоган-мурзой. Как его точно звали, никто не помнит. Ну, вылитый русский. Он как-то странно смотрел на меня, будто меня не видел. Его возил я в Невинку. «Ехай!» и «Стой!» – были два слова, которые от него слышал. Я не знал по-русски, но эти слова понимал. Тогда я обратил внимание на знаменитую ханскую камчу, которую он не выпускал из рук. Рукоять у неё была сделана из чёрного серебра, а сверху, откуда начинается сама плётка, была голова змеи, и хвост змеи тянулся до конца рукояти. Змея была из золота, а вся рукоять из серебра.

Ездил я с ним и на следующий день. «Ехай! Стой!» – больше слов я от него не слышал. Дома все радовались, что я устроился работать. Я был младше всех. Но радость была недолгой. Всего два дня. Говорят, что он уехал в город жить. Сын его был не такой, как он, с народом общался, школу построил...

*(Записал автор со слов жителя аула Эркин-Юрт  
Асана Абишева в 70-ые годы прошлого столетия.)*



## МУРЗЫ КАРАМУРЗИНЫ

Из книги Ф.Ф. Торнау «Воспоминания Кавказского офицера».  
Москва, 2008 г.

«Для ясности моего рассказа я должен прежде всего указать на следующие обстоятельства. В тылу нашей линии, между Иегорлыком и Кумою, находились ногайские селения, жители которых мирно занимались хлебопашеством и, в обширных размерах, скотоводством. Отрезанные от горцев рядом казачьих станиц по Кубани и по Малке, ногайцы зависели совершенно от нашей воли и не расставались с оружием, сохраняя некоторый дух воинственности, только потому, что должны были нередко обороняться от черкесских разбойников, которые грабили их, не делая различия между ними и русскими. Самое главное и многочисленное ногайское поселение находилось на реке Калаузе. Кроме того, были поселены на левом берегу Кубани, по воле правительства, около двенадцати тысяч покорных нам ногайских татар, повиновавшихся пяти княжеским фамилиям: Келембет, Мансур, Кипчак, Карамирза и Навруз. Татарские аулы составляли передовую линию против непокорных горцев, так как жители их были обложены до некоторой степени кордонною службой, обязаны были содержать караулы и помогать казакам встречать и преследовать неприятеля. Последние представители некогда грозной Золотой орды, ногайские князья отличались храбростью и могли во всех отношениях соперничествовать с самыми лучшими черкесскими наездниками. Преданность ногайцев не всегда была безукоризненна, по причине трудного положения их между русскими и своими единоверцами в горах; но можно положительно сказать, что многие из князей исполняли добросовестно свои обязанности, и так как в сложности они действовали в нашу пользу, то благоразумие требовало смотреть иногда сквозь пальцы на мелкие грехи, свойственные их азиатской натуре.

Семьдесят верст выше Прочного Окопа лежал на правом берегу Кубани аул, в котором жили четыре брата Карамурзины, принадлежавшие к числу самых богатых и знатных ногайских князей. Русские уважали их за отличную храбрость и за их благородное поведение, никогда не подававшее повода к подозрениям в шалостях, которые нередко производились скрытным образом другими ногайцами. Понимая свое достоинство и упираясь на бе-

зукоризненную жизнь, они держали себя довольно гордо и независимо в отношении ближайших кордонных властей, что очень не нравилось этим последним, привыкшим признавать истинно преданными и полезными только людей, подобострастно покорявшихся их произволу. Трудно было и требовать в то время другого образа мыслей от совершенно необразованных казачьих офицеров, воспитанных в войне с черкесами и потому не знавших иной добродетели, кроме отчаянной храбрости. Казачий майор, управлявший Невинномысскою станицей, давно питал негодование против Карамурзиных; побуждаемый своим враждебным чувством, он не пропустил первого удобного случая, для того чтобы поставить их в самое унижительное положение. Плавучую мельницу, принадлежавшую ему на Кубани, сорвало с цепи во время полноводия и понесло вниз по реке. Карамурзины остановили ее вблизи от своего аула и дали знать об этом хозяину. Вместо благодарности за спасение мельницы он стал требовать с них деньги за железо, будто бы находившееся на мельничном плоту, обвиняя Карамурзиных в его похищении. Они с негодованием оттолкнули его оскорбительное обвинение и отказались заплатить ему значительную сумму, которой он требовал от них без права и без доказательств. Тогда майор подал на них жалобу в суд, который воспользовался этим случаем для оскорбления и притеснения Карамурзиных, всеми способами выжимая из них подати. В сознании своей невинности, Карамурзины не хотели подчиняться незаконным домогательствам суда, определившего наконец в довершение всего посадить четырех братьев в острог.

Предупрежденные об этом, Карамурзины предпочли острогу свободную жизнь в горах, бросили на Кубани все, что имели, и бежали в Шегирей с небольшим числом преданных татар. Однажды в горах они так же горячо предались жизни абреков, как прежде честно и откровенно служили нам. Лишившись всего своего состояния, они могли существовать только грабежом. Такова была судьба каждого черкеса, бежавшего в горы из русских пределов. Скоро имя Карамурзиных разнеслось по всей линии и сделалось известным у неприятельских горцев. Мало абреков могли равняться с ними в предприимчивости, смелости и счастии, сопровождавших их вторжения. Для казаков они были неуловимы и приводили в отчаяние всех кордонных начальников. В делах, которые русские войска имели с горцами за Кубанью, они дрались впереди всех, и

не раз ставили наших в весьма затруднительное положение. Генерал \*\*\* преследовал их сперва открытою силой, в надежде, что пуля или картечь избавят его наконец от этих опасных врагов, но успел только вполовину. Осенью тридцать четвертого года старший Карамурзин был убит в деле под Шегиреем, предводительствуя черкесскою конницей, имевшею дерзость броситься в шашки на русскую пехоту. Смерть его увеличила только злобу остальных братьев, умноживших свои нападения на нашу границу, которую тревожил более всего младший из них, Мамакай, преследуемый поэтому генералом \*\*\* с особенною настойчивостью.

Несколько месяцев спустя Карамурзины ночевали со своими товарищами в лесу на Лабе, готовясь сделать набег на линию. Ружейный выстрел разбудил неожиданно спящих. Мамакай нашли плавающим в крови, и когда опомнились от первого испуга, то заметили, что недостает одного человека в партии. Нетрудно, казалось, угадать, кем была направлена эта пуля. Умиравший Мамакай клятвенно обязал своих братьев, вместо бесплодного мщения, покориться русским. «Бог отдал нас в их руки, сказал он братьям, – Карамирзу убили пулей свинцовою, меня золотою, кончится тем, что перебьют и вас; ступайте к ним просить мира, для того чтобы не пропал с лица земли наш древний род». Надо заметить, что Карамурзины вели свою родословную от внука Чингисхана. Шесть недель после этого происшествия Тембулат и Бий Карамурзины, покорные воле умершего брата, вступили в переговоры с генералом \*\*\*, который с удовольствием согласился бы на их предложение, если бы тут не замешалось одно обстоятельство, уничтожавшее все его расчеты. В то время когда Карамурзины бежали к неприятелю, по распоряжению правительства, все принадлежащие им уздени и крестьяне были переселены с Кубани в Саратовскую губернию, для того чтобы не ушли в горы за своими князьями. Теперь Карамурзины просили о возвращении своих подвластных, доказывая весьма основательно, что они без этого условия не могут покориться, так как будут лишены способов жить на Кубани, когда бросят войну, которая их питала, пока они находились в горах. Генерал \*\*\*, сколько ни желал привлечь на нашу сторону людей, которые могли наделать нам еще очень много вреда, не надеялся, впрочем, выхлопотать для них отступления от общего правила – не возвращать на Кавказ никого из горцев, выселенных однажды в Россию, и потому, не давая им положительного ответа, уговорил их только приос-

тановить неприятельские действия в ожидании воли главнокомандующего, на обсуждение которого он обещал представить их дело.

Между тем я явился к нему неожиданно, с просьбой содействовать мне в открытии способа проехать к морскому берегу, и с правом предлагать самые высокие награды горцам, которые будут помогать мне в моем предприятии. Генерал\*\*\* тотчас увидел двойную пользу, которую можно было извлечь из этого обстоятельства, решавшего вопрос Карамурзиных, если бы они согласились быть моими проводниками. С одной стороны, я достигал своей цели, а с другой – они находили средство получить обратно своих крестьян и, следовательно, сделались бы безвредными для линии, чего генерал\*\*\* добивался так долго всеми возможными средствами. Приехав в Прочный Окоп, он не замедлил вызвать к себе секретно старшего Карамурзина, для того чтобы выведать, будет ли он согласен добыть право на возвращение своих крестьян предлагаемым мною способом. Имам Хази, неразлучный товарищ Карамурзиных, был также абрек, бежавший в горы вследствие несправедливости, которой я никогда бы не поверил, если бы не имел в своих руках судебного приговора, обратившего его из весьма миролюбивого человека в отъявленного разбойника. В двадцать пятом году он занимал должность выборного головы в татарских селениях, на реке Калаузе, недалеко от Ставрополя. С дозволения русского начальства он поехал за Кубань повидаться с родственниками, жившими на Урупе. Закубанье считалось еще в то время принадлежностью Турецкой империи. Когда он вернулся, какой-то татарин сделал на него донос, будто бы он во время своей поездки завел изменнические сношения с турками. Несмотря на неопределенный смысл этого доноса, имама Хази посадили в тюрьму, и стали производить следствие. Из дела видно, что не было обнаружено никакой вины и сверх того, что доносчик имел причины лично его ненавидеть. Но и это не помешало суду приговорить имама Хази к ссылке на поселение, и он был отправлен пешком в Сибирь, с партией других преступников.

Это было осенью, в дождливое, холодное время. Легко понять, что ему не нравилось такое принужденное путешествие и что мысли его беспрестанно возвращались к теплому уголку и к семье, от которых его оторвали, неизвестно за что. Около Иегорлыка, на северной границе Ставропольской губернии, остановили однажды арестантов ночевать в каком-то русском селении. Поздно вечером

имам Хази проходил через двор, имея в руках бутылку с водой для омовений; за ним шел караульный с ружьем и примкнутым штыком. Свежий воздух, темнота, степь за невысоким плетнем веяли на горца свободой и нашептывали ему какие-то странные надежды; воображение его распалилось, невольно поднялась рука, и бутылка с такою силой упала на голову солдата, что тот без памяти ринулся на землю. Когда сбежались люди на крик очнувшегося солдата, имама Хази уже не было на дворе. Бросились его искать в степи с фонарями, с горящими головнями, но не нашли. Никто не понимал, куда он мог деваться, потому что погоня, разосланная на другой день во все стороны, ничего не успела открыть. След его пропал, и ссыльных принуждены были отправить в Сибирь без него. Вскоре после этого происшествия черкесские партии начали чаще прежнего появляться за Ставрополем, около Георгиевска и минеральных вод, хозяйничали в этих местах как у себя дома и ускользали каждый раз от погони. Между ними всегда находился человек, чисто говоривший по-русски, в котором скоро узнали имама Хази, сделавшегося абреком. Он был человек грамотный, любивший покойную и привольную жизнь сельского головы; лишившись же дорогих для него житейских благ, сделался самым хитрым и опасным разбойником; и чем более надоедала ему беспокойная жизнь абрека, тем злее он становился и тем менее щадил наши пределы.

Такова была судьба людей, с которыми мне предстояло заключить связь, требовавшую полного взаимного доверия, а с их стороны, сверх того, безусловной покорности моим видам.

## II

Прочный Окоп, когда в нем находился кордонный начальник, наполнялся множеством народа и кипел шумною жизнью. Кроме русских офицеров, собиравшихся в крепости по службе, для участия в экспедициях или из простого любопытства, покорные и непокорные горцы съезжались туда толпами с разных сторон, по своим личным делам или для тайных переговоров. Последних принимали со всею осторожностью; но ни в каком случае не задерживали, свято сохраняя право неприкосновенности парламентёров. Это множество разнородных посетителей, толпивших-

ся около генерала \*\*\*, заставило меня поместиться в небольшой комнате, сколько можно было дальше от занимаемого им дома, для того чтобы не попадаться на глаза так называемым мирным горцам, которых нескромного любопытства я должен был избегать более всего. Тут я прожил две недели совершенно один, ожидая свидания с моими будущими проводниками. Наконец мне дали знать, что они приехали. Ночью, когда в крепости все заснуло, генерал \*\*\* привел в мою комнату обоих Карамурзиных с имамом Хази, их всегдашним переводчиком, познакомил нас и оставил потом меня кончить с ними начатое дело. Зная их интересы и всю предыдущую жизнь, мне было нетрудно согласовать с обстоятельствами мои слова и действия. С этими людьми надо было идти прямо к цели, говорить без обиняков, не хитря, с полной откровенностью; вызвать их доверенность и, завладев ею, после того верить им самим безусловно. Хорошо помню наше первое свидание. Как водится у черкесов, мы провели несколько минут в глубоком молчании, рассматривая друг друга с большим вниманием. Сбираясь поверить им свою голову, я старался прочесть на их лицах характер каждого из них. Старший Карамурзин, Тембулат, имел весьма благородный вид: его правильное, бледное лицо, окаймленное черною бородой, и в особенности замечательно приятный взгляд располагали невольным образом в его пользу. С первого взгляда виден был человек, заслуживающий полной веры. Бий Карамурзин составлял совершенную противоположность своего брата. Невысокого роста, широкоплечий, с большими светло-голубыми глазами, бросавшими безжизненные взгляды, и с рыжею бородой, доходившею до пояса, он возбуждал своею наружностью какое-то неопределенное чувство опасения, объяснявшееся, для тех, кто его знал, его бешеным нравом и кровожадными поступками, заставившими даже горцев бояться его. Полное, красное, безбородое лицо толстого имама Хази, чисто монгольского типа, выражало глубокую хитрость с примесью сильных чувственных наклонностей. Я первый прекратил молчание, обратившись к Карамурзиным с вопросом: твердо ли они решились променять свободную жизнь в горах на подчиненность русскому закону, вопреки всем причинам, которые они имеют, чтоб не любить нас?

– Как было сказано генералу \*\*\*, я дал клятву покориться русским, если нам возвратят наш родовой аул, и не перемену своего намерения, – коротко отвечал Тембулат. – Позволь Бию молчать: он младший брат и не знает в этом случае другой воли, кроме моей.

После того завязался разговор, в продолжение которого я доказывал Карамурзину, что нельзя отдать ему аул потому только, что он покорится, и советовал ему заслужить эту милость, оказав правительству услугу вроде той, какую я от него требовал. После долгих прений со мною и тайных совещаний между братьями и имамом Хази Тембулат принял мое предложение. Когда дело было окончательно улажено, я счел необходимым подвергнуть моих будущих путевых товарищей самому сильному испытанию, которому только можно подвергнуть горца; мне необходимо было убедиться, что они не скрывают какой-либо тайной мысли, угадать и раз навсегда успокоиться касательно канлы, которую они имели против русских. Я заговорил об убитых братьях и потребовал, чтоб они, несмотря на обстоятельства смерти, их же кровью и их могилами поклялись мне беречь и защищать меня как родного. Сначала имам Хази не хотел переводить моих слов, заметив мне, что опасно им напоминать о покойных братьях; но я настоял, и он передал им мое требование. Не могу забыть сцену, которую я вызвал, коснувшись самой чувствительной струны их вековых понятий; но так было нужно, для того чтоб одним сильным ударом парализовать лежавшее у них на душе чувство кровомщения и основать на нем, с помощью требуемой клятвы, мою собственную безопасность. Оба Карамурзина побледнели как полотно. Слеза показалась из-за опущенных ресниц у Тембулата. Бий, стиснув зубы, переводил свои мутные глаза от брата ко мне и от меня к брату. Имам Хази, закинув голову назад, смотрел вопрошающим взглядом на нас троих. Догорающая свеча тускло озаряла комнату; в передней дремал сонный казак; на дворе все было тихо; крепость лежала в глубоком сне. Спокойный с виду, я ждал ответа. Несколько минут длилось томительное молчание. Потом Тембулат встал и с заметным усилием медленно проговорил: «Понимаю, что ты не можешь без этой клятвы поверить нам своей головы; такая клятва тягостна для нас, но я даю её. Клянусь кровью моих двух убитых братьев беречь тебя пуще собственной жизни, забыть, что ты не нашей веры, что ты русский, и видеть в тебе, пока ты сам не изменишь своему слову, брата, посланного нам Богом взамен потерянных братьев. Да погубит Аллах мою душу, если я не сдержу этой клятвы».

—А Бий что скажет?

Бий повторил клятву брата слово в слово.

Я протянул им руки.

– Теперь дело кончено, – сказал я. – Я еду с вами, куда вы меня поведете, и в свою очередь клянусь, как христианин, и даю слово, как русский офицер, что обещания, которые я вам делаю теперь или стану делать позже, будут свято исполнены русскими властями, от которых я получил назначение ехать в горы».

### *Предание о происхождении Карамурзиных*

Все ногойские мурзы вели своё происхождение от Эдиге. От его сыновей, внуков и правнуков пошли разветвления. Большинство кубанских мурз происходит от правнука Эдиге Муса-бия. И Ураковы, и Касаевы, и Наурузовы, и Тугановы, и Ахловы от него. Среди нашей знати были мурзы, которые берут начало и от бий Темира. Таковыми являлись мурзы Темировы, Канмурзины и Карамурзины. Они раньше всех появились в горах. Говорят, что при жизни бий Темира. Они жили среди племени мидави (медоевцев) и кызылбеков (абазинского племени). Говорят, что родоначальником у них был сын бий Темира, только не по прямой линии. У мурз были главные жёны, байпише, которые рожали наследников. Дети от других жён не имели права на наследство. Таковыми были Темировы Канмурзины и Карамурзины. Раньше часто рассказывали о том, что бий Темир через своего сына отправил ханские сокровища в горы. Эти сокровища были спрятаны в пещере. Ногойцы никому не показывали их, а затем и сами потеряли, где их спрятали. У Темировых или Канмурзиных был один мурза по имени Карамурза. Он стал кровником мидави и скрывался в горах. У Карамурзы был сын по имени Джанбулат. Карамурза подарил бию Касаю золотую колыбель, а его сына Джанбулата усыновил бий Касай. Джанбулата ещё называли Бийбала (Сын бия). На равнине была речка с названием Бийбала, говорят, что название она получила от Джанбулата. Есть предание о том, что Джанбулат и его названный брат Науруз нашли ханские сокровища, они потом хранились в доме Касая, затем попали в дом младшего сына бия Солтана. От Солтана пошло подразделение ногойцев Солтан-улы, так называемые солтанульцы. Известно, что среди сокровищ была золотая голова коня Тохтамыс-хана и слитки золота тайтуяк, в форме жеребьчих копыт, камча с рукоятью из серебра и золота, знаменитый лук Ногойчука и много других ценностей. Говорят, что солтанульцы подарили золотую голову коня русским офицерам за спасение от пленения калмыками Дондок-Омбо.



Так вот, от Джанбулата пошла фамилия Карамурзиных. Очень известная и влиятельная фамилия. Иногда её смешивают с ханским происхождением. Это не ханская фамилия. Они, Карамурзины, происходили от биев, которые служили ханам. Во время Кавказской войны за сопротивление царским войскам их аул был выселен в Саратовскую губернию. После Тембулат Карамурзин спас из плена русского офицера. Царь наградил Тембулата орденом и вернул Карамурзинский аул на родину. Фамилия эта была хорошо известна в Кабарде, Адыгее, Абхазии.

Родство Карамурзиных с бием подчёркивает и то, что позднее в Карамурзинском ауле они проживали совместно с князьями Наурузовыми. Князья Наурузовы в XIX веке построили школу в ауле Карамурзинский, она долгое время называлась Наурузовской школой.

*(Записал со слов любителя ногойской старины Клыч-Гирея Туркменова из аула Икон-Халк и обработал автор.)*

Рассказ композитора Маджита Карамурзина (Ногайлиева)

Произошло это ещё до Октябрьской революции. Откуда-то ехал князь Карамурзин по нашим местам. К его коню была привязана золотая колыбель, в которой находился грудной ребёнок. Говорят, что он зачем-то остановился на берегу Кумы. В зарослях тальника он оставил колыбель с ребёнком, а сам хотел напиться воды и напоить коня, или же приготовить еду. Было время тревожное, плохое. На князя напали бандиты, убили его, ударив камнем по голове, обобрали и, забрав коня, ушли. После того там оказались люди из нашего аула, они по плачу нашли ребёнка. Говорят, что через некоторое время родственники Карамурзиных приезжали в аул, они искали тех, кто убил их родственника, и хотели забрать ребёнка. Боташевы не отдали ребёнка. Куда делась золотая колыбель, тоже никто не знает. Наш отец вырос в семье Боташевых. Затем он женился, родились мы, нас было четыре брата. После весь наш народ выселили в Среднюю Азию. Так как нас всех называли «ногойлы» (ногойцы), когда мы вернулись из выселения, старший брат поменял нашу фамилию. Мы все стали Ногайлиевыми. Тогда фамилию Карамурзиных было опасно брать – это была княжеская фамилия. За такое происхождение советские власти преследовали людей. После 90-ых годов мы ездили в Карамурзинский аул, искали родственников. Встречались с ними.

## СЛОВАРЬ

**Аманат** – заложник.

**Аталык** – воспитатель детей знатного человека, дядька.

**Артпак** – сума из кожи, перемётная сума.

**Аркалык, архалук** – плащ, накидка из прочной ткани.

**Б.** – примечание В.В. Трепавлова: «Обычное в русской литературе обозначение элемента мусульманского имени «ибн» (сын), Гази б. Урак б. Алшагир – Гази, сын Урака, сына Алшагира».

**Бармажий** – хмельной напиток из мёда.

**Беклербей** – бей над беками, главнокомандующий войсками.

**Бий, Уллубий** – князь, Великий князь.

**Бейлик** – владения бея в турецких провинциях.

**Буза** – хмельной напиток из проса.

**Диван, дуван (*кара дуван*)** – собрание, совет при правителях.

**Зийрат** – посещение кладбища для совершения молитв в честь усопших.

**Зякат** – духовенский налог.

**Кагорга** – среднее турецкое морское судно.

**Калга** – принц, царевич в Крымском ханстве. В отсутствие хана управлял государством.

**Капшик** – мешок.

**Кебенек** – укороченное войлочное одеяние, куртка.

**Кейкуват, кековат** – третья по значимости должность в Ногайской Орде, правитель левой половины Орды. Должность получила название от имени Кейкуват, третьего сына Эдиге.

**Кобыз** – смычковый музыкальный инструмент.

**Корньш** – заседание старших музр в ногайских государственных образованиях.

**Кумук** – род среди ногайцев, видимо, выходцы из Кумыкии.

**Кумган** – кувшин, металлический сосуд для воды.

**Курык** – шест.

**Кучук-шахи** – малые пушки.

**Кызылбас** – ногайское название персов, буквально красноголовый; так называли персов из-за красных головных уборов.

**Кыслау** – зимовник, кишлак, зимнее стойбище кочевников.

**Мажар** – примечание В.В. Трепавлова: (Развалины Маджара находятся у города Прикумска Ставропольского края. Кроме того, также на реке Куме располагаются городища Малые и Верхние Маджары (в нескольких километрах соответственно ниже и выше Маджар). В золотоордынскую эпоху эта территория была сплошной зоной оседлости. В Маджаре и Малых Маджарах сохранились остатки жилищ и мавзолее /Егоров, 1985, с. 122, 123./ Думается, под «Можарским городищем» Малые ногаи подразумевали центральный пункт агломерации – руины Маджара).

**Мангыты** – ногайское племя (эль), из которого происходил правящий клан ногаёв и сам Эдиге. В восточных источниках жители Ногайской Орды часто именовались мангытами.

**Мес** – кожаные чулки.

**Мидави** – ногайское название абхазского племени, более известного как медоевцы.

**Муртазак** – надсмотрщик, полицейская должность.

**Неках** – брачный договор.

**Ногаи** – степные рыцари, сначала сословное понятие, затем ставшее самоназванием народа. Произошло название от имени знаменитого беклербея Золотой Орды, выдающегося полководца Ногая, чья ставка находилась в городе Исакии на Дунае. По некоторым данным, имя беклербея происходит от существовавшего на западе Дешт-и-Кипчака Великой степи этнонима *ногаи*. Патша-ногаи, царские ногаи, царские скифы у византийцев, печенеги в русских летописях. Этимология *ногаи* от *Нух-ай*, божьи создания Ноя. Сохранилась пословица: «Ногай баласы – Кудай баласы» («Дитя Ногая – Божье создание»).

**Нурадин** – правитель правого крыла в Ногайской Орде и Крымском ханстве, название идёт от имени старшего сына Эдиге – Нурадин.

**Обур, обыр** – провидица, ведьма.

**Орда** – государственное образование кочевников, военно-политическое объединение, то же, что у европейских рыцарей орден.

**Ордабазар** – торговый и чиновничий аппарат, перемещавшийся вместе с ханской ставкой в государстве Большая Орда Тахт-эли.

**Отау** – малое войлочное жилище, переносное, его устанавливали на арбу и перевозили в неразборном виде.

**Сераскир** – начальник войска, назначаемый крымскими ханами в ногайских провинциях.

**Тайбуга** – должность заимствованная из Сибирского ханства.

**Тайтуяк** – золотой слиток в форме копыта жеребёнка.

**Тауке** – наложница.

**Тахтамет** – топчан, лежак, устанавливаемый в комнатах и во дворах.

**Терме** – большая разборная юрта.

**Тегелей** – войлочное одеяние под кольчугу.

**Тума** – рождённые от ногаёв и инородок, часто употребляется как незаконнорожденный.

**Чарыки** – обувь.

**Шамхал** – правитель Кумыкии.

**Шерть** – ног. шарт, шарт-наме, договор на особых условиях с обеих сторон.

**Эдиге** – основатель Ногайской Орды, беклербей Золотой Орды, выдающийся полководец.

**Эмильдеш** – молочный брат, иногда так называли и названных братьев.

## ИСПОЛЬЗОВАННАЯ ЛИТЕРАТУРА

1. *Трепавлов В.В.* История Ногайской Орды. М. Изд-во «Восточная литература» РАН, 2001 г.
2. *Трепавлов В.В.* Малая Ногайская Орда. Тюркологический сборник за 2003-2004 г. М. Изд-во «Восточная литература», 2005 г. Электронная версия.
3. *Жирмунский В.М.* Тюркский героический эпос. Л. Изд-во «Восточная литература», 1974 г.
4. *Новосельский А.А.* Борьба Московского государства с татарами в 17 веке. М. Изд-во Академии наук СССР, 1948 г.
5. *Кочкаев Б.Б.* Ногайско-русские отношения в XV–XVIII вв. Алма-Ата, 1988 г.
6. *Зайцев И.* Астраханское ханство. Издательская фирма «Восточная литература» РАН, М., 2006 г.
7. Мамай. Ногайские героические песни. Анкара, 2010 г.
8. Эдиге. Ногайский Героический эпос. Махачкала, 1991 г.
9. *Кушева Е.Н.* Народы Северного Кавказа и их связи с Россией второй половины XVI – 30-е годы XVII века. М., 1963 г.
10. *Сафаргалиев М.Г.* Распад Золотой Орды. Саранск, 1960 г.
11. *Сикалиев А.И.* Ногайский героический эпос. Черкесск, 1994 г.
12. *Кидирниязов Д.С.* Взаимоотношения ногайцев с народами Северного Кавказа и Россией в XV – XIX вв. Махачкала, 2003 г.
13. Пири-Рейсе. «Китаб и Бахрие». Электронная версия.
14. Я князем песни был. Древние ногайские поэты. Составитель *Б. Кулунчакова.* Махачкала, 2009 г.
15. *Трепавлов В.В.* Большая Орда – Тахт-эли. Тула, 2010 г.
16. Послание Ивана Грозного Василию Грязному. Ж-л «Половецкая луна». 1993г., №3.
17. *Карамзин Н.М.* История государства Российского. М., изд-во «Золотая аллея», 1993 г.
18. *Капаев И.С.* Бессмертная смерть. Ставрополь, 2004 г.
19. *Фалёв П.А.* Введение в изучение тюркской литературы и наречий. Ташкент, 1922 г.
20. Домбыра. Ногайские героические песни. Составитель *А. Сикалиев.* Черкесск, 1993 г.
21. *Кузнецов Б.* Московский журнал, 01. 05. 1999 г. Электронная версия.
22. *Скрипов А.Н.* На просторах Дикого поля. Ростов-на-Дону, 1973 г.
23. *Батчаев М., Стефанеева Е.* Горы и Нарты. Легенды.
24. *Буссов К.* Московская хроника. 1584–1613. М., Л., 1961 г.
25. *Де Асколи.* Описание перекопских татар. Электронная версия.
26. *Смирнов В.Д.* Крымское ханство под верховенством Оттоманской Порты до начала XVII в. СПб., 1886.
27. *Баранов Ю.* За Окой – ужас Венеции. Ж-л «Российский колокол», с. 110-116. 2005 г., 31.
28. *Сычев Н.В.* Книга династий. М. Изд-во «Восток-Запад», 2006 г.
29. *Капаев И.С.* Опыт мифологического словаря. Ногайские легенды, предания и поверья. М., изд-во «Голос-Пресс», 2012 г.
30. *Эвлия Челеби.* Книга путешествий. Земли Северного Кавказа, Поволжья и Подолия. М. Изд-во «Наука», 1979 г. Гл.2.
31. *Руссов Н. Д.* Молдавия в «Темные века»: материалы к осмыслению культурно-исторических процессов// *Stratum plus.* Археология и культурная антропология. 1999. № 5.

## СПИСОК ИЛЛЮСТРАЦИЙ

1. Гагарин Г.Г. Ногаец в национальной одежде. Из всемирного журнала «Иллюстрация» № 147. Т. 6. стр.249. 1843 г. На 1 обложке
2. А.Койлакаев. Беклербей Золотой Орды Ногай. Графика. Форзац 1.
3. Битва на Ворскле. Миниатюра из Лицевого летописного свода. Полное собрание русских летописей. Москва. 2008 г. Форзац 1.
4. А.Койлакаев. Герой ногайского эпоса Орак-Батыр. Графика. Форзац 1.
5. А.Койлакаев. Казы Ураков. Графика. Форзац 1.
6. А.Койлакаев. Эдиге. Графика. Форзац 1.
7. Нашествие Эдиге. Миниатюра из Лицевого летописного свода Ивана Грозного. Форзац 1.
8. А.Койлакаев. Беклербей Большой Орды Тахт-эли бий Темир. Графика. Форзац 1.
9. А.Койлакаев. Великий философ Ногайской степи Асан Кайгылы. Графика. Форзац 1.
10. А.Койлакаев. Шаман. Графика. Стр. 6.
11. Карта Черноморского побережья из атласа «Китаб и Бахрие» Пири-Рейса, вышедшего в 1513 г. Map of the Black Sea Coastline ( Piri Reis - Kitab-э Bahriye s.11; Пири-рейс. Китаб и Бахрийе заглавие с экрана, режим доступа: <http://art.thewalters.org/detail/79936/map-of-the-black-sea-coastline/> стр. 11.
12. Карта Причерноморья из книги Андреа Бианко «Navigazione Atlante Nautico» 1436 года. На карте по левому берегу Днестра обозначены «nogai». Стр. 12.
13. А.Койлакаев. Воин. Графика. Стр. 47.
14. План Маджара И.А. Гюльденштедта 1773 г.. Из сборника «Золотоордынская цивилизация», вып. 3, Казань, 2010 г. Стр. 100.
15. Мажар по Й.С. Палласу. Из сборника «Золотоордынская цивилизация», вып.3, Казань, 2010 г. Стр. 100.
16. Реконструкция башенного мавзолея в селе Маслов Кут по Й.С. Палласу. Из сборника «Золотоордынская цивилизация», вып. 3, Казань, 2010 г., Стр. 101.
17. План мавзолея в окрестностях Ессентуки. Из сборника «Золотоордынская цивилизация», вып. 3, Казань, 2010 г. Стр. 101.
18. Неразборная юрта *огау* и разборная юрта *терме*. Фото из архива Р. Ишмухаметова. Стр. 158.
19. Кубанские ногайцы. Стр.158.
20. Ногайцы Причерноморья. Фото из архива Р.Ишмухаметова. Стр. 159.
21. Ногайцы в Крыму. Фото из архива Р. Ишмухаметова. Стр. 159.
22. С. Утемисов. Средневековый поэт Шал-Кийиз Тиленши улы. Графика. Из журнала «Половецкая луна», «1, 1993 г. Стр. 160.
23. М.Толубаев. Средневековый поэт Досмамбет Азаулы. Графика. Из журнала «Половецкая луна», №1, 1992 г. Стр.160.
24. Ногайская национальная борьба Курес. Фото из архива Р.Ишмухаметова. Стр. 160.
25. Карагаш ногаи. Фото из архива Р.Ишмухаметова. Стр. 161.
26. Свадебный кийит у кароногайцев. Фото из архива Р. Ишмухаметова. Стр. 161.
27. Карта расселения ногайцев к 1774 г. Из книги И.Капаева «Бессмертная смерть», Ставрополь, 2004 г. Стр. 346.
28. Молодой князь. Из книги «Орак-эли – Эркин-Юрт – Ураковский», Москва, 2015 г. Стр. 347.
30. Княжеская семья. Из книги Р. Керейтова «Ногайцы», Ставрополь, 2009 г. Стр. 347.

31. Д. Фёдоров. Ногаец из Орак-эли. Фото из архива Р. Ишмухаметова. Стр. 347.
32. Ногайский воин на коне. Из книги И. Капаева «Уплывающие тени», Ставрополь, 1999 г. Стр. 347.
33. Правитель Ногайской Орды бий Юсуф. Из книги И.Капаева «Бессмертная смерть», Ставрополь, 2004 г. Стр. 348.
34. Пристав Кабарды генерал-майор Д. Тоганов. Из архива Р. Ишмухаметова. Стр. 348.
35. Ногайский князь Ахлау Ахлов. Из книги «Уплывающие тени», Ставрополь, 1999 г. Стр. 348.
36. Ногайский князь Магомед-Гирей Мансуров. Фото из семейного архива С. Крутько. Стр. 348.
37. Ногайский князь Карасай Ураков. Из книги «Орак-эли – Эркин-Юрт – Ураковский», Москва, 2015 г. Стр. 349.
38. Ногайский князь Арсланбек Ураков. Из книги «Орак-эли – Эркин-Юрт – Ураковский», Москва, 2015 г. Стр. 349.
39. Знатный ногаец из аула Тохтамыш Ажиболат Аксиев. Фото из архива Р.Ишмухаметова. Стр. 349.
40. Супруга Карасая Уракова княгиня Карамурзина. Из книги «Орак-эли – Эркин-Юрт – Ураковский», Ставрополь, 2015 г. Стр. 349.
41. Ногайский князь Мирзабек Туганов. Из книги «Орак-эли – Эркин-Юрт – Ураковский», Ставрополь, 2015 г. Стр. 350.
42. Ногайский князь Адиль-Гирей Карамурзин. Фото из архива школьного музея а. Эркин-Юрт. Стр. 350.
43. Ногайская княгиня Капланова. Фото из архива Р. Ишмухаметова. Стр. 350.
44. Ногаец Али Найман. Фото из архива Р. Ишмухаметова. Стр. 351.
45. Слева дочь Джамболата Туганова Соня, балерина, танцевала на сцене Большого театра в Москве. Фото из архива писателя Н. Мураткова. Стр. 351.
46. Староста аула Орак-эли Умар Капаров. Из книги «Орак-эли – Эркин-Юрт – Ураковский», Москва, 2015 г. Стр. 351.
47. Юноша из рода Карас. Фото из архива Р. Ишмухаметова. Стр. 351.
48. Семья ногайского князя М.-Г. Мансурова. Фото из семейного архива С. Крутько. Стр. 352.
49. Ногайские казаки Юсуф Асакаев и Маульт Шугаев во дворе Карамурзинской средней школы, построенной князьями Наурузовыми. Фото из архива Суюна Капаева. Стр. 352.
50. Портрет царя Симеона Бек-Булатовича.
- 51.А. Койлакаев. Бий Касай и Анабийке. Графика. Форзац 2.
52. А. Койлакаев. Кантемир – Кровавый меч. Графика. Форзац 2.
53. Портрет Казанской ханши Сююмбийке. Из книги «Бессмертная смерть», Ставрополь, 2004 г. Форзац 2.
54. Мажар и Борга-Каш по Й. С. Палласу. Из сборника «Золотоордынская цивилизация», вып. 3, Казань, 2010 г. Форзац 2.
55. Гравюра из книги Сезера Фамена о Крыме и Кавказе из серии «Земля. История и описание всех народов». Барселона 1839 г. На последней стороне обложки.

#### **Сокращённые названия архивов:**

ПСРЛ – Полное собрание русских летописей (т. 13, ч. 1. СПб., 1904; т. 20, 1-я половина. СПб., 1914; т. 31. М., 1968; т. 40. М., 1978).

РГАДА – Российский государственный архив древних актов.

РГВИА – Российской государственной архивно-исторический архив.

## СОДЕРЖАНИЕ

<i>Об авторе</i> . . . . .	3
<b>От Чингиз-хана до Эдиге. Историческое эссе</b> . . . . .	7
<b>Меч Судьбы. Историческое эссе</b> . . . . .	48
<i>Приложение</i> . . . . .	353
<i>Словарь</i> . . . . .	450
<i>Использованная литература</i> . . . . .	452
<i>Список иллюстраций</i> . . . . .	453
<i>Сокращённые названия архивов</i> . . . . .	455

Иса Суюнович Капаев

# Меч судьбы

Исторические исследования

Редактор — *И. Панаско*

Оформление, художественное редактирование,  
графика, верстка — *А. Я. Алимовой*

Технический редактор *А. Я. Унежова*

Подписано к печати 27.11.17.

Формат 60x84/16. Бумага офсетная.

Гарнитура «PetersburgCTT». Печать офсетная.

Усл. печ. л. 30,8. Усл. кр.-отг.30,2. Уч.-изд. л. 31, 9.

Тираж 500 экз. Заказ №

---

К 70

**И.С. Капаев.** Меч судьбы. Москва, 2017—456 с.

ISBN 978-5-7117-0788-2

84 (2Рос-Ног)6-4



Иса КАПАЕВ

*Меч судьбы*





СТАВКА МАЛОЙ НОГАЙСКОЙ ОРДЫ МАДЖАР

*Гравюра из книги Сезера Фамена о Крыме и Кавказе из серии  
"Земля. История и описание всех народов".  
Барселона 1839 г.*